

SFD

STATIONÄRT SVETSRÖKSFILTER

SFD är en väggmonterad filterenhet som erbjuder filtrering för användning med en (FAN-28 eller FAN-42) eller två (FAN-28) fläktar och utsugsarmar.

SFD har en gnistdämpare i aluminium och en kvadratisk engångsfilterpatron av cellulosa. Denna filterpatron är försedd med en ytbehandling som ökar livslängden och effektiviteten på filtret. En föroreningsindikator på filtret indikerar när det krävs filterbyte. SFD behöver ingen el.



APPLIKATIONER

SFD är avsedd att användas för följande applikationer:

- MIG-MAG/GMAW-svetsning (årlig förbrukning: <700 kg/1500 lbs)
- TIG-svetsning
- rörtråds-svetsning (årlig förbrukning: <700 kg/1500 lbs)
- pinn/MMAW-svetsning (årlig förbrukning: <500 kg/1100 lbs)



Använd **inte** SFD för följande applikationer eller under följande omständigheter:

- bågs kärning
- aluminiumlaserskärning
- oljedimma
- tung oljedimma i svetsröken
- utsug av aggressiv rök och gaser (t.ex. från syror, baser, lodpasta som innehåller litium)
- utsug av heta gaser (mer än 45°C kontinuerligt)
- slipning av aluminium och magnesium
- termisk sprutning
- utsug av cement-, såg-, trästoft m.m.
- suga upp cigaretter, cigarrer, oljiga trasor eller brinnande partiklar, föremål och syror
- explosiva miljöer eller explosiva ämnen/gaser



TEKNISKA DATA

■ Dimensioner och egenskaper	
Material	polypropylen
Färg:	<ul style="list-style-type: none"> • filterlucka • gul RAL 1028 • höljets underdel • grå RAL 7024
Vikt (netto)	30 kg (66 lbs)

FILTERS

Material:	<ul style="list-style-type: none"> • förfilter • DuraFilter FCC-50 	<ul style="list-style-type: none"> • aluminium • fenolharts-impregnerat papper + polyuretan + kartong
Filtyta:	<ul style="list-style-type: none"> • förfilter • DuraFilter FCC-50 	<ul style="list-style-type: none"> • 0,5 m² (5.38 ft²) • 50 m² (538 ft²)
Behandling	SurfacePlus ytbehandling på DuraFilter FCC-50	

Effektivitet:	<ul style="list-style-type: none"> • förfilter • DuraFilter FCC-50 	<ul style="list-style-type: none"> • 80% < 90% • > 99%
Filterklass:	<ul style="list-style-type: none"> • förfilter • DuraFilter FCC-50 	<ul style="list-style-type: none"> • G3 i enlighet med DIN EN 779 • M i enlighet med NEN EN IEC 60335-2-69
■ Prestanda		
Luftflöde:	<ul style="list-style-type: none"> • 1 arm • 2 armen 	<ul style="list-style-type: none"> • 1250 m³/h (735 CFM) • 1700 m³/h (1000 CFM)
■ Omgivande förutsättningar		
Arbetstemperatur:	<ul style="list-style-type: none"> • min. • nom. • max. 	<ul style="list-style-type: none"> • 5°C (41°F) • 20°C (68°F) • 45°C (113°F)
Max. relativ fuktighet	80%	
Användning utomhus	ingen	
Lagring	<ul style="list-style-type: none"> • 5-45°C (41-113°F) • relativ fuktighet max. 80% 	
■ Produktkombinationer		
FAN-28/42	utsugsfläkt	
T-Flex, Flex-2, (Ultra)Flex-3/4, UltraFlex-4/LowCeiling	utsugsarm	
■ Leverans		
Filterenhet - Fästplatta		
■ Beställningsinformation		
Artikelnummer	7435000000	
Antal/paket	1	
■ Leveransspecifikation		
Bruttovikt	41 kg (90.5 lbs)	
Paketdimension	88 x 79 x 102 cm (34.6 x 31.1 x 40.2 in.)	
Max. antal/pall	2	
Tariffkod	8421.39.2090	
Ursprungsland	Nederländerna	

KÄNNETECKEN

Stor filteryta



Filterföroreningsindikator



DIMENSIONER

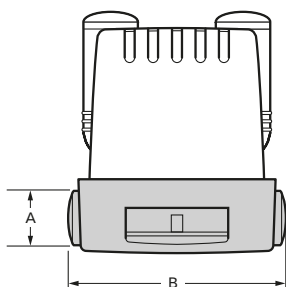

	mm	inch
A	Ø 160-200	Ø 6.30-7.87
B	810	31.9

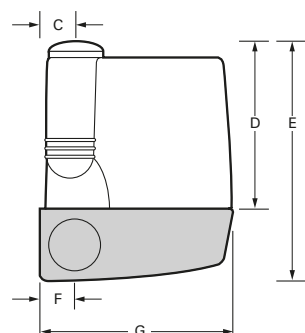

	mm	inch
C	130	5.12
D	640	25.2
E	900	35.4
F	130	5.12
G	730	28.7

TRYCKFALL

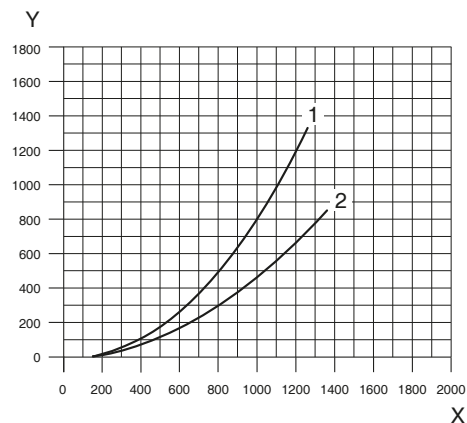

X = Luftflöde (m³/h)
 Y = Statiskt tryck (Pa)
 1 = Igentäppt filter
 2 = Rengör filter

MONTERING MÄTNINGAR

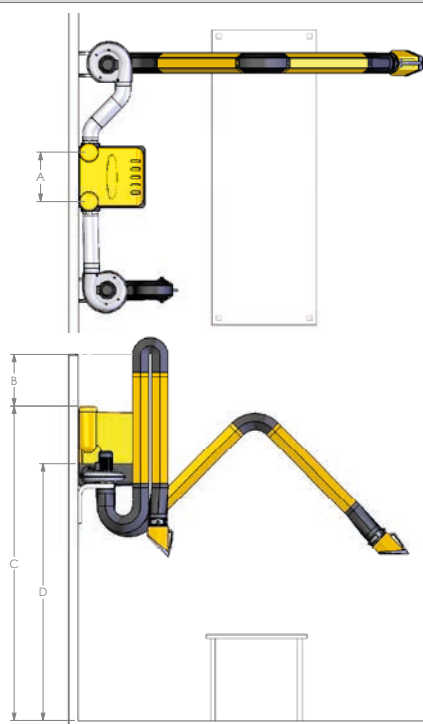

	mm	inch	anmärkningar
A	520	20.5	
B	min. 700	min. 27.5	till reservfilter
C	3425	134.8	
D	2745	108.1	höjd monteringsfäste SFD

SFD + 2x (Ultra)Flex-4

Produkttyp **SFD**
 Art. Nr. 743500000
 Produktkategori Stationärt svetsröksfilter
 Utgåva 110414/A

Senast versionen finns alltid på www.plymovent.com