

Stationärt svetsrökutsug med flexibel arm

MONOGO | MONOGO^{PLUS}

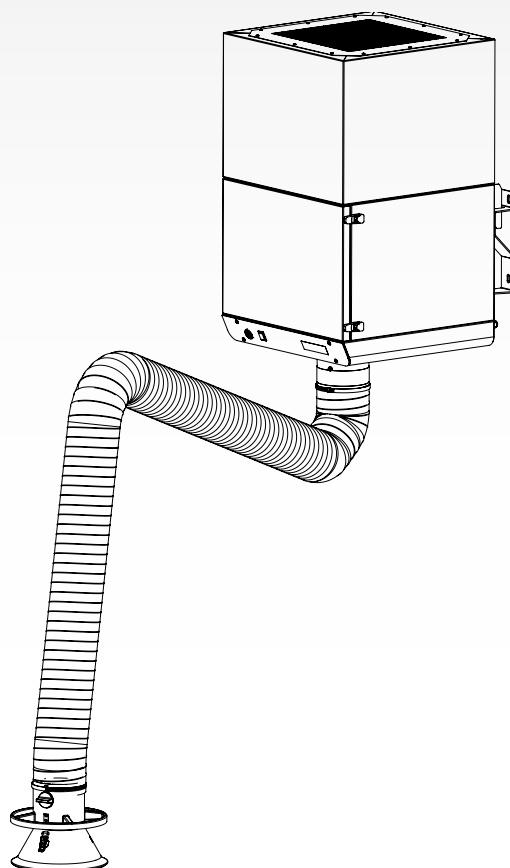

SE

Installations- och användarhandbok

INNEHÅLLSFÖRTECKNING

FÖRORD	2
1 INTRODUKTION	2
2 PRODUKTBESKRIVNING	3
3 SÄKERHETSINSTRUKTIONER	3
4 INSTALLATION	5
5 ANVÄNDNING	6
6 UNDERHÅLL	7
7 FELSÖKNING	8
8 RESERVDELAR	9
9 ELSHEMA	9
10 KASSERING	9
CE-FÖRSÄKRAN	9

SE | ÖVERSÄTTNING AV DE URSPRUNGLIGA INSTRUKTIONERNA

Alla rättigheter förbehållna. Syftet med att samla informationen i detta dokument är att underlätta för våra kunder. Den bygger på allmänna data som är relaterade till konstruktionsmaterialets egenskaper och de arbetsmetoder som är kända för oss vid tidpunkten för utgåvan av dokumentet och de kan därför när som helst förändras eller kompletteras och vi förbehåller oss härmed uttryckligen rätten att ändra eller komplettera dem. Instruktionerna i denna publikation tjänar endast som riktlinjer för installation, användning, underhåll och reparation av produkten som nämns på omslaget av detta dokument. Denna publikation skall användas för standardmodellen av produkten av den typ som anges på omslagssidan. Därför kan tillverkaren inte hållas ansvarig för eventuella skador som blir följderna av tillämpning av denna publikation på den version som faktiskt levererats till er. Denna publikation har skrivits med stor aktsamhet. Emellertid kan tillverkaren inte hållas ansvarig, varken för eventuella fel som finns i denna publikation eller för deras konsekvenser.

FÖRORD

Användning av användarhandboken

Denna användarhandbok är avsedd att användas som referensmaterial för professionella, utbildade och auktoriserade användare, för att de säkert ska kunna installera, använda, underhålla och reparera produkten som nämns på framsidan av detta dokument.

Piktogram och symboler

Följande piktogram och symboler används i denna användarhandbok:

	TIPS Förslag och rekommendationer för att enklare utföra uppgifter och åtgärder.
	OBSERVERA En anmärkning med ytterligare information för användaren. En anmärkning som påkallar användarens uppmärksamhet på möjliga problem.
	FÖRSIKTIGHET! Procedurer, som om de ej utförs med nödvändig varsamhet, kan skada produkten, verkstaden eller miljön.
	VARNING! Procedurer som, om de inte utförs med nödvändig försiktighet, kan skada produkten eller orsaka allvarlig personskada.
	FÖRSIKTIGHET! Anger risk för elektrisk stöt.
	VARNING! Brandfara! Viktig varning för att förhindra brand.
	VARNING! Explosionsrisk! Viktig varning för att förhindra explosioner.
	Personlig skyddsutrustning (PSU) Instruktioner för användning av andningsskydd när du utför service, underhåll och reparationsarbeten, gäller även vid funktionstest. Vi rekommenderar att använda ett andningsskydd bestående av en halvmask enligt EN 149:2001 + A1:2009, klass FFP3 (Direktiv 89/686/EEG).
	Personlig skyddsutrustning (PSU) Instruktioner att använda skyddshandskar när du utför service, underhåll och reparationsarbeten.

Textindikatorer

Listor indikerade med "-" (bindestreck) avser uppräknningar. Listor indikerade med "•" (listpunkter) beskriver steg som ska utföras.

Service och teknisk support

För information om specifika justeringar, underhåll eller reparationer som inte beskrivs i denna användarhandbok, kontakta leverantören av produkten. De står alltid redo att hjälpa er. Se till att du har följande specifikationer till hands:

- produktnamn
- serienummer

Dessa data finns på märkskylten.

Produktbenämningar

Såvida inget annat specifikt har angivits, gäller innehållet i denna manual både för MonoGo och för MonoGo^{plus}.

1 INTRODUKTION

1.1 Identifiering av produkten

Märkskylten innehåller bland annat följande data:

- produktnamn
- serienummer
- matningsspänning och frekvens
- strömförbrukning



1.2 Allmän beskrivning

MonoGo är en stationär filterenhet med en integrerad fläkt och en utsugsarm. Den har också en förfilterkassett och en HEPA-filterkassett (båda två av engångstyp).

1.2.1 Användningsintensitet

Vi rekommenderar att använda MonoGo för tillfällig svetsning¹ och för TIG-svetsning. MonoGo^{plus} är lämplig för tillfälliga till regelbundna svetsaktiviteter².

1.3 Tillval och tillbehör

Följande produkter kan fås som tillval och/eller tillbehör:

- Utloppsfläns för kanalanslutning Ø 250 mm

1.4 Tekniska specifikationer



	MonoGo	MonoGo ^{plus}		
Dimensioner och egenskaper				
Material (hölje)	förzinkat stål			
Vikt (exkl. arm)	78 kg	79,5 kg		
Filter				
Förfilterkassett:				
- material	polyester	polyester		
- filteryta	1 m ²	1 m ²		
- filterklassificering	ISO Grov 70% i enlighet med ISO 16890	ISO Grov 70% i enlighet med ISO 16890		
HEPA-filterkassett:				
- material	glasfiber	glasfiber		
- filteryta	15 m ²	26 m ²		
- effektivitet klass	E12 i enlighet med EN 1822-1:2009	E12 i enlighet med EN 1822-1:2009		
Tvättbart	nej	nej		
Utsugsarm				
Typ	slangarm (EconomyArm)	metallarm (KUA)		
Längd	2, 3 eller 4 m	2, 3 eller 4 m		
Diameter	Ø 160 mm			
Vikt (per arm)	Typ	Vikt	Typ	Vikt
	EA-2/H	11 kg	KUA-160/2H	13,5 kg
	EA-3/H	13 kg	KUA-160/3H	17 kg
	EA-4/H	15 kg	KUA-160/4H	18 kg
Fläkt				
Fläkttyp	radiell			
Utsugskapacitet	max. 1000 m ³ /h			
Fläkthastighet	2800 rpm			
Ljudnivå	67 dB(A) i enlighet med ISO 3746			

1. Ungefär 1 spole massiv tråd eller 7,5 kg elektroder i månaden
2. Ungefär 2 spolar massiv tråd eller 15 kg elektroder i månaden

Eldata	
Strömförbrukning	1,1 kW
Tillgängliga anslutningsspänningar	- 115 V/1-fas/50 Hz - 230 V/1-fas/50 Hz
Strömbrytare	24V
Motor konstruktion	IEC
Energieffektivitet	ej tillämpligt
Nätsladd	ingår ej
Stickkontakt	ingår ej
Svetsröksklass	
W3	i enlighet med ISO 15012-1:2013

1.4.1 Mått

Se Fig. I på sida 10.



1.5 Arbetsområde

Se Fig. II på sida 10.

1.6 Miljö- och processförhållanden

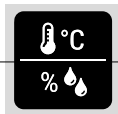

Processtemperatur:	
- min.	5 °C
- nom.	20 °C
- max.	70 °C
Max. relativ fuktighet	90 %
Lämplig för användning utomhus	nej

Se tillgängliga datablad för detaljerade produktspecifikationer.

1.7 Transport av enheten

Tillverkaren kan inte hållas ansvarig för transportskador efter leveransen av maskinen.

- Hantera filterenheten och den utsugsarm som medföljer med omsorg.
- Demontera utsugsarmen fullständigt före transport. Demontera armen genom att utföra monteringsproceduren i omvänd ordning. Därefter kan filterenheten och armen transporteras vidare på en pall i originalförpackningen.
- För att förhindra skador, se till att filterenheten och armen inte kan röra sig på pallen.

2 PRODUKTBeskrivning

2.1 Komponenter

Produkten består av följande huvudkomponenter och delar:

Fig. 2.1

- A Fläkt + motor
- B HEPA-filterkassett
- C Förfilterkassett
- D Utsugsarm (på bilden: slangarm)
- E Strömbrytare
- F Avstängningspjäll

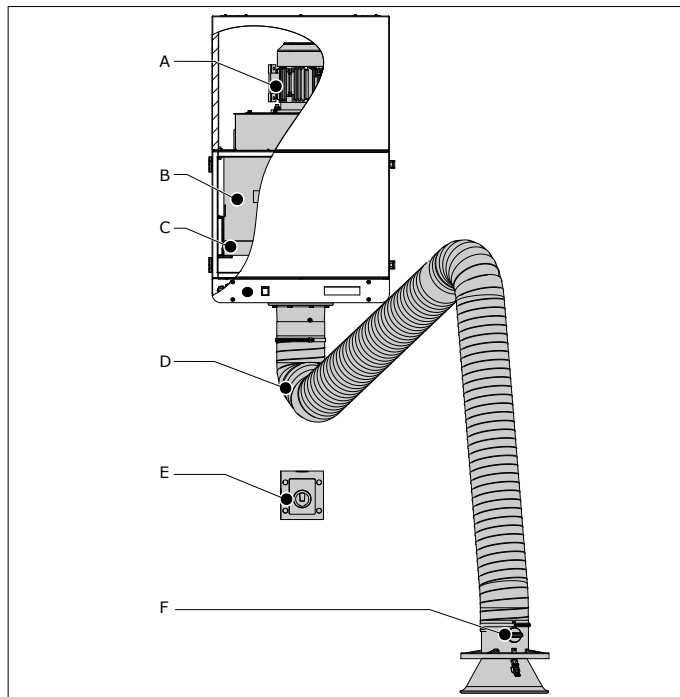

Fig. 2.1 Huvudkomponenter och -element

2.2 Funktion



MonoGo fungerar enligt återcirkulationsprincipen. Svetsrök sugns in genom huven på den anslutna utsugsarmen med en inbyggd fläkt. Den förorenade luften leds genom förfilterkassetten och rengörs i HEPA-filterkassetten.

Den reade luften leds tillbaka in i verkstaden genom utloppsgallret på ovansidan av enheten.

2.2.1 Indikation om filterbyte

MonoGo har en serviceindikator som övervakar luftflödet. Den ger en akustisk signal när det är dags att byta filtret/filtren.

3 SÄKERHETSINSTRUKTIONER

Allmänt



Tillverkaren tar inget ansvar för skada på produkten eller personskada som orsakats genom underlåtenhet att följa säkerhetsinstruktionerna i denna användarhandbok, eller genom oaktsamhet vid installation, användning, underhåll och reparation av den produkt som nämns på omslaget till detta dokument och motsvarande tillbehör. Specifika arbetsförhållanden eller de tillbehör som används kan kräva ytterligare säkerhetsinstruktioner. Kontakta omedelbart leverantören om du upptäcker en potentiell fara vid användning av produkten.

Användaren av produkten bär alltid allt ansvar för att lokala säkerhetsinstruktioner och bestämmelser ska följas. Följ alla tillämpliga säkerhetsinstruktioner och bestämmelser.

Användarmanual

- Alla som arbetar på eller med systemet, måste vara bekanta med innehållet i denna användarhandbok och måste strikt följa alla instruktioner som ges i denna. Ledningen ska instruera personalen i enlighet med användarhandboken och följa alla instruktioner och anvisningar som ges.
- Ändra aldrig ordningen på de steg som ska utföras.
- Manualen ska alltid förvaras tillsammans med produkten.

Användare

- Detta system får endast användas av behöriga, utbildade och kompetenta användare. Tillfällig personal och personal under utbildning får endast använda produkten under övervakning och ansvar av kvalificerade tekniker.
- Var uppmärksam och koncentrera dig på arbetet. Använd inte produkten när du är påverkad av droger, alkohol eller läkemedel.
- Produkten får inte användas av barn eller personer med nedsatta fysiska, sensoriska eller mentala förmågor, eller brist på erfarenhet och kunskap, såvida de inte står under övervakning eller har fått instruktioner.
- Barn måste övervakas så att de inte leker med produkten.

Avsedd användning³

Produkten har utvecklats enbart för utsug och filtrering av gaser och partiklar som frisläpps under de vanligaste svetsprocesserna. Att använda produkten för andra ändamål anses strida mot avsedd användning. Tillverkaren tar inget ansvar för någon sakskada eller personskada som är följden av sådan användning. Produkten har byggts i överensstämmelse med toppmoderna standarder och erkända säkerhetsföreskrifter. Använd endast denna produkt när den är i tekniskt perfekt skick, i enlighet med dess avsedda användning och de instruktioner som ges i användarhandboken.

Tekniska specifikationer

Specifikationerna som anges i denna användarhandbok får inte ändras.

Modifieringar

Modifiering av (delar av) produkten är inte tillåtet.

Installation

- Installationen av denna produkt får endast utföras av auktoriserade, utbildade och behöriga tekniker.
- Den elektriska anslutningen måste utföras enligt lokala föreskrifter. Säkerställ att detta överensstämmer med EMC-föreskrifterna.
- Vid installation ska alltid personlig skyddsutrustning (PSU) användas för att undvika skador. Detta gäller även för personer som beträder arbetsområdet under installationen.
- Använd nödvändig klätterutrustning och säkerhetsanordningar när du arbetar på en högre höjd än 2 meter (lokala restriktioner kan finnas).
- Placera aldrig produkten framför entréer och utgångar som ska användas vid nödsituationer.
- Var försiktig med eventuella gas- och vattenledningar och elektriska kablar.
- Säkerställ att arbetsplatsen är väl upplyst.
- Var uppmärksam och koncentrera dig på arbetet. Installera inte produkten om du är påverkad av droger, alkohol eller läkemedel.
- Luft som innehåller partiklar av t.ex. krom, nickel, beryllium, kadmium, bly m.m. vilka utgör hälsorisker, ska aldrig cirkuleras. Denna luft måste alltid föras bort från arbetsutrymmet.

3. "Avsedd användning" som förklaras i EN-ISO 12100-1 är den användning för vilken den tekniska produkten är lämpad enligt tillverkarens specifikationer, inklusive dennes instruktioner i försäljningsbroschyren. Vid tveksamhet är det den användning som kan härledas från konstruktionen, modellen och funktionen på den tekniska produkten som anses normal användning. Att använda maskinen inom gränserna för den avsedda användningen inbegriper även att följa instruktionerna i användarhandboken.

Användning



VARNING!

Brandfara! Använd **aldrig** produkten för:

- polering i kombination med slipning, svetsning eller andra tillämpningar som genererar gnistor (fibrer från polering eller slipmedel från slipskivor är mycket brandfarliga och utgör en stor risk för filterbränder när det utsätts för gnistor)
- bågskärning
- utsug och/eller filtrering av brännbara, glödande eller brinnande partiklar eller fasta ämnen eller vätskor
- utsug och/eller filtrering av aggressiva ångor (såsom saltsyra) eller vassa partiklar
- utsug och/eller filtrering av dammpartiklar som frigörs när man svetsar ytor som är behandlade med primer
- att suga upp cigaretter, cigarrer, oljiga trasor eller brinnande partiklar, föremål och syror



VARNING!

Explosionsrisk! Använd **inte** produkten i situationer då det råder explosionsrisk, t.ex.:

- vid aluminiumlaserskärning
- vid slipning av aluminium och magnesium
- i explosiva miljöer eller explosiva ämnen/gaser



VARNING!

Använd **aldrig** produkten för:

- utsug av heta gaser (mer än 70 °C kontinuerligt)
- flamsprutning
- oljedimma
- tung oljedimma i svetsröken
- utsug av cement-, sågdamm, trädamm m.m.





- Inspektera produkten och kontrollera den på skador. Bekräfta säkerhetsfunktionernas funktion.
- Vid drift ska alltid personlig skyddsutrustning (PSU) användas för att undvika skador. Detta gäller även för personer som beträder arbetsområdet.
- Kontrollera arbetsmiljön. Låt inte obehöriga personer beträda arbetsområdet.
- Skydda produkten mot vatten och fukt.
- Se till att rummet alltid är ordentligt ventilerat; detta gäller särskilt för trånga utrymmen.
- Se till att verkstaden som är i närheten av produkten, innehåller tillräckligt antal godkända brandsläckare (anpassade för brandklasser ABC).
- Lämnar inte några verktyg eller andra föremål i eller på enheten.
- Svetsströmmens returkrets mellan arbetsstycket och svetsmaskinen har ett lågt motstånd. Undvik därför anslutning mellan arbetsstycket och MonoGo, så att svetsströmmens returkrets inte kan cirkulera tillbaka svetsmaskinen via MonoGo-enhetens skyddsjord.

Service, underhåll och reparationer

- Följ underhållsintervallerna som anges i denna användarhandbok. Uteblivet underhåll kan leda till höga kostnader för reparation och revision och kan göra garantin ogiltig.
- Använd alltid personlig skyddsutrustning (PSU) för att undvika skador. Detta gäller även för personer som beträder arbetsområdet.
- Se till att rummet är tillräckligt ventilerat.
- Använd verktyg, material, smörjmedel och serviceteknik som är godkända av tillverkaren. Använd aldrig slitna verktyg och lämna inte några verktyg i eller på produkten.
- Använd nödvändig klätterutrustning och säkerhetsanordningar när du arbetar på en högre höjd än 2

meter (lokala restriktioner kan finnas).

- Gör rent området efteråt.

	OBSERVERA Service, underhåll och reparationer ska alltid utföras i enlighet med direktiv TRGS 560 och TRGS 528 av auktoriserade, behöriga och utbildade personer som har goda kunskaper om arbetsmetoderna.
	OBSERVERA Innan man utför service, underhåll och/eller reparationer: - koppla helt från enheten från elnätet
 	Personlig skyddsutrustning (PSU) Använd andningsskydd och skyddshandskar vid service, underhåll och reparationer.
	VARNING Industridammsugare som används under service och underhåll skall uppfylla dammklass H enligt EN 60335-2-69.

4 INSTALLATION

4.1 Verktyg och krav

Följande verktyg och förhållanden är nödvändiga för att installera systemet:

- allmänna verktyg
- gaffeltruck



4.1.1 Införskaffas lokalt

- väggmonteringsutrustning⁴
- anslutningskabel 3G1.5 (3x1,5 mm²)
- kabelförskruvning M20
- tillbehör: stickkontakt⁵



4.2 Uppackning

Kontrollera att produkten är komplett. Paketet skall innehålla:



Filterenhet

- stationär filterenhet, inkl. väggfäste
- skruv M10x30 (2) + låsmutter M10 (2) + brickor (4)
- brickor M6 (8)
- skruv M6x25

Utsugsarm

Vid MonoGo: slangarm

- utsugsarm (förmonterad exkl. slang)
- slang
- slangklämna (2)
- roterande fläns
- armsvivelring, inkl. gummikrage
- utsugshuv
- huv med säkerhetsnät
- bricka M20
- sexkantsskruv M6x25 (4 st)

Vid MobileGo^{plus}: sugarm med metallrör

- utsugsarm (förmonterad)
- roterande fläns
- armsvivelring, inkl. gummikrage
- utsugshuv
- huv med säkerhetsnät
- bricka M20
- sexkantsskruv M6x25 (4 st)

4. Vilket slags material beror på typen av vägg

5. Alternativ: direktanslutning till strömförsörjning + extra huvudströmbrytare

Reglerutrustning

- kopplingsdosa

4.3 Stationär filterenhet



OBSERVERA!

Innan du monterar produkten, försäkra dig om att väggen kan bära vikten. Se avsnitt 1.4 för enhetens vikt.

- Se Fig. III på sida 10 för den rekommenderade installationshöjden och väggfästets hålmönster.

För att installera väggfästet, gör följande.

Fig. 4.1

- Väggfästet fästs temporärt till enheten med buntband. Klipp buntbanden.
- Montera väggfästet (B) till väggen. Använd alla 4 monteringspunkter.
- Lyft enheten och sätt i krokarna (A) i slitsarna på väggfästet.
- Fäst enheten vid väggfästet med skruvar, låsmuttrar och brickor (C).

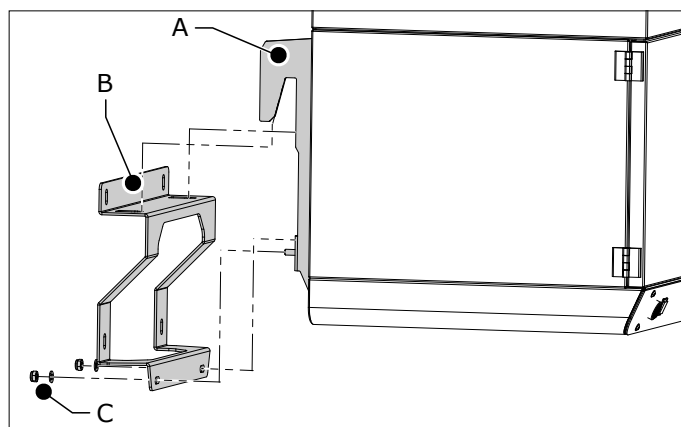

Fig. 4.1 Montering av väggfästet

4.4 Arm på stationär enhet

Gör så här för att installera utsugsarmen.



TIPS

Gör ett balanstest av armen innan du fäster slangarna. Se paragraf 6.3.

Fig. 4.2

- Ta bort låsmuttern M20 (A) från gångjärnstången (E).
- Om det är en slangarm ska slangen placeras över armens interna stänger.
- Flytta slangklämman (F) och armsvivelringen (inkl. gummikrage) (D) över gångjärnstången (E).
- Placera brickan M20 (C) på armsvivelringen (D).
- Placera gångjärnstången (E) i den roterande flänsen (B).
- Sätt slangen (G) över armsvivelringen (D).
- Använd gummikragen för att göra anslutningen lufttät.
- Fäst slangen (G) till svivelringen (D) med slangklämman (F).
- Sätt en låsmutter M20 (A) på gångjärnstången (E) och dra åt.
- Montera delenheten till filterenheten med 8 skruvar M6x25 + brickor M6.

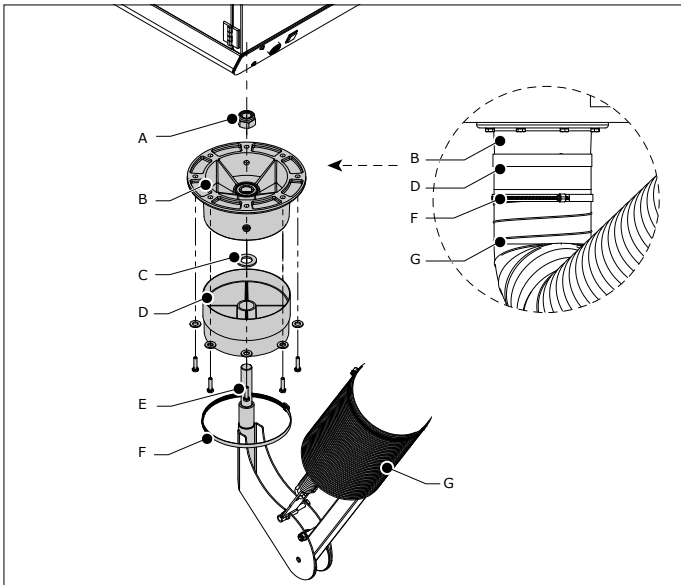

Fig. 4.2 Arm på stationär enhet

4.5 Montering av huven

Gör så här för att installera utsugshuven.

Slangarm (EconomyArm); se Fig. 4.3

Sugarm med metallrör (KUA); se Fig. 4.4

- Lossa monteringsmaterialet som är fäst på gångjärnet till huven.
- Montera utsugshuven (G) med skruven (F), 2 bricker (E), 2 fjäderbrickor (D) och en låsmutter (C).
- Montera huvkragen (H) till huven (G). Fäst den med klämman.
- Montera slangen (A) till huven.
- Fäst slangen med en slangklämma (B).

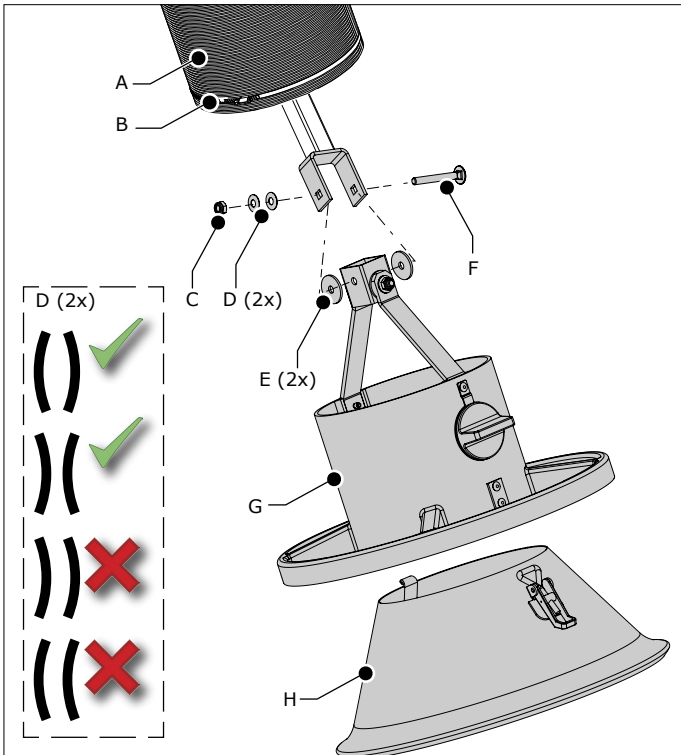

Fig. 4.3 Montering av huven (slangarm)

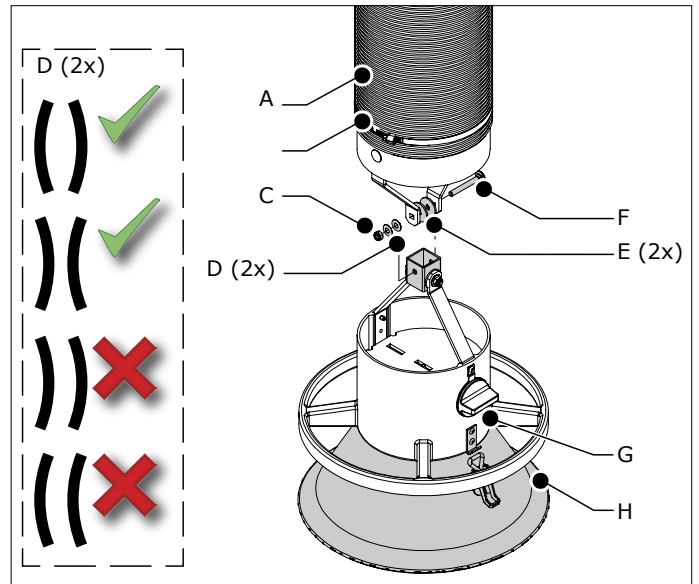

Fig. 4.4 Montering av huven (sugarm med metallrör)

4.6 Kopplingsdosa

- Installera kopplingsdosan på en lämplig plats och position.
- Anslut kopplingsdosan till filterenheten och till strömförsörjningen enligt det kopplingschema som tillhandahållits separat.



5 ANVÄNDNING



VARNING!

Brandfara! Använd **inte** produkten för polering i kombination med slipning, svetsning eller annan tillämpning som genererar gnistor.

Se kapitel 3 / Säkerhetsinstruktioner / Användning.

5.1 Kontrollpanel

MonoGo har en separat kopplingsdosa för att sätta på och stänga av enheten. Kontroller och indikatorer:

Fig. 5.1

A Summer (serviceindikator)

B Signallampa

C Kopplingsdosa med vridströmställare 0/1

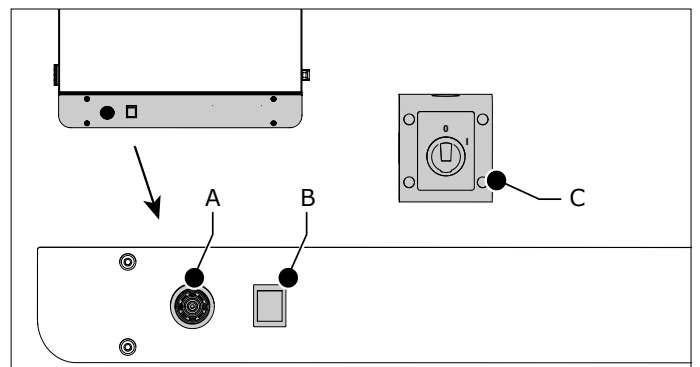



Fig. 5.1 Kontroller och indikatorer

5.2 Användning

- Placera utsugsarmens huv 480 mm från källan till föroreningen. Se Fig. IV på sida 10 för den korrekta positionen.
- Se till att avstängningsspjället (ref. Fig. 2.1F) är öppet.
- Sätt på enheten (ref. Fig. 5.1C).
- Börja svetsa.
- När svetspositionen ändras, flytta huvan till rätt position i förhållande till svetsen.

 **VARNING**
Se till att all rök suggs upp via huvan för att hålla svetsröken borta från svetsarens andningszon.

- Stäng av enheten ungefär 20 sekunder efter att du har slutat svetsa.

Om luftflödet är för lågt vid användning ljuder summern (ref. Fig. 5.1A) ljuder med ett akustiskt larm. Se kapitel 7 för att felsöka problemet och att hitta en lösning.

 **OBSERVERA**
Om du inte byter förfiltret och/eller HEPA-filterkassetten i tid minskar luftflödet (utsugskapaciteten) ytterligare.

6 UNDERHÅLL

6.1 Periodiskt underhåll



Produkten har konstruerats för att fungera problemfritt under lång tid med ett minimum av underhåll. För att garantera detta krävs att utrustningen servas och rengörs regelbundet enligt beskrivningen i detta kapitel. Om du iakttar nödvändig försiktighet och utför underhållet regelbundet, kommer du att upptäcka eventuella problem innan de orsakar ett driftsavbrott.

 **VARNING**
Eftersatt underhåll kan orsaka brand.

De indikerade underhållsintervallerna kan variera beroende på omgivningen och rådande driftsförhållanden. Därför rekommenderar vi grundlig inspektion av hela enheten varje år utöver det indikerade periodiska underhållet. För detta ändamål vänligen kontakta er leverantör.

Komponent	Åtgärd	Frekvens: var X månad	
		X=6	X=12
Filterenhet			
Hölje	Rengör utsidan med ett icke aggressivt rengöringsmedel		X
	Rengör insidan med en industriell dammsugare och avlägsna damm från filterhuset		X
	Kontrollera tätningsmaterial på dörren. Byt om nödvändigt		X
Utsugsfläkt	Kontrollera på inneslutna partiklar. Rengör om nödvändigt		X
Nätssladd	Kontrollera om det finns skador. Reparera eller byt om nödvändigt	X *)	
Utsugsarm			
Rör	Rengör utsidan med ett icke aggressivt rengöringsmedel	X	
	Rengör insidan noggrant	X	

Komponent	Åtgärd	Frekvens: var X månad	
		X=6	X=12
Flexibla slangar	Kontrollera på sprickor eller skador. Byt om nödvändigt	X	
Huv	Kontrollera huvens rörelser. Om nödvändigt, justera friktionen; se paragraf 6.3	X	
Armrörelse	Kontrollera horisontell, vertikal och diagonal armrörelse. Om nödvändigt, justera friktionen; se paragraf 6.3	X	

*) Före varje användning

6.2 Filterbyte





Summern ljuder om luftflödet är för lågt.

 Kontrollera att:

- avstängningsspjället är öppet
- utsugsarmen inte är helt hopfälld

Om summern ändå fortsätter att ljuda ska du byta filterkassetten/filterkassetterna.

Förfiltret blir snabbare mättat eftersom det är mindre än HEPA-filtret. Du kan behöva byta förfilterkassetten flera gånger innan du till sist måste byta HEPA-filterkassetten.

  **Personlig skyddsutrustning (PSU)**
Använd andningsskydd och skyddshandskar när du byter filterkassetterna.

 **VARNING**
Byt **inte** filterkassetterna när fläkten går.

 **VARNING**
De använda filterkassetterna får **inte** skakas eller rengöras (med dammsugare) för att undvika att det frigörs partiklar i arbetsmiljön.

6.2.1 Förfilterkassett

För att byta förfilterkassetten, gör på följande sätt.

Fig. 6.1

- Bryt strömmen till enheten.
- Öppna dörren (A).
- Ta ut förfilterkassetten (B).
- Kassera de använda filterkassetterna i enlighet med nationella eller lokala bestämmelser.
- Placera en ny förfilterkassett i enheten. Se till att pilen på ramen pekar uppåt⁶.
- Stäng och lås dörren.

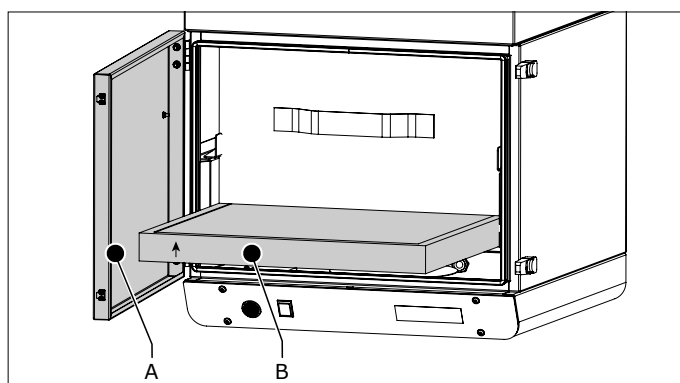



Fig. 6.1 Byte av förfilterkassetten

6. Pilen indikerar luftflödets riktning.

 Om summern fortsätter att pipa när du har bytt förfilterkassetten är det dags att byta HEPA-filterkassetten.

6.2.2 HEPA-filterkasset

För att byta HEPA-filterkassetten, gör på följande sätt.

Fig. 6.2

- Bryt strömmen till enheten.
- Öppna framdörren (A).
- Ta ut förfilterkassetten.
- Lossa vingmuttrarna (C) och placera clipsen (B) i upprätt läge. Se till att vingmutterns handtag är i vertikal position.
- Lyft HEPA-filterkassetten (D) försiktigt och ta ut den.
- Kassera den använda HEPA-filterkassetten i enlighet med nationella eller lokala bestämmelser.

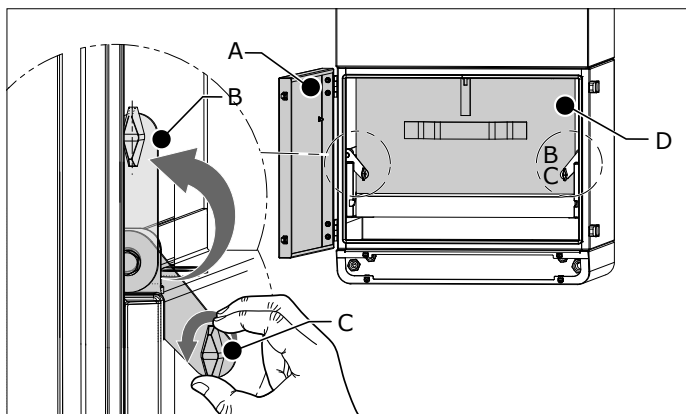

Fig. 6.2 Att ta bort HEPA-filterkassetten

Fig. 6.3

- Placera en ny HEPA-filterkasset i enheten. Sidopinnarna passar exakt i skårorna (A) inuti huset.
- Lås HEPA-filterkassetten med clipsen (B). Se till att skjuta in clipsen i skårorna (45° vinkel).
- Dra åt vingmuttrarna.
- Sätt tillbaka förfilterkassetten i huset. Se till att pilen på ramen pekar uppåt⁷.
- Stäng och lås dörren.

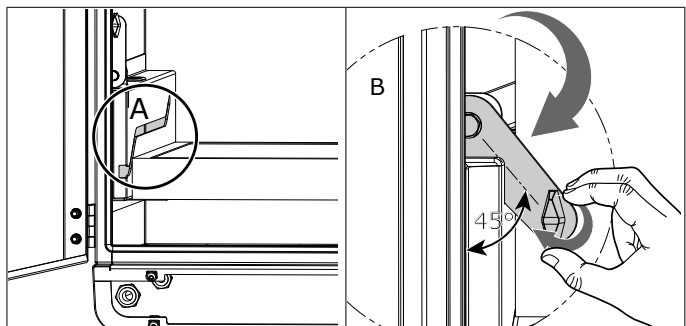

Fig. 6.3 Skåra + clips (vänster + höger)

6.3 Justering av arm

Om utsugsarmen, eller en del av den, inte stannar i önskad position, måste du justera friktionen.

6.3.1 Slangarm (EconomyArm)

- Bestäm vilken led som behöver mer eller mindre friktion.
- Lossa slangen för att komma åt gångjärnen.

- Dra armen i en horisontell position.
- Justera friktionen; se Fig. VI på sida 12 för justeringspunkterna.

6.3.2 Metallarm (KUA)

- Bestäm vilken led som behöver mer eller mindre friktion.
- Lossna slangen till den position för att komma åt gångjärnet.
- Dra armen i en horisontell position.
- Justera friktionen; se Fig. VI på sida 12 för justeringspunkterna.

7 FELSÖKNING

Om enheten inte fungerar (korrekt), kontrollera med checklisten nedan för att se om du kan avhjälpa felet själv. Om detta inte är möjligt, kontakta din leverantör.



 **VARNING**
Följ säkerhetsföreskrifterna i kapitel 3 när du utför åtgärderna nedan.

Symtom	Problem	Möjlig orsak	Lösning
Fläkten startar inte	Enheten fungerar inte	Ingen nätspänning	Anslut nätspänningen
		Termiskt överbelastningsskydd aktiverat	- Undersök fläkten och motorn för att hitta orsaken till problemet och lösningen - Tryck på den röda knappen bakom frontpanelen för återställning. Se Fig. V på sida 11
		Nätkabeln är defekt	Reparera eller byt nätkabeln
		Lösa anslutningar	Reparera anslutningarna
Den gröna LED-lampan lyser men fläkten går inte	Enheten fungerar inte	Motor defekt	Reparera eller byt motorn
		Defekt relä	Byt reläet
		Termiskt relä är defekt	Byt det termiska reläet
Dålig utsugs-kapacitet	Enheten fungerar inte ordentligt	Motor defekt	Reparera eller byt motorn
		Avstängnings-spjället till den anslutna huven på utsugsarmen är (delvis) stängt	Öppna avstängnings-spjället (helt)
		Igentäppta filter och lös anslutning till trycksensorn	Reparera anslutningen av tryckledningarna
		Igentäppta filter och defekt trycksensor	Byt tryckgivaren och förfilterkassetten
			Byt även HEPA-filterkassetten

7. Pilen indikerar luftflödets riktning. En felaktigt placerad förfilterkasset påverkar filtrets livslängd.

Symtom	Problem	Möjlig orsak	Lösning
Summern ljuder med en akustisk signal	Dålig utsugs-kapacitet	Förfiltret är igentäppt	Byt förfilterkassetten
		HEPA-filtret är igentäppt	Byt HEPA-filterkassetten
Utsugsarmen stannar inte i önskad position	Röken slipper ut; inte tillräckligt utsug	Friktionsinställning är inte korrekt	Justera friktionen; se Fig. VI på sida 11 för justeringspunkterna
Armen kan inte placeras i önskad position			

CE-FÖRSÄKRAN

CE-försäkran om överensstämmelse för maskiner



Vi, Plymovent Manufacturing B.V., Koraalstraat 9, 1812 RK Alkmaar, Nederländerna, intygar härmed, på eget ansvar, att produkterna:

- MonoGo
- MonoGo^{plus}

vilka denna deklaration syftar på, uppfyller villkoren i följande direktiv:

- Maskindirektivet 2006/42 EG
- EMC 2014/30 EU
- LVD 2014/35 EU
- Direktivet ErP 2009/125 EG
- W3 kompatibel (EN-ISO 21904-2:2020)

Signatur:

Namn: M.S.J. Ligthart
Tjänst: Produktchef
Utgivningsdatum: 12 september 2021

8 RESERVDELAR

8.1 Filterenhet



Följande reservdelar finns tillgängliga för filterenheten;

- se sprängskissen Fig. VII på sida 13 och reservdelslistan på sida 14

8.2 Utsugsarm

Följande reservdelar finns tillgängliga för utsugsarmarna;

- slangarm (EconomyArm): se sprängskissen Fig. VIII på sida 15 och reservdelslistan på sida 16
- sugarm med metallrör (KUA): se sprängskissen Fig. IX på sida 17 och reservdelslistan på sida 18

9 ELSHEMA

Se det separat tillhandahållna kopplingsdiagrammet.

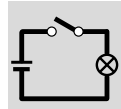

10 KASSERING

Demontering och kassering av enheten måste utföras av en behörig person.



		Personlig skyddsutrustning (PSU) Använd andningsskydd och skyddshandskar när du demonterar och kasserar enheten.
--	--	--

10.1 Demontering

För säker demontering av enheten, följ noga säkerhetsinstruktionerna som medföljer.

Före demontering av enheten:

- koppla bort den från huvudströmmen
- rengör utsidan

Under demontering av enheten:

- se till att området är tillräckligt ventilerat, t.ex. med en mobil ventilationsenhet

Efter demontering av enheten:

- rengör demonteringsområdet

10.2 Kassering

Kassera föroreningarna och dammet, tillsammans med de använda filtren, på ett professionellt sätt i enlighet med nationella eller lokala bestämmelser.

Fig. I Mått

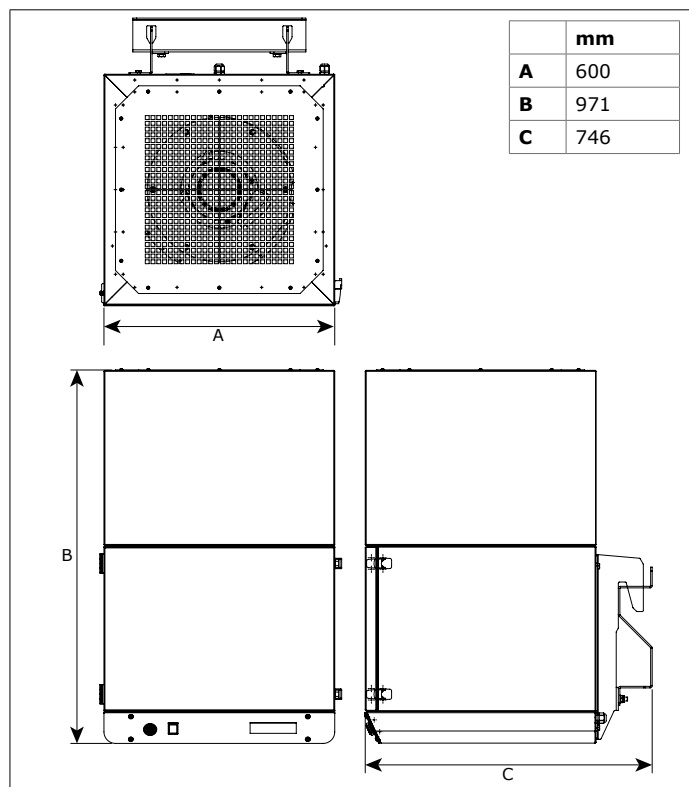

Fig. III Rekommenderad installationshöjd (E) + hålmönster

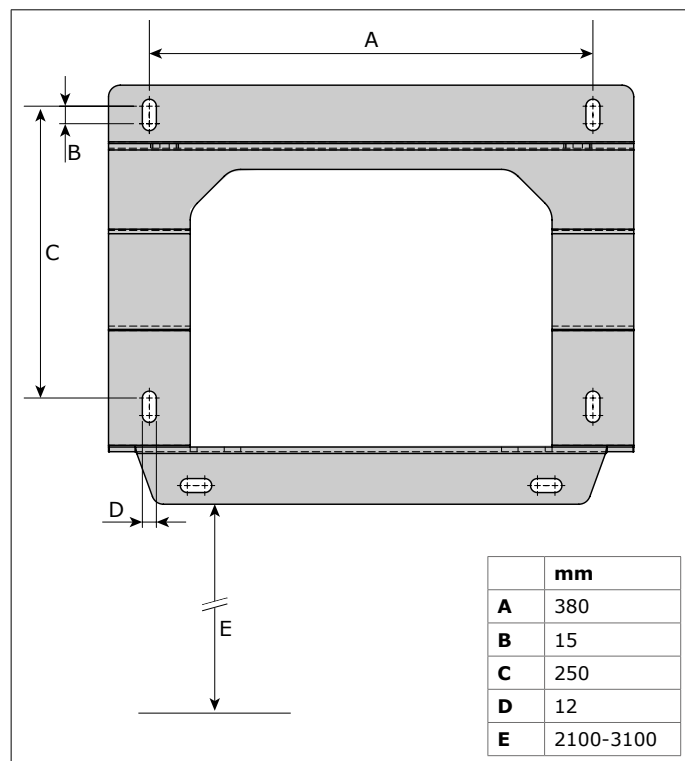

Fig. II Arbetsområde

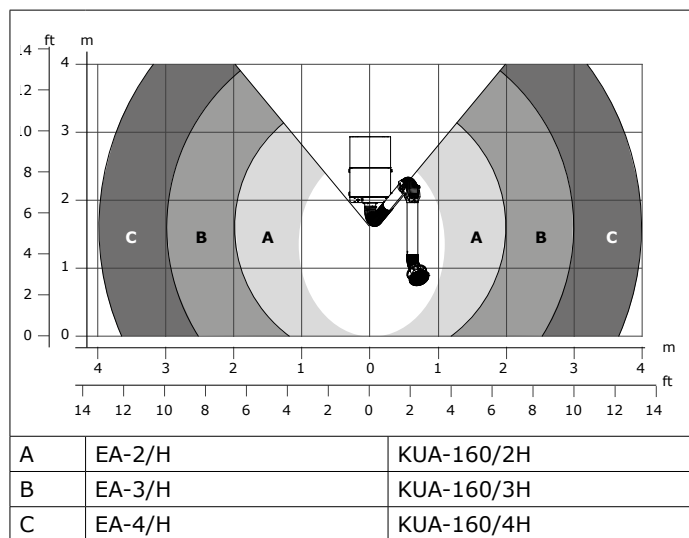

Fig. IV Positionering av utsugsarmen

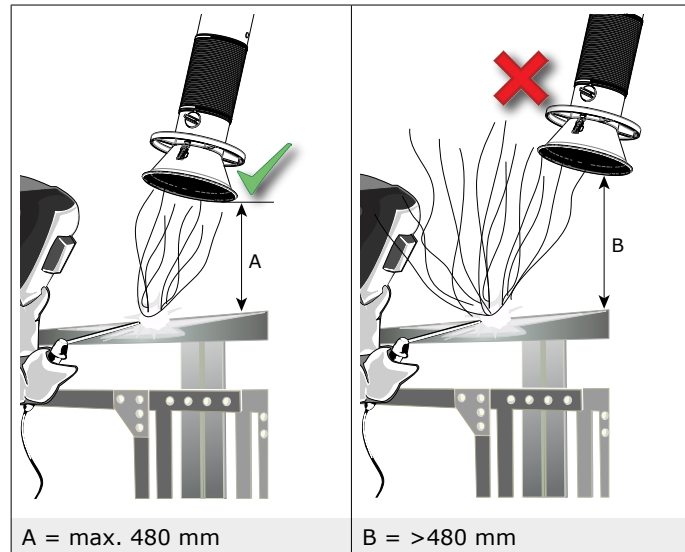

Fig. V Återställningsknapp

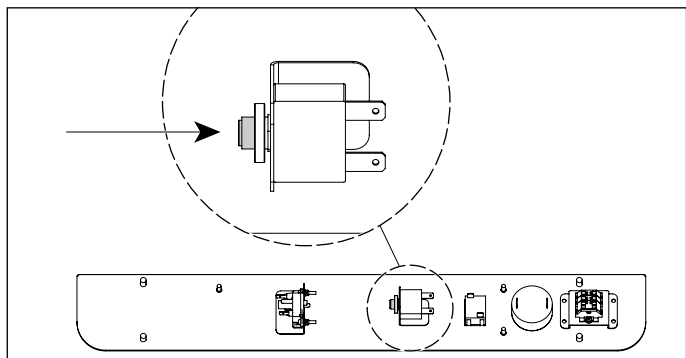

Fig. VI Justering av utsugsarmen | Justeringspunkter

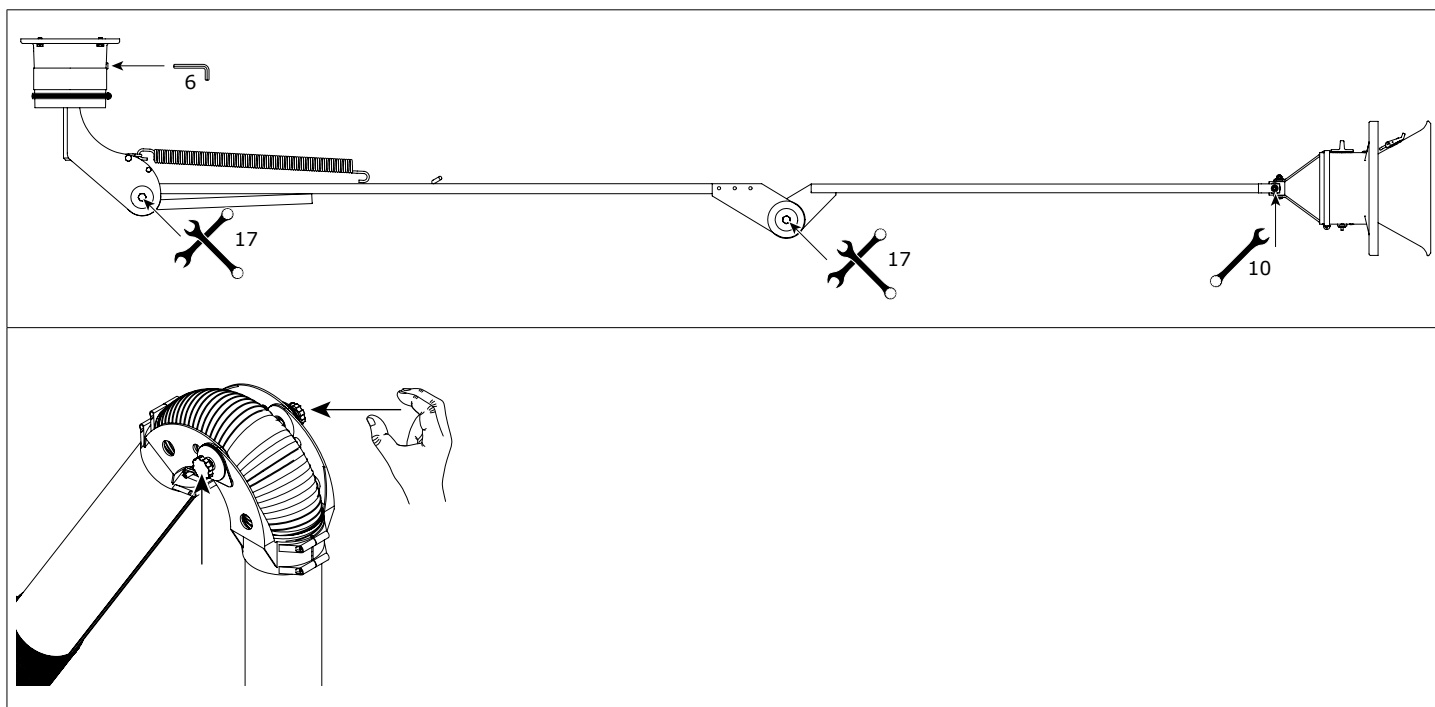
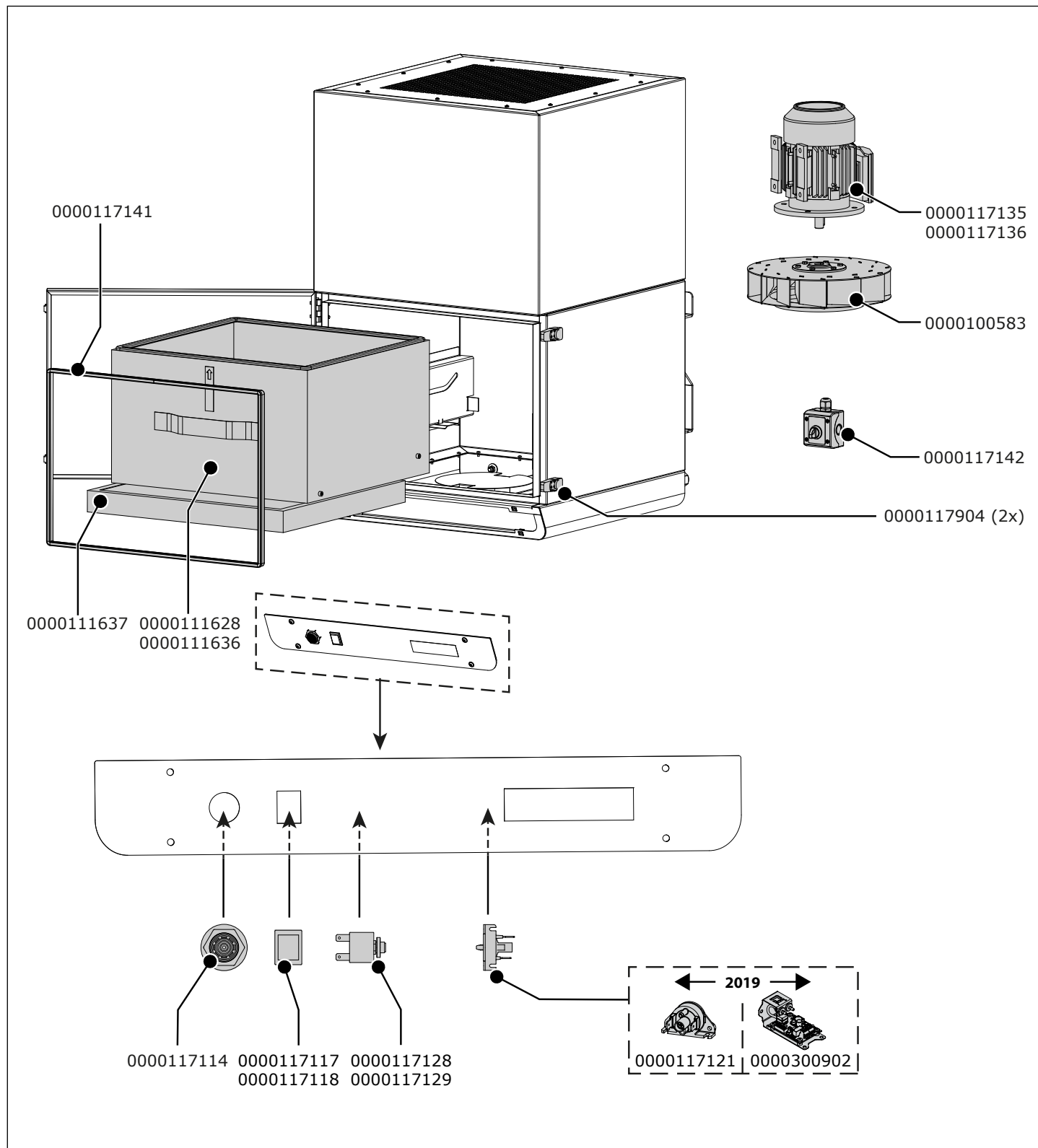

Fig. VII Sprängskiss MonoGo | MonoGo^{plus}



Reservdelar MonoGo | MonoGo^{plus}

Artikelnr	Beskrivning
Allmänt	
0000111637	Förfilterkassett 1 m ²
0000117141	Tätning L=1,9 m till dörr GoLine
0000117904	Spärr GoLine (set om 2)
0000300902	Digital tryckbrytare 100-240 VAC
MonoGo (115 V/1-fas/50 Hz)	
0000100583	Fläkthjul FUA-3000 (IEC)
0000111628	HEPA-filterkassett 15 m ²
0000117114	Summer 230 V
0000117117	Serviceindikator (grön/115 VAC)
0000117121	Tryckbrytare (CE)
0000117128	Automatsäkring ST-1 15 A
0000117135	Motor 1,1 kW (IEC) 115
0000117142	Kopplingsdosa 24 V till MonoGo
MonoGo (230 V/1-fas/50 Hz)	
0000100583	Fläkthjul FUA-3000 (IEC)
0000111628	HEPA-filterkassett 15 m ²
0000117114	Summer 230 V
0000117118	Serviceindikator (grön/230 VAC)
0000117121	Tryckbrytare (CE)
0000117129	Automatsäkring ST-1 10 A
0000117136	Motor 1,1 kW; 230 V/enfas/50 Hz (IEC)
0000117142	Kopplingsdosa 24 V till MonoGo
MonoGo^{plus} (115 V/1-fas/50 Hz)	
0000100583	Fläkthjul FUA-3000 (IEC)
0000111636	HEPA-filterkassett 26 m ²
0000117114	Summer 230 V
0000117117	Serviceindikator (grön/115 VAC)
0000117121	Tryckbrytare (CE)
0000117128	Automatsäkring ST-1 15 A
0000117135	Motor 1,1 kW (IEC) 115
0000117142	Kopplingsdosa 24 V till MonoGo
MonoGo^{plus} (230 V/1-fas/50 Hz)	
0000100583	Fläkthjul FUA-3000 (IEC)
0000111636	HEPA-filterkassett 26 m ²
0000117114	Summer 230 V
0000117118	Serviceindikator (grön/230 VAC)
0000117121	Tryckbrytare (CE)
0000117129	Automatsäkring ST-1 10 A
0000117136	Motor 1,1 kW; 230 V/enfas/50 Hz (IEC)
0000117142	Kopplingsdosa 24 V till MonoGo

Fig. VIII Sprängskiss slangarm (EconomyArm)

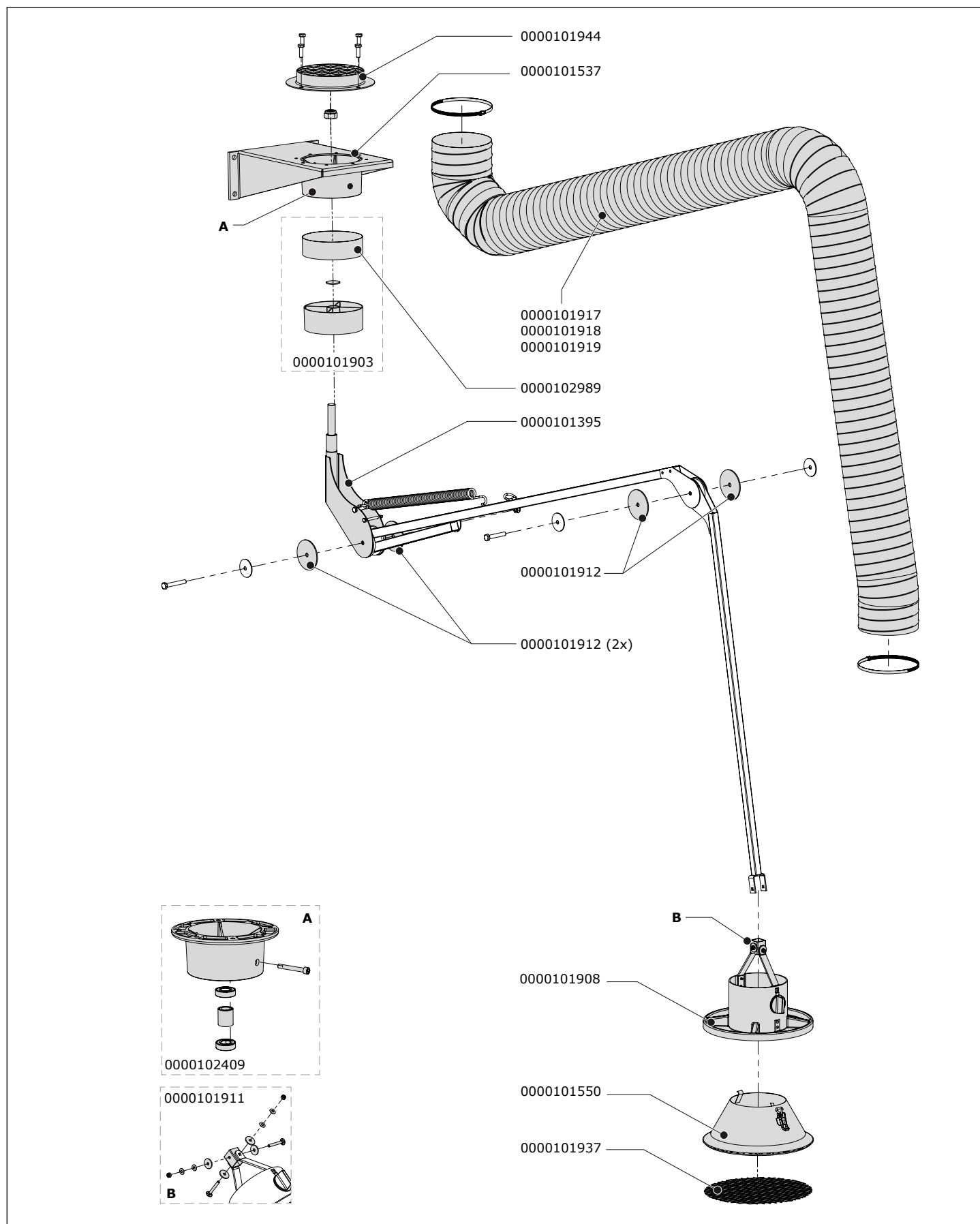

Reservdelar EconomyArm

Artikelnr	Beskrivning
Allmänt	
0000101395	Vridbart fäste
0000101537	Väggfäste, fullständig
0000101550	Huv med säkerhetsnät
0000101903	Armsvivelring, inkl. gummikrage och bricka
0000101908	Huvfäste, inkl. handtag, spjäll och gångjärn för huven
0000101911	Gångjärn för huven, inkl. monteringsmaterial
0000101912	Friktionsplatta 83x10x3 mm (set om 2)
0000101937	Säkerhetsnät Ø 300 mm
0000101944	Anslutningsfläns med galler
0000102409	Roterande fläns (kullagrad)
0000102989	Gummikrage Ø 160 mm
EconomyArm 2/H	
0000101917	Slang L=2500 mm/dim. 163 mm, inkl. 2st slangklämmor
EconomyArm 3/H	
0000101919	Slang L=3500 mm/dim. 163 mm, inkl. 2st slangklämmor

Fig. IX Sprängskiss metallarm (KUA-160)

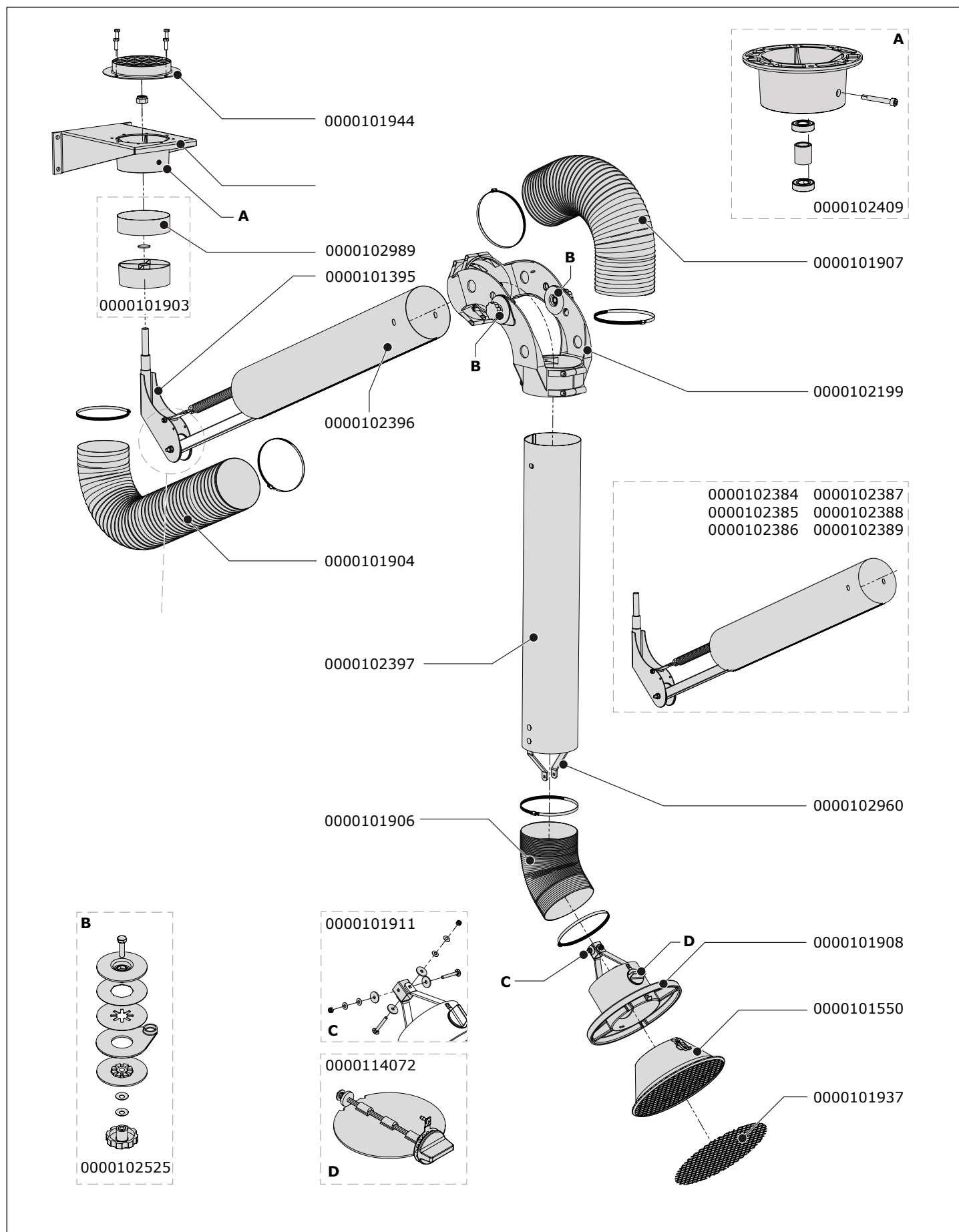

Reservdelar KUA-160

Artikelnr	Beskrivning
Allmänt	
0000101395	Vridbart fäste för KUA-160/H och EA/H
0000101537	Väggfäste, fullständig
0000101550	Huv med säkerhetsnät
0000101903	Armsvivelring KUA-160, inkl. gummikrage och bricka
0000101906	Slang L=400 mm/Ø 163 mm, inkl. 2 slangklämmor
0000101907	Slang L=650 mm/Ø 163 mm, inkl. 2 slangklämmor
0000101908	Huvfäste, inkl. handtag, spjäll och gångjärn för huven
0000101911	Gångjärn för huven, inkl. monteringsmaterial
0000101912	Friktionsplatta 83x10x3 mm (set om 2)
0000101937	Säkerhetsnät Ø 300 mm
0000101944	Anslutningsfläns med galler
0000102199	Knäled KUA-160
0000102409	Roterande fläns (kullagrad)
0000102525	Monteringskit för mellangångjärn KUA-160
0000102960	Fästen för yttorrör KUA (2 st)
0000102989	Gummikrage Ø 160 mm
0000114072	Balanseringsspjäll i plast Ø 160 mm
KUA-160/2H	
0000101904	Slang L=850 mm/Ø 163 mm, inkl. 2 slangklämmor
0000102384	Inre ram KUA-160/2H, komplett
0000102396	Innerrör KUA-160/2
0000102397	Ytterrör KUA-160/2
KUA-160/3H	
0000101905	Slang L=1000 mm/Ø 163 mm, inkl. 2 slangklämmor
0000102385	Inre ram KUA-160/3H, komplett
0000102398	Innerrör KUA-160/3
0000102399	Ytterrör KUA-160/3
KUA-160/4H	
0000101905	Slang L=1000 mm/Ø 163 mm, inkl. 2 slangklämmor
0000102386	Inre ram KUA-160/4H, komplett
0000102400	Innerrör KUA-160/4
0000102401	Ytterrör KUA-160/4

PLYMOVENT[®]

clean air at work



0000111691/24FEB2023/C MonoGo | MonoGo^{plus}

www.plymovent.com