

## MINIMAN-100

### UTSUGSARM

MiniMan-100 är en kompakt, flexibel arm som är idealisk för alla typer av begränsade damm- och rökutsläppningar.

Armen är försedd med utvändiga friktionsleder. De invändiga rören hålls på plats av en gasfjäder (stående arm) eller en balansrem (hängande arm). Denna konstruktion säkerställer att armen rör sig smidigt.

Armen MiniMan-100 finns i fyra olika typer, inklusive ATEX<sup>1</sup>. De specifika TopGrade-armarna har en distinkt färg och är avsedda att användas i rena arbetsmiljöer, såsom i laboratorier.

<sup>1</sup> Godkänd för användning i explosiva miljöer zon 1 och 21; märkning Ex II 2G 2D (i enlighet med TRGS 727 & ATEX Direktiv 2014/34/EU)



Bild: MiniMan typ MM-100-2.1/H

### TILLÄMPNINGAR

Standardarmen MiniMan-100 (gul) är avsedd att användas för följande tillämpningar:



- lödök
- luftburet damm
- ångor från lösningsmedel
- TIG-svetsning
- MIG-MAG/GMAW-svetsning

Armen MiniMan-100 TopGrade (helt vit) är särskilt lämplig att användas i laboratorier inom farmaceutisk och kemisk industri, samt inom livsmedelsindustrin.



### SPECIFIKATIONER

■ Dimensioner och egenskaper		
Diameter	Ø 100 mm	
Rörmaterial	aluminium	
Färg:	standardarm	TopGrade
• rör	• gul RAL 1004	• vit RAL 9010
• slangar	• svart	• vit
■ Prestanda		
Rekommenderat flöde	200-450 m <sup>3</sup> /h	
• minsta luftflöde	• 200 m <sup>3</sup> /h	
■ Förvarings- och användningsförhållanden		
Processtemperatur:	• 5 °C	
• min.	• 20 °C	
• nom.	• 70 °C	
• max.		
Max. relativ fuktighet	90 %	
Lämplig för användning utomhus	nej	
Lagring	• 5-45 °C	
	• relativ fuktighet max. 80 %	
■ Tillval och tillbehör		
DAMPER-100	avstängningsspjäll	
<b>MiniMan-100 alla typer (undantag för ATEX versioner):</b>		
S-100	manuell av/på strömbrytare för montage på tratten	
LL-5.5/24-100 + TR-24	manuell av/på strömbrytare, inkl. arbetsbelysning; transformator 230/24 V	

■ Produktkombinationer	
PA-110/160   PA-220/160	pelare + kanaler
Utsugsfläkt:	lämplig för:
• FUA-2100	• 2-3 MiniMan armar
• FUA-3000	• 3-4 MiniMan armar
• FUA-4700	• 4-5 MiniMan armar
■ Leveransomfattning	
Utsugsarm (helt monterad)   Monteringsfäste	
■ Beställningsinformation	
Antal/förpackning	1
■ Logistikdata	
Harmoniserad tullkodex	84219990

### ARBETSOMRÅDE

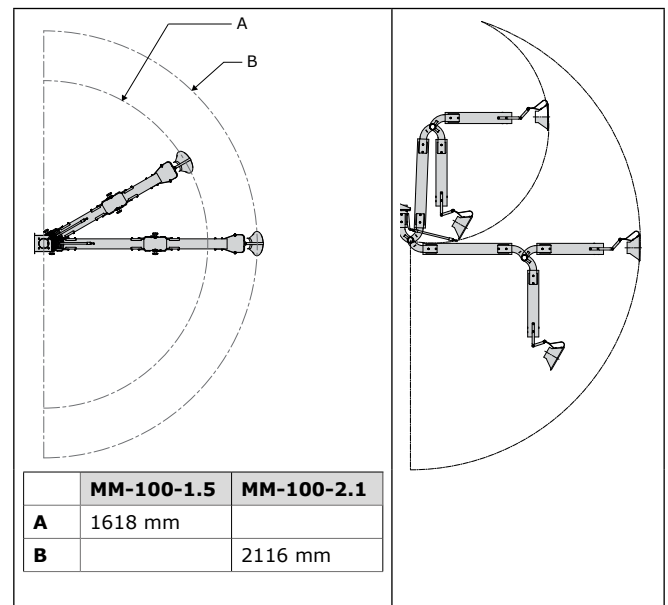

### ARRÖRELSE

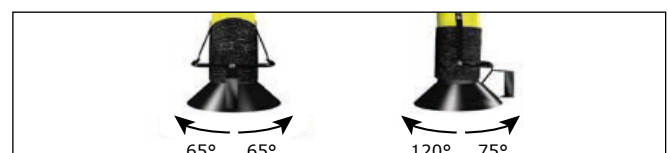

## Återstående specifikationer

Typ	MM-100-1.5/H	MM-100-2.1/H	MM-100-1.5/H ATEX	MM-100-2.1/H ATEX	MM-100-1.5/S	MM-100-2.1/S
				Utsugsarm i enlighet med: TRGS 727 & ATEX direktiv 94/9/EC		
<b>■ Dimensioner och egenskaper</b>						
Slangmaterial	PVC med intern stålspiral; flamskyddad		PVC med intern stålspiral; flamskyddad och antistatisk		PVC med intern stålspiral; flamskyddad	
Monteringsposition	hängande	hängande	hängande	hängande	stående	stående
Längd (nom)	1,5 m	2,1 m	1,5 m	2,1 m	1,5 m	2,1 m
Vikt (netto)	9,5 kg	12 kg	9,5 kg	12 kg	9,5 kg	12 kg
<b>■ Beställningsinformation</b>						
Artikelnr:						
• gul arm	0000101109	0000101110	0000101128	0000101129	0000114588	0000114587
• vit arm (TopGrade)	0000101117	0000101118	-	-	-	-
<b>■ Logistikdata</b>						
Bruttovikt	10,5 kg	13 kg	10,5 kg	13 kg	10,5 kg	13 kg
Leveransens mått	1200 x 400 x 300 mm	1600 x 500 x 300 mm	1200 x 400 x 300 mm	1600 x 500 x 300 mm	1200 x 400 x 300 mm	1600 x 500 x 300 mm
Max. antal/pall	10	6	10	6	10	6

### MONTERINGSEXEMPEL "H"-TYPER

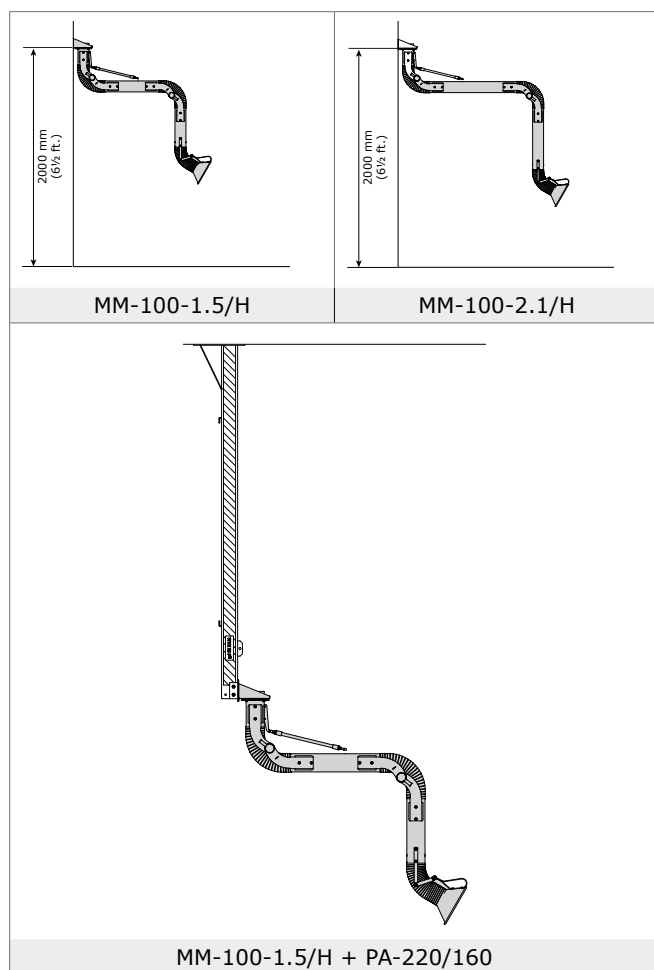

### MONTERINGSEXEMPEL "S"-TYPER

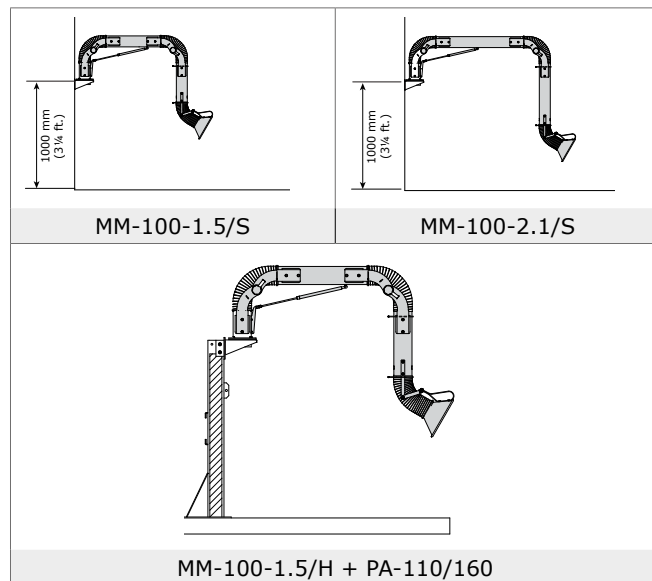

### TRYCKFALL

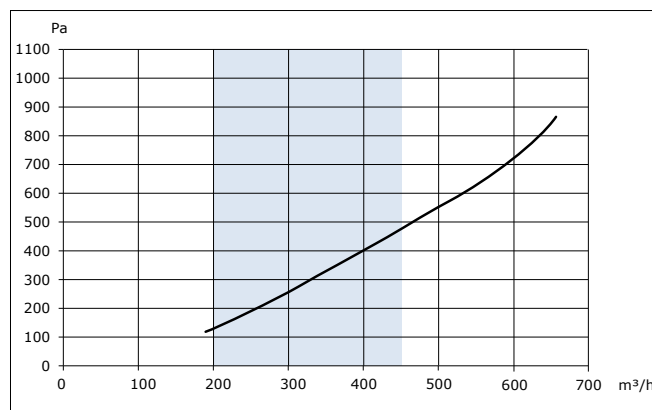

## FUNKTIONER OCH FÖRDELAR



Utvändiga friktionsleder ("ClearThru"-konstruktion), vilket ger maximal lufthastighet, ett begränsat tryckfall och låg bullernivå

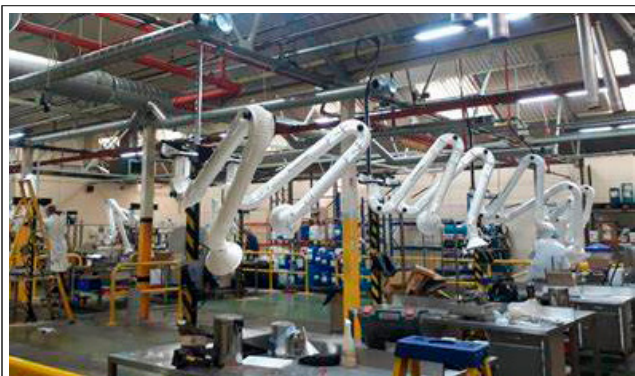

Speciell TopGrade-version för rena arbetsmiljöer

### Tillämpning begränsningar

Använd **inte** produkten i kombination med ett filter för följande tillämpningar eller vid följande omständigheter: polering i kombination med slipning, svetsning eller andra tillämpningar som genererar gnistor (fibrer från polering eller slipmedel från slipskivor är mycket lättantändliga och utgör en stor risk för filterbränder när det utsätts för gnistor) | laserskärning av aluminium | oljedimma | tung oljedimma i svetsröken | ljusbågsskärning | utsug av aggressiv rök eller gaser (tex. från syror, från alkalier, från lödpasta som innehåller litium) | utsug av heta gaser (mer än 70 grader Celsius kontinuerlig) | slipning av aluminium och magnesium | termisk sprutning | utsug av våt cement, sågdam, trädam mm | utsug av cigaretter, cigarrer, oljiga trasor eller andra brinnande partiklar, föremål och syror | explosiva miljöer eller explosiva ämnen/gaser



Produkttyp  
Artikelnr  
Produktkategori  
Version

**MiniMan-100**  
*se beställningsinformation*  
utsugsarmar  
070223/0

Kontrollera alltid senaste versionen på  
[www.plymovent.com](http://www.plymovent.com)