

KUA-160

FLEXIBEL UTSUGSARM

Kullagrad utsugsarm med extern mitt gångjärn avtagbar tratt med trattnät och manuell spjäll armen är roterbar 360°¹.

KUA-160 finns i fyra olika typer

- typ **H**: för hängande montage (väggfäste ingår)
- typ **S**: för stående montage (tex. på ett mobilt filter)
- typ **ATEX**: godkänd för användning i explosiva miljöer zon 1 och 21; märkning Ex II 2G 2D² (endast för hängande montage)
- typ 4 **H-D**: för hängande montage med tätslutande spjäll

¹ KUA-160 ATEX: 359° roterbar

² I enlighet med TRGS 727 & ATEX Direktiv 2014/34/EU

APPLIKATIONER

KUA-160 är avsedd för användning för följande applikationer:

- MIG-MAG/GMAW svetsning
- TIG svetsning
- rörtrådssvetsning
- pinn/MMAW-svetsning



SPECIFIKATIONER

Dimensioner och egenskaper

Diameter:	<ul style="list-style-type: none"> • rör: Ø 160 mm • trattöppning: Ø 300 mm
Rörmaterial	aluminium
Slangmaterial	<ul style="list-style-type: none"> • typ H och S: PVC-belagd polyamidväv med invävd stålspiral • typ ATEX: polyeten med invävd stålspiral
Färg:	<ul style="list-style-type: none"> • rör: gul RAL 1004 • slangar: svart

Prestanda

Rekommenderat flöde	800-1200 m ³ /h
• min. flöde	800 m ³ /h

Omgivande och processförutsättningar

Processtemperatur:	<ul style="list-style-type: none"> • min.: 5°C • nom.: 20°C • max.: 70°C
Relativ fuktighet	90%
Även för användning utomhus	nej
Lagring	<ul style="list-style-type: none"> • 5-45°C • relativ fuktighet max. 90%

Tillval och tillbehör

FlowGuard	luftflödessensor
KUA-160 alla typer (undantag för ATEX versioner)	
S-100	manuell av/på strömbrytare för montage på tratten
LL-5.5/24-160	manuell av/på strömbrytare, inkl. LED arbetsbelysning

Produktkombinationer

KUA-160/2H | 3H | 4H (inkl. ATEX versioner)

FUA-1800 FUA-2100	utsugsfläkt
---------------------	-------------

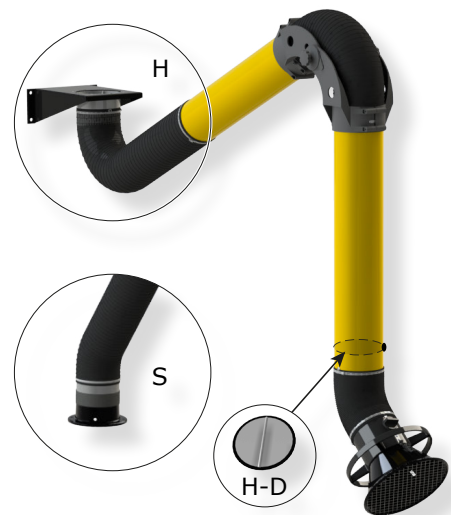

FM-15/160 FM-25/160 FM-35/160 FM-45/160	förlängningsbom
ERC	frånluftskena
PA-110/160 PA-220/160	pelare
SLE-30	förlängningsbom
KUA-160/2S 3S 4S	
MobilePro	mobilt filter för svetsrök
FM-15/160 FM-25/160 FM-35/160 FM-45/160	förlängningsbom
PA-110/160 PA-220/160 (+ artikel nr. 0000101537	pelare (väggfäste)
Leveransomfattning	
<ul style="list-style-type: none"> • H typ: utsugsarm (i delar) – Väggfäste • S typ: utsugsarm (i delar) 	
Beställningsinformation	
Antal/förpackning	1
Leveransdata	
Harmoniserad tullkodex	84219990

ARBETSOMRÅDE

	KUA-160/2H	KUA-160/3H	KUA-160/4H
A	455 mm	950 mm	1250 mm
B	265 mm	265 mm	265 mm
C	min. 1030 mm	min. 1335 mm	min. 1525 mm
D	max. 2500 mm	max. 3350 mm	max. 4040 mm

Återstående specifikationer

	KUA-160/2H	KUA-160/2S	KUA-160/3H	KUA-160/3S	KUA-160/4H	KUA-160/4S
■ Dimensioner och egenskaper						
Längd	2 m	2 m	3 m	3 m	4 m	4 m
Vikt (netto)	18 kg	14 kg	19 kg	15 kg	21 kg	17 kg
■ Beställningsinformation						
Artikel nr.	0000101154	0000101168	0000101157	0000101170	0000101160	0000101173
Artikel nr. (ATEX)	0000101176	-	0000101178	-	0000101180	-
Artikel nr. (H-D)	0000101164	-	0000101165	-	0000101166	-
■ Leveransdata						
Bruttovikt	20 kg	16 kg	21,5 kg	19,5 kg	23 kg	21 kg
Paketdimension	1200 x 300 x 390 mm		2100 x 300 x 500 mm		2100 x 300 x 500 mm	

INSTALLATIONSEXEMPEL "S" TYP

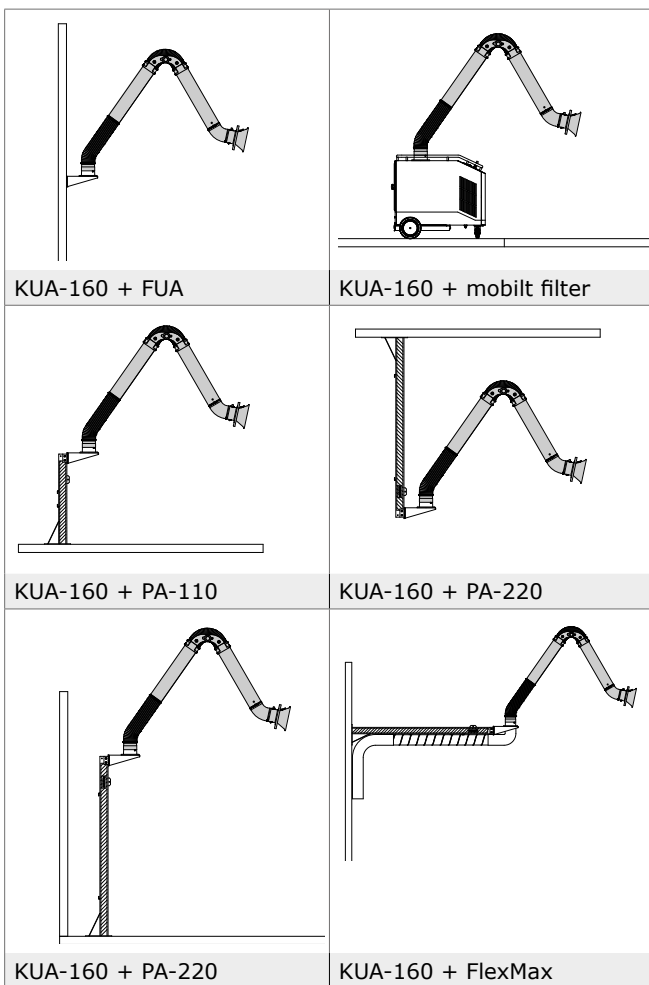

INSTALLATIONSEXEMPEL "H" TYP

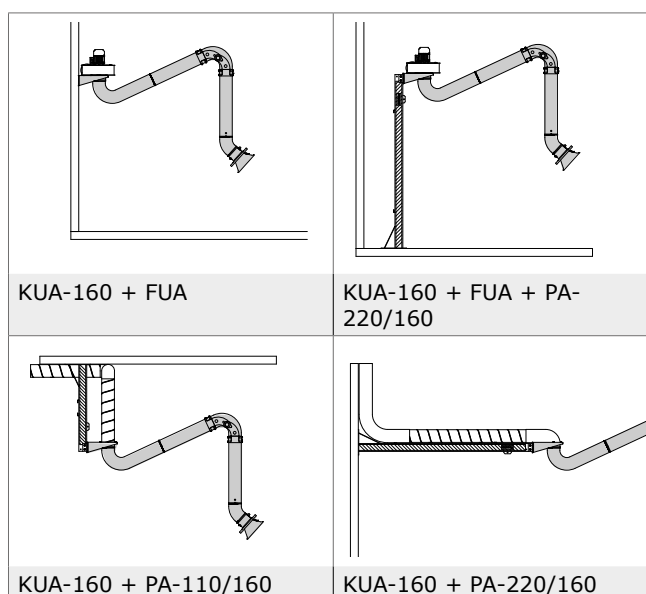

TRYCKFALL

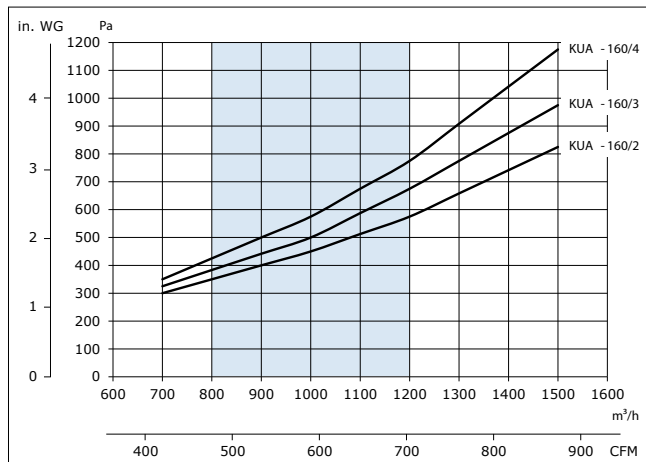

FUNKTIONER OCH FÖRDELAR



Extern mitt gångjärn för enkel injustering; inga verktyg behövs



Låg resistans aluminiumrör



Tratten är vridbar 90 grader (4 riktningar)

Applikation begränsningar

Använd **inte** produkten i kombination med ett filter för följande applikationer eller följande omständigheter: polering i kombination med slipning, svetsning eller andra applikationer som genererar gnistor (fibrer från polering eller slipmedel från slipskivor är i hög grad brännbara och utgör en stor risk för filterbränder när det utsätts för gnistor), laserskärning av aluminium, oljedimma, tung oljedimma i svetsröken, ljusbågsskärning, utsug av aggressiv rök eller gaser (tex. från syror, från alkaline, från lödpasta som innehåller lithium) utsug av heta gaser (mer än 70 grader Celsius kontinuerlig), slipning av aluminium och magnesium, termisk sprutning, utsug av våt cement, sågdamm, träddamm mm, brinnande cigaretter, cigarrer, oljiga trasor eller andra brinnande partiklar, föremål och syror, explosiva miljöer eller explosiva omständigheter/gaser

Produkttyp

Artikel nr.

Produktkategori

Version

KUA-160

se beställningsinformation

utsugsarmar

281122/F

Kontrollera alltid senaste versionen på
www.plymovent.com