

ECONOMY ARM

FLEXIBEL UTSUGSARM

Slangarm med fjäder balanserad support mekanism. Avtagbar tratt med trattnät och manuellt spjäll. Armen är roterbar 360°.

EconomyArm finns i två olika typer:

- typ **H**: för hängande montage (väggfäste ingår)
- typ **S**: för stående montage (tex. på ett mobilt filter)



APPLIKATIONER

EconomyArm är avsedd för användning för följande applikationer:

- MIG-MAG/GMAW svetsning
- TIG svetsning
- rörtråds-svetsning
- pinn/MMAW-svetsning



SPECIFIKATIONER

Dimensioner och egenskaper

Diameter:	<ul style="list-style-type: none"> • rör • trattöppning 	<ul style="list-style-type: none"> • Ø 160 mm • Ø 300 mm
Slangmaterial	flamsäker PVC, förstärkt med invävd stålspiral	
Färg	svart	

Prestanda

Rekommenderat flöde	800-1200 m ³ /h
• minimiluftflöde	• 800 m ³ /h

Omgivande förutsättningar

Processtemperatur:	<ul style="list-style-type: none"> • min. • nom. • max. 	<ul style="list-style-type: none"> • 5°C • 20°C • 70°C
Max. relativ fuktighet	90%	
Användning utomhus	nej	
Lagring	<ul style="list-style-type: none"> • 5-45°C • relativ fuktighet max. 90% 	

Tillval och tillbehör

S-100	manuell av/på strömbrytare för montage på tratten
LL-5.5/24-160	manuell av/på strömbrytare, inkl. LED arbetsbelysning

Produktkombinationer

EA-2/H | EA-3/H | EA-4/H

FUA-1800 FUA-2100	utsugsfläkt
FM-15 FM-25 FM-35 FM-45	förlängningsbom
ERC	frånluftskena
PA-110/160 PA-220/160	pelare
SLE-30	förlängningsslang

EA-2/S | EA-3/S | EA-4/S

MobilePro mobilt filter för svetsrök

Leveransomfattning

- H typ: slangarm (i delar) – Väggfäste
- S typ: slangarm (i delar)

Beställningsinformation

Antal/förpackning 1

Logistikdata

Harmoniserad tullkodex 84219990

Återstående specifikationer: refererar till tabell på nästa sida

TRYCKFALL

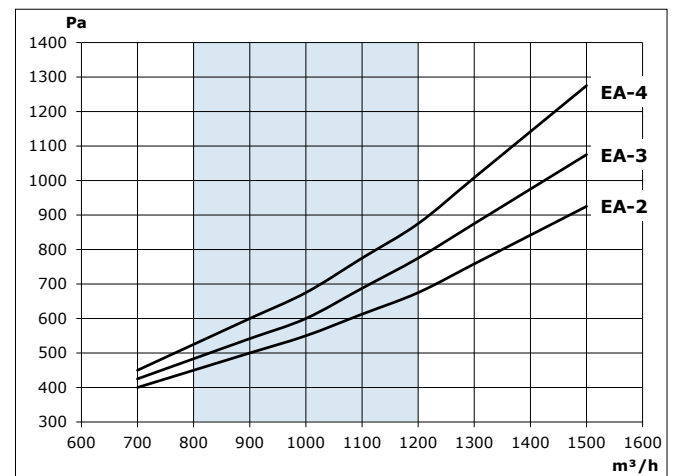

Återstående specifikationer

	EA-2/H	EA-2/S	EA-3/H	EA-3/S	EA-4/H	EA-4/S
■ Dimensioner och egenskaper						
Längd	2 m	2 m	3 m	3 m	4 m	4 m
Vikt (netto)	18,5 kg	14,5 kg	20,5 kg	16,5 kg	24 kg	20 kg
■ Beställningsinformation						
Artikel nr.	0000101141	0000111793	0000101143	0000101149	0000101146	0000101151
■ Leveransdata						
Bruttovikt	19,5 kg	15,5 kg	22 kg	18 kg	26 kg	22 kg
Paketdimension	1200 x 300 x 400 mm	1600 x 300 x 500 mm		2100 x 300 x 500 mm		2270 x 300 x 500 mm

FUNKTIONER OCH FÖRDELAR

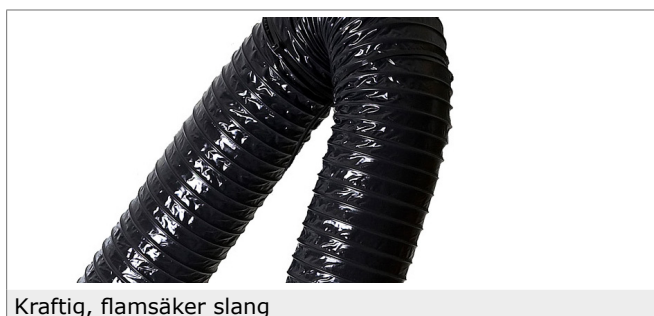
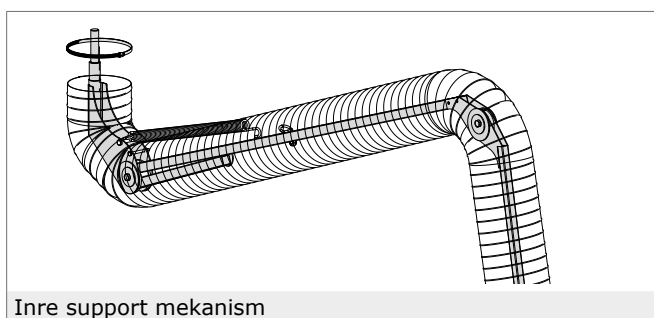

INSTALLATIONSEXEMPEL "H" TYP

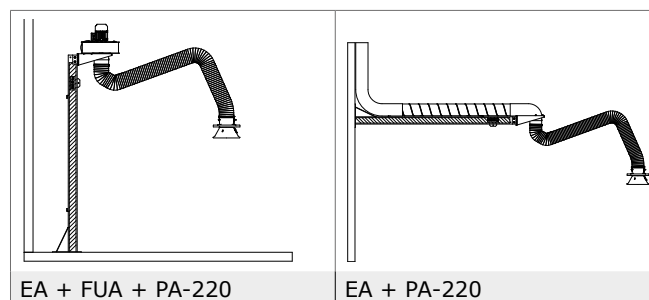
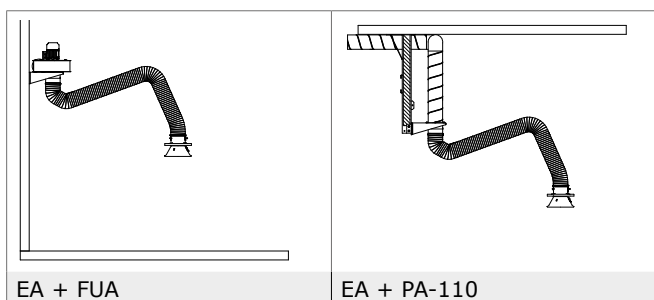

INSTALLATIONSEXEMPEL "S" TYP

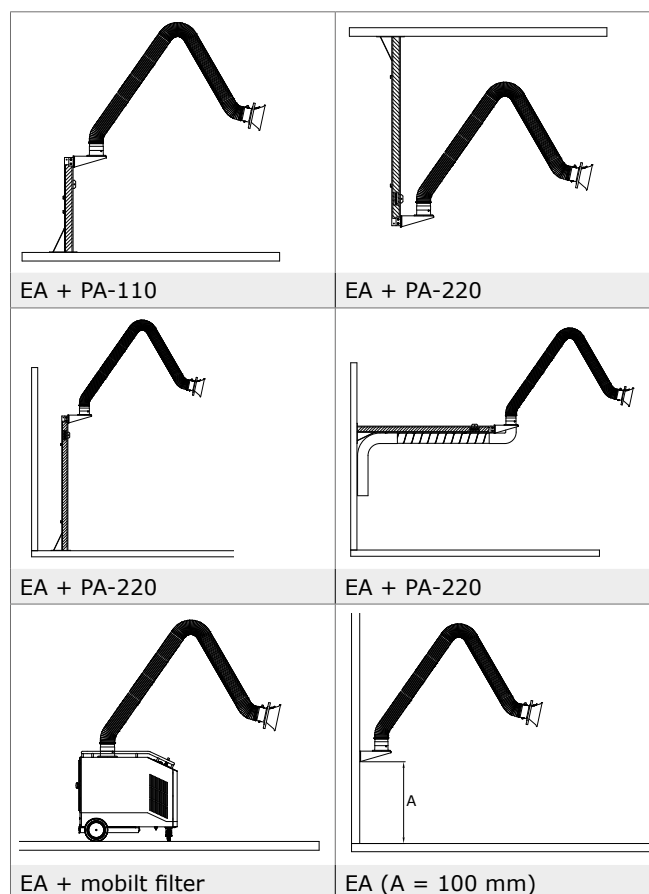

ARBETSOMRÅDE

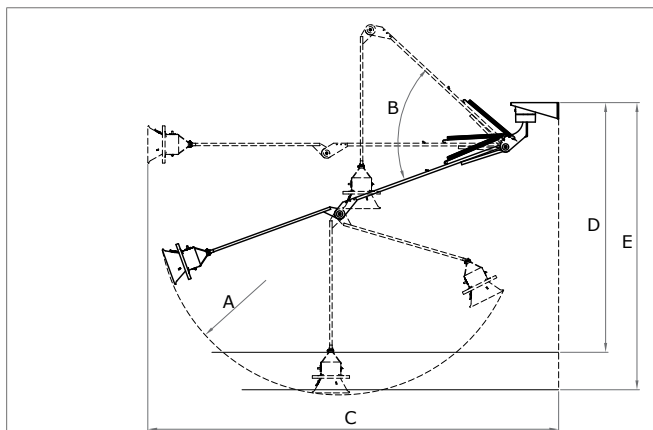

EconomyArm-2/H

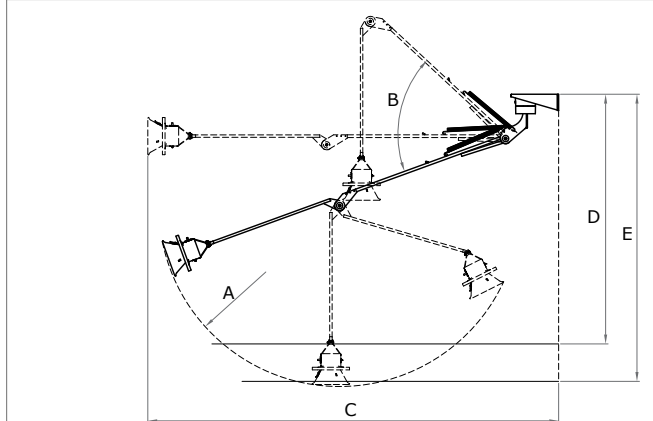

EconomyArm-3/H

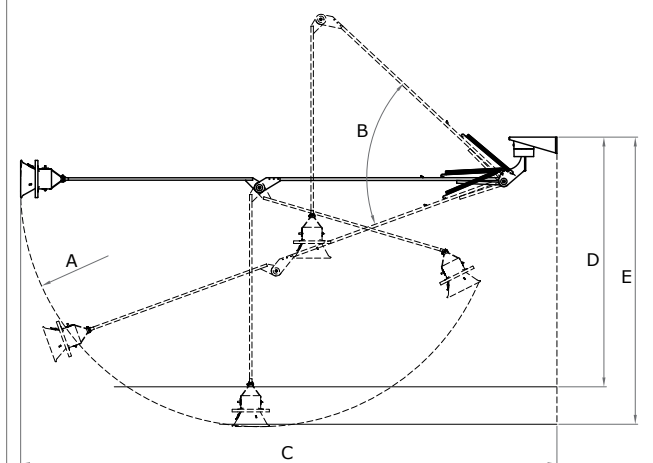

EconomyArm-4/H

	EA-2/H	EA-3/H	EA-4/H
A	R962	R1449	R1914
B	63°	63°	63°
	mm	mm	mm
C	2346	3291	4296
D	2000	2000	2000
E	2300	2300	2300

Applikation begränsningar

Använd **inte** produkten för följande applikationer eller följande omständigheter: polering i kombination med slipning, svetsning eller andra applikationer som genererar gnistor (fibrer från polering eller slipmedel från slipskivor är i hög grad brännbara och utgör en stor risk för filterbränder när det utsätts för gnistor), laserskärning av aluminium, oljedimma, tung oljedimma i svetsröken, ljusbågsskärning, utsug av aggressiv rök eller gaser (tex. från syror, från alkaline, från lödpasta som innehåller lithium) utsug av heta gaser (mer än 70 grader Celsius kontinuerlig), slipning av aluminium och magnesium, termisk sprutning, utsug av våt cement, sågdamm, trädamm mm, brinnande cigaretter, cigarrer, oljiga trasor eller andra brinnande partiklar, föremål och syror, explosiva miljöer eller explosiva omständigheter/gaser



Produkttyp
Artikel nr.
Produktkategori
Version

Economy Arm
se beställningsinformation
utsugsarmar
120321/B

Kontrollera alltid senaste versionen på
www.plymovent.com