

BALANCER-200

BALANSBLOCK FÖR TUNGA UTRYCKNINGSSAPPLIKATIONER

Balancer-200 är ett balansblock för tyngre icke standard utryckningsapplikationer.

Balancer-200 används för att hålla avgasutsugsslangen ovanför marken, vilket minimerar risken för skador på slangarna och omgivningen. Det möjliggör även enkel användning av avgasutsugssystem. Balansblockets säkerhetskedja finns som extra säkerhetsanordning.



APPLIKATIONER

Balancer-200 kan användas för följande applikationer:

- SBT - pneumatiskt brandsystem*
- STR - pneumatiskt brandsystem*
- SBT - magnetiskt brandsystem*
- STR - magnetiskt brandsystem*



* Skenhöjd: upp till 5 m, för pneumatiskt och magnetiskt Grabber-system som använder en avgasslang på 100 mm eller 125 mm.

TEKNISKA DATA

Dimensioner och egenskaper

Höljesmaterial	förstärkt glasfiber (PA)
Material vajer	stål
Fjäderkraft	8-17 kg
Vikt	2 kg/4.4 lbs
Vajerlängd	max 2 m/6.5 ft.
Max. vinkel från lodlinjen	45°C

Omgivande förutsättningar

Arbetstemperatur:	<ul style="list-style-type: none"> • min. -10°C (14°F) • nom. 20°C (68°F) • max. 60°C (140°F)
Användning utomhus	ingen
Lagring	-5 to 40°C (23-140°F)

Leverans

Balancer-200 levereras som en komplett produkt som inkluderar säkerhetskedja och säkerhetskrokar.

Underhåll

Normalt slitage, inget underhåll krävs.

SÄKERHETSINFORMATION

Balancer-200 har en kraftig fjäder. Om du vill försöka montera isär Balancer-200, se till att fjädern inte är förspänd. Vajern får inte frigöras utan belastning då detta kan skada balanseringsdonet. Delar eller utrustningar som kan orsaka personskador om en vajer eller fjäder brister, får inte användas utan särskilda säkerhetsåtgärder.

DIMENSIONER

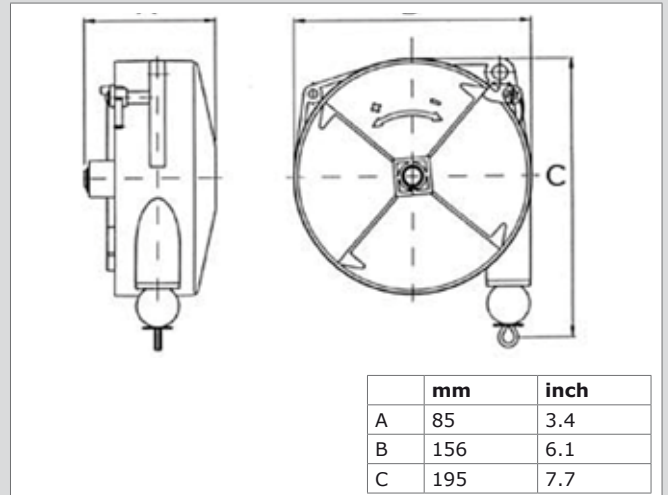

KÄNNETECKEN

Säkerhetskedja till balansblocket



Kraftig säkerhetskrok



Produkttyp

Balancer-200

Art. Nr.

90120-1011

Produktkategori

Balansblock

Utgåva

130812/C

Senast versionen finns alltid på www.plymovent.com.