

ULTRAFLEX-4/LOWCEILING

ULTRAFLEXIBLER ABSAUGARM

Der UltraFlex-4/LowCeiling ist ein flexibler Absaugarm mit drehbarer Haube *RotaHood*. Die Haube ist serienmäßig mit einer Drosselklappe ausgestattet.

Das *BalanceWheel* Waagesystem gewährleistet eine ultraflexible, benutzerfreundliche Positionierung des Armes.

Der UltraFlex-4/LowCeiling ist nur für stationäre Schweißrauchabsauganlagen geeignet. Er ist im Besonderen für Montage unter niedrigen Decken (min. 2500 mm/100 in.) entwickelt worden.

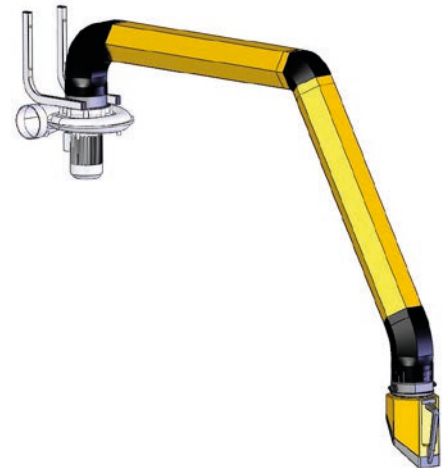

ANWENDUNGEN

Der UltraFlex-4/LowCeiling ist nur für die folgenden Anwendungen geeignet:

- MIG-MAG/GMAW Schweißen
- WIG Schweißen
- FCAW Schweißen
- Elektroden-/MMAW-Schweißen



Den UltraFlex-4/LowCeiling **nicht** benutzen für die folgenden Anwendungen oder in den folgenden Umständen:

- Fugenhobeln
- Aluminium-Laserschneiden
- Absaugung aggressives Rauches und aggressiver Gase (wie von Säuren, alkalihaltigen Stoffen, lithiumhaltiger Lötpaste)
- Absaugung heißer Gase (ständig über 45°C/113°F)
- Aluminium- und Magnesiumschleifstaub
- Flammenspritzen
- Absaugung von Zement, Säge- und Holzspänen usw.
- Absaugung von Zigaretten, Zigarren, Öltüchern und anderen brennenden Partikeln, Objekten und Säuren
- explosionsgefährlichen Umstände oder Substanzen/Gase



SPEZIFIKATIONEN

■ Abmessungen und physikalische Eigenschaften

Armlänge	4 m (13 ft)
Durchmesser	203 mm (8 in.)
Material:	
• Rohre und Haube	• Polypropylen Copolymer mit UV-Stabilisierung
• Schläuche	• glasfaserverstärktes PVC + Spiralverstärkung
• Kehle	• ABS
• Handgriff, Rand und Gitter	• Nylon, mit Glasfaser verstärkt
Höchsttemperatur (kontinuierlich):	
• Rohre und Haube	• 80°C (176°F)
• Schläuche	• 80°C (176°F)
• Kehle	• 80°C (176°F)
• Handgriff, Rand und Gitter	• 95°C (203°F)
Farbe:	
• Rohre und Haube	• gelb RAL 1028
• Schläuche	• grau RAL 7024

Gewicht (netto)	17 kg (37.5 lbs)
■ Leistung	
Luftstrom	max. 1600 m³/h (942 CFM)
■ Umgebungsbedingungen	
Betriebstemperatur:	
• min.	• 5°C (41°F)
• nom.	• 20°C (68°F)
• max.	• 45°C (113°F)
Max. relative Feuchtigkeit	80%
Ausseneinsatz zugelassen	nein
Lagerbedingungen	• 5-45°C (41-113°F) • relative Feuchtigkeit max. 80%
■ Produktkombinationen	
TNB	Wandkonsole
TNB + FAN-28	Wandkonsole + Ventilator
TNB + FAN-42	
■ Erhältliche Optionen	
WL	Arbeitslampe
WL+AST	Arbeitslampe + Start/Stop-Automatik
■ Lieferungsumfang	
Absaugarm - Haube - Drehgelenk (Flansche, Kragen, Feder) - Schlauch 50 cm - Schlauch 65 cm - Schlauch 115 cm - Manschette (5) - Befestigungsmaterial	
■ Bestellinformation	
Artikelnummer	7925230090
Anzahl/Verpackung	1
■ Versandinformationen	
Bruttogewicht	23 kg (50.5 lbs)
Verpackungsabmessungen	210 x 30 x 45 cm (82.7 x 11.8 x 17.7 in.)
Max. Anzahl/Palette	6
USt-ID	8421.9900.99
Ursprungsland	die Niederlande

■ Genehmigungen/Zertifikate



Richtlinie 2011/65/EC (RoHS)
gültig ab 8. Juni 2011

EIGENSCHAFTEN

BalanceWheel
Waagesystem

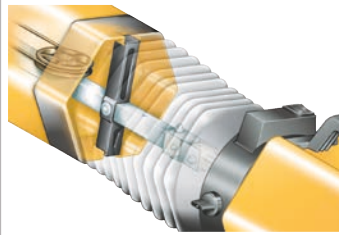

RotaHood 360° drehbare
Haube



REICHWEITE

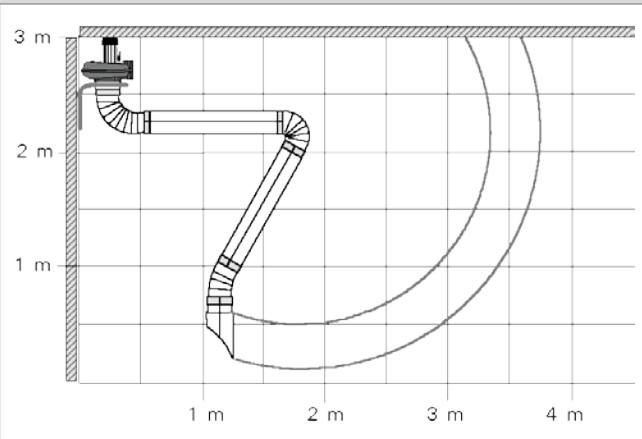

UltraFlex-4/LowCeiling mit Ventilator in der normalen Position

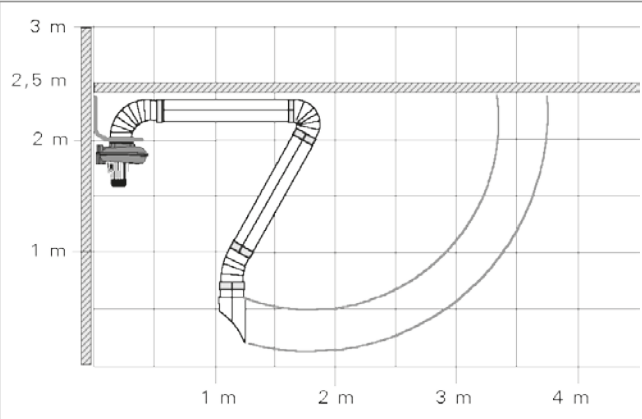

UltraFlex-4/LowCeiling mit umgekehrt montiertem Ventilator

DRUCKVERLUST

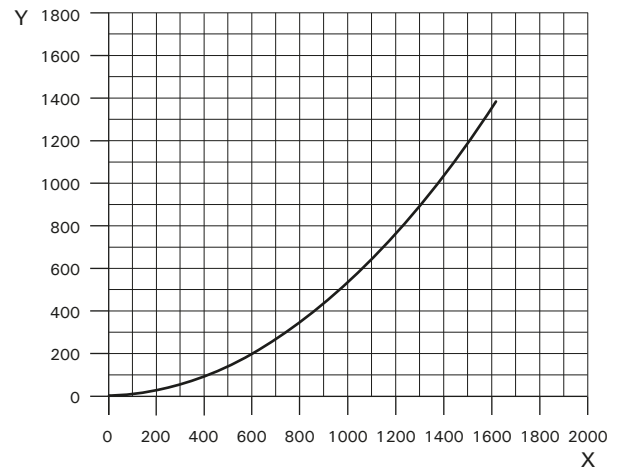

X = Luftstrom (m³/h)
Y = Statischer Druck (Pa)

MONTAGEABMESSUNGEN

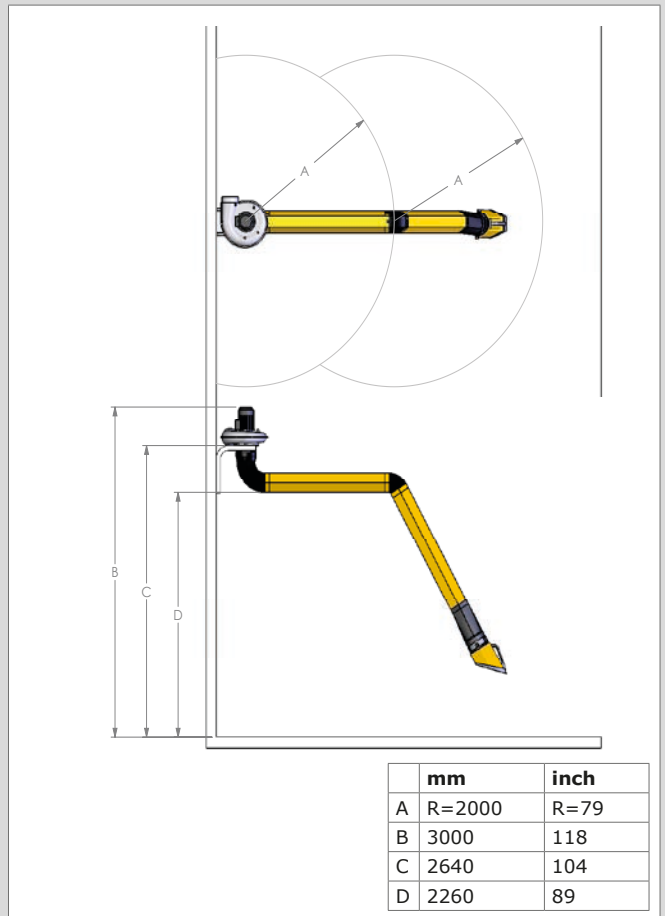

UltraFlex-4/LowCeiling + TNB + FAN-28

Produkttyp **UltraFlex-4/ LowCeiling**
 Artikelnummer 7925230090
 Produktgruppe Absaugarme/-Schläuche
 Version 160513/E

Die neueste Version finden Sie immer auf www.plymovent.com