

UK "PLYMOTH™"

KRAANARM MET SLANG

Stevige afzuigkraan - met extra telescopische slangarm - met een groot werkbereik.

De kraan bestaat uit twee horizontale delen met metalen buizen en heeft een werkbereik van maximaal 8 m. Het wand- en middenscharnier bieden de grootst mogelijke flexibiliteit. De slang aan het uiteinde van de kraan hangt verticaal naar beneden. De kap is 110° draaibaar in vier richtingen.

De kraan is voorzien van haken voor het ophangen van bv. een draadtoevoerapparaat, kabels en gereedschappen.



TOEPASSINGEN

De UK "Plymoth" is geschikt voor de volgende toepassingen:

- MIG-MAG/GMAW lassen
- TIG lassen
- FCAW lassen
- elektrode/MMAW lassen



SPECIFICATIES

■ Afmetingen en eigenschappen	
Diameter:	<ul style="list-style-type: none"> • buizen • Ø 160 mm • slangen • Ø 160 mm • kapopening • Ø 300 mm
Materiaal van de slangen	vlambestendig PVC, versterkt met verenstaaldraad
Kleur	zwart
Draagvermogen voor het ophangen van gereedschappen etc.:	<ul style="list-style-type: none"> • binnenste kraandeel (muurzijde) • max. 50 kg • buitenste kraandeel (zijde van de slangarm) • max. 10 kg
■ Prestatie	
Aanbevolen luchtstroom	800-1200 m ³ /h
■ Omgevings- en procescondities	
Procestemperatuur:	<ul style="list-style-type: none"> • min. • 5°C • nom. • 20°C • max. • 70°C
Max. relatieve vochtigheid	90%
Geschikt voor buitengebruik	nee
Opslagcondities	<ul style="list-style-type: none"> • 5-45°C • relatieve vochtigheid max. 90%
■ Opties en accessoires	
SK-100	aan-/uitschakelaar voor montage op de kap
LL-5.5/24-160/SK	aan-/uitschakelaar op de kap, incl. LED werk lamp
LongHood	lange afzuigkap

SLE-30	verlengslang met kap
■ Productcombinaties	
FUA-1800 FUA-2100	afzuigventilator
SLE-30	verlengslang
■ Leveringsomvang	
Kraan met wandbeugel Telescopische slangarm (verticale deel) Slang- en buisset	
■ Bestelinformatie	
Aantal/verpakking	1
■ Transportgegevens	
Douanetariefcode	84219990

AFMETINGEN

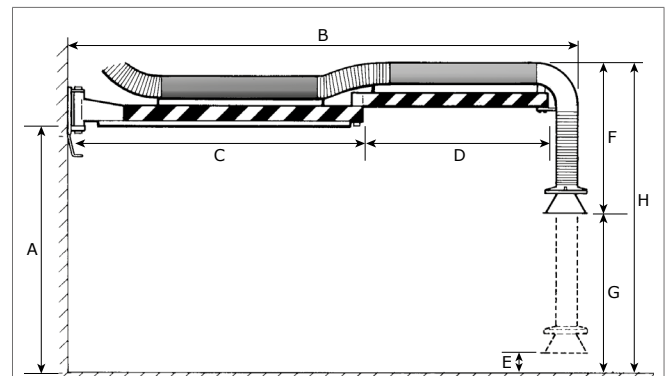

	UK-3.0/160	UK-4.5/160	UK-6.0/160	UK-8.0/160
	mm	mm	mm	mm
A	3200	3200	3150	3150
B	3000	4550	6200	8200
C	1550	2550	3550	4550
D	1200	1750	2400	3400
E	550	550	550	550
F	1400	1400	1400	1400
G	1600	1600	1600	1600
H	3550	3550	3550	3550

Overige specificaties

	UK-3.0/160	UK-4.5/160	UK-6.0/160	UK-8.0/160
■ Afmetingen en eigenschappen				
Werkbereik (zie onderstaande afbeelding):				
• binnenste kraandeeel (A)	1550 mm	2550 mm	3550 mm	4550 mm
• buitenste kraandeeel (B)	1200 mm	1750 mm	2400 mm	3400 mm
Gewicht (netto)	41 kg	48 kg	73 kg	94 kg
■ Bestelinformatie				
Art.nr.	0000101225	0000101226	0000101227	0000101228
■ Transportgegevens				
Brutogewicht	49 kg	61 kg	90 kg	118 kg
Afmetingen verpakking				

WERKBEREIK

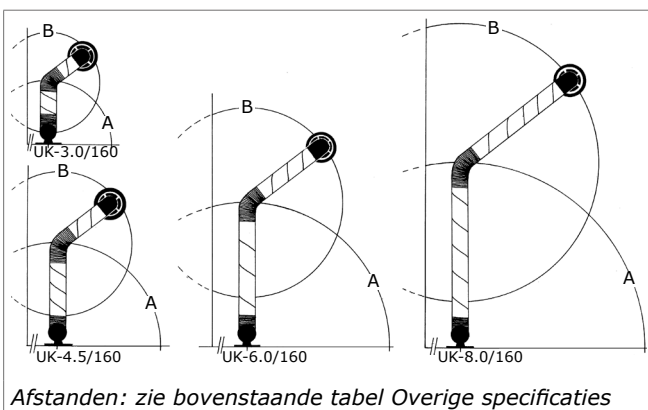

DRUKVAL

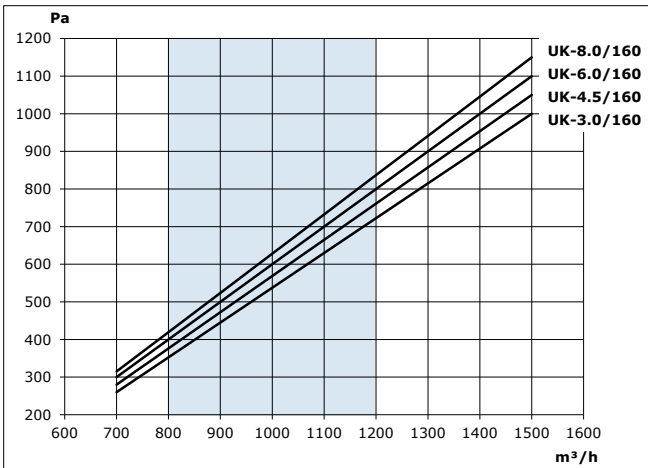

KENMERKEN

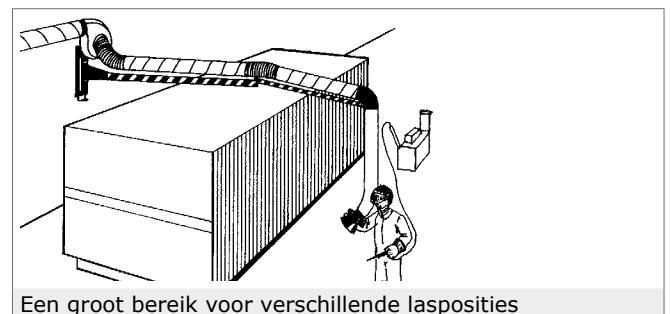
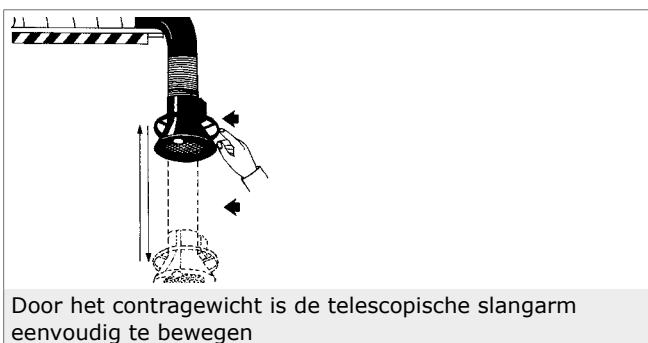

Beperkingen

Gebied het product **niet** voor de volgende toepassingen en in de volgende situaties: polijsten in combinatie met slijpen, lassen of andere toepassingen die vonken veroorzaken (vezels van polijst- of slijpschijven zijn zeer brandbaar en vormen een hoog risico op filterbrand bij blootstelling aan vonken) | aluminium lasersnijden | olienevel | lasrook met zware olienevel | booggutsen | afzuiging van agressieve rook en gassen (bv. van zuren, alkaline, lithiumbevattende soldeer pasta) | afzuiging van hete gassen (hoger dan 70°C continue) | slijpen van aluminium en magnesium | vlamsputten | afzuiging van cement, zaagsel, houtsnippers etc. | afzuiging van sigaretten, sigaren, tissues of andere brandende deeltjes, voorwerpen of zuren | alle situaties waarin explosies kunnen voorkomen; explosieve stoffen/gassen

Producttype	UK "Plymoth"
Artikelnr.	zie Bestelinformatie
Productcategorie	afzuigarmen
Versie	160221/0

Kijk voor de laatste versie op www.plymovent.com