

## MINIMAN-160 TopGrade

### AFZUIGARM

De MiniMan-160 TopGrade is een flexibele arm van RVS, waardoor deze ideaal is voor gebruik in corrosieve omgevingen en omstandigheden waar hygiëne belangrijk is, zoals de voedselverwerkende industrie.

De arm is voorzien van externe frictiescharnieren. De binnenste buis wordt in op zijn plaats gehouden door een gasveer. Dit ontwerp zorgt voor een soepele beweging van de arm.

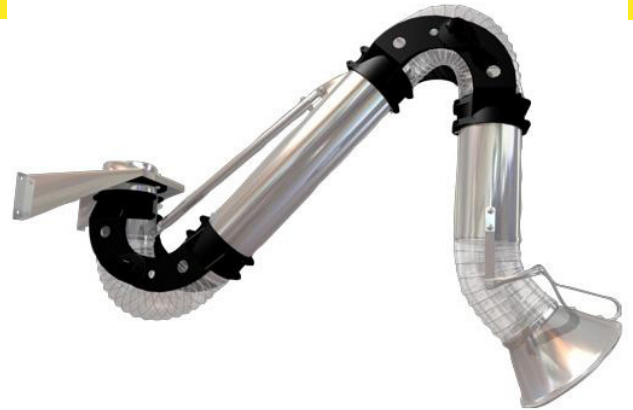

### TOEPASSINGEN

De MiniMan-160 TopGrade is geschikt voor de volgende toepassingen:

- corrosieve omgevingen
- voedselverwerkende industrie
- chemische toepassingen
- zwevend stof
- afzuiging van dampen en stof



### SPECIFICATIES

#### Afmetingen en eigenschappen

Diameter:	
• slang	Ø 160 mm
• kap	Ø 300 mm
Materiaal:	
• buizen	• RVS, staalsoort 316L
• slangen	• polyurethaan, versterkt met RVS staalkabel (helder; geschikt voor levensmiddelen)
• scharnieren	• PA6 plastic
Installatiepositie	hangend

#### Prestatie

Aanbevolen luchtstroom	800-1450 m³/h
• min. luchtstroom	• 800 m³/h

#### Conditie voor opslag en gebruik

Procestemperatuur:	
• min.	• 5°C
• nom.	• 20°C
• max.	• 80°C
Max. relatieve vochtigheid	90%
Geschikt voor buitengebruik	nee
Opslagcondities	• 5-45°C • rel. vochtigheid max. 80%

#### Leveringsomvang

Afzuigarm, incl. bevestigingsbeugel (volledig geassembleerd)

#### Bestelinformatie

Aantal/verpakking	1
-------------------	---

### Logistieke gegevens

Afmetingen verpakking	1760 x 740 x 360 mm
Max. aantal/pallet	3
Douanetariefcode	84219990

### WERKBEREIK

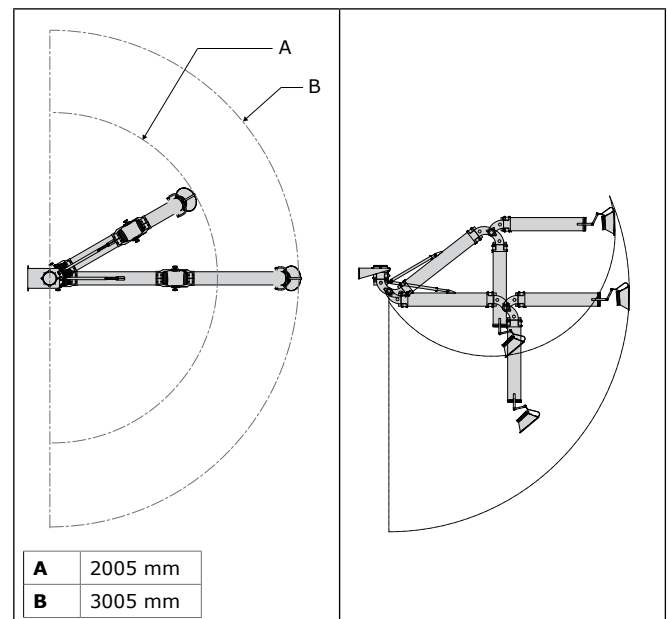

### INSTALLATIEVOORBEELDEN

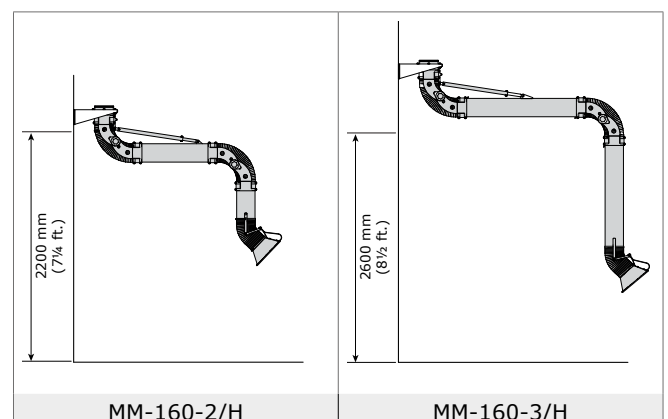

**Overige specificaties**

Type	MiniMan 160-2/H RVS	MiniMan 160-3/H RVS
<b>■ Afmetingen en eigenschappen</b>		
Lengte (nom.)	2 m	3 m
Gewicht (netto)	23,5 kg	25,5 kg
<b>■ Bestelinformatie</b>		
Artikelnr.	0000101124	0000101125
<b>■ Logistieke gegevens</b>		
Brutogewicht	25 kg	27 kg

**KENMERKEN**

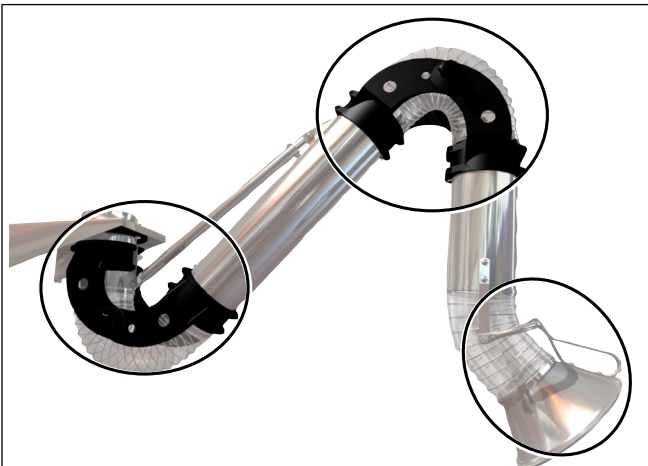

Externe frictiescharnieren ("ClearThru" design), wat zorgt voor maximale luchtsnelheid, weinig drukverlies en een laag geluidsniveau

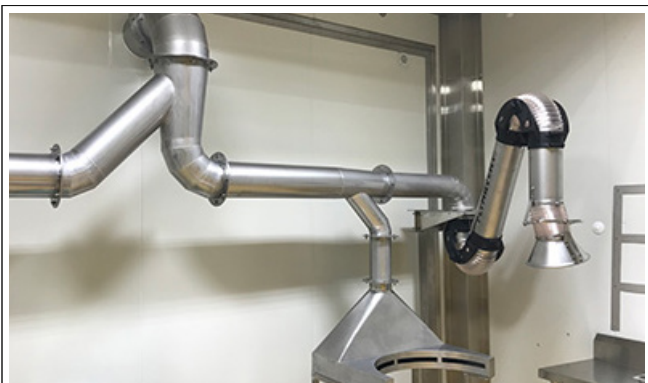

Speciale TopGrade versie voor schone werkomgevingen

**ARMBEWEGING**

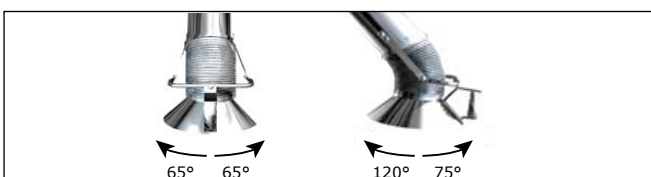

**DRUKVAL**

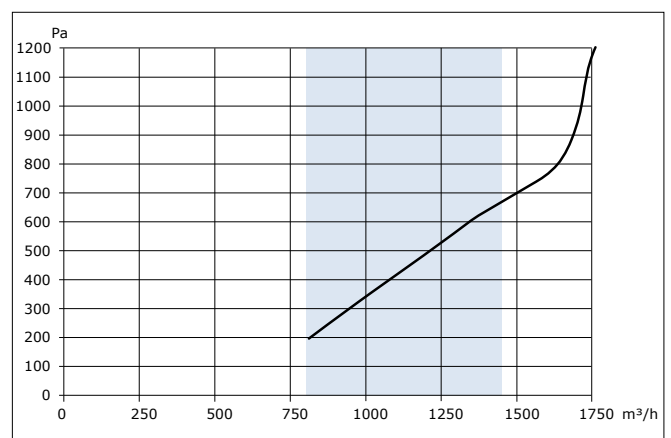

**Beperkingen**

Gebruik het product **niet** in combinatie met een filter voor de volgende toepassingen en in de volgende situaties: polijsten in combinatie met slijpen, lassen of andere toepassingen die vonken veroorzaken (vezels van polijst- of slijpschijven zijn zeer brandbaar en vormen een hoog risico op filterbrand bij blootstelling aan vonken) | aluminium lasersnijden | olienevel | lasrook met zware olienevel | booggutsen | afzuiging van agressieve rook en gassen (bv. van zuren, alkaline, lithiumbevattende soldeerpasta) | afzuiging van hete gassen (hoger dan 70°C continue) | slijpen van aluminium en magnesium | vlamspuiten | afzuiging van cement, zaagsel, houtsnippers etc. | afzuiging van sigaretten, sigaren, tissues of andere brandende deeltjes, voorwerpen of zuren | alle situaties waarin explosies kunnen voorkomen; explosieve stoffen/gassen



Producttype

**MiniMan-160 TopGrade**

Artikelnr.

zie Bestelinformatie

Productcategorie

afzuigarmen

Versie

23MAY2023/A

Kijk voor de laatste versie op [www.plymovent.com](http://www.plymovent.com)