

## DUALGO

### STATIONAIRE FILTERUNIT MET TWEE SLANGARMEN

De DualGo is een stationaire filterunit met ingebouwde ventilator en twee slangarmen (Economy Arm). Het filterpakket is disposable.

De DualGo is ontworpen voor incidentele tot regelmatige laswerkzaamheden (ca. 1 spoel massieve draad of 7,5 kg elektrodes per werkplek per maand) en voor TIG-lassen.



### TOEPASSINGEN

De DualGo is geschikt voor de volgende toepassingen:

- MIG-MAG/GMAW lassen
- TIG lassen
- FCAW lassen
- elektrode/MMAW lassen
- slijpen
- polijsten
- afwerken



### SPECIFICATIES

#### Afmetingen en eigenschappen

Materiaal (behuizing):	elektrolytisch verzinkt staal (volgens DIN EN 10152)
• staalsoort	• DC01+ZE
• werkstofnr.	• 1.0330
Kleur	geel RAL 1004 grijs RAL 7011
Gewicht (netto), excl. armen	125 kg
Voedingskabel	niet inbegrepen

#### Afzuigarmen

Type	Economy Arm (EA)
Materiaal	slangarm
Diameter	Ø 160 mm
Kapopening	Ø 300 mm
Lengte per arm:	
• EA-2/H	• 2 m
• EA-3/H	• 3 m
• EA-4/H	• 4 m

Gewicht:	
• EA-2/H	• 11 kg
• EA-3/H	• 13 kg
• EA-4/H	• 15 kg

#### Filters

Voorfiltercassette:	
• materiaal	• polyester
• filteroppervlakte	• 1 m <sup>2</sup>
• filterclassificatie	• ISO Coarse 70% volgens ISO 16890
• wasbaar	• nee
HEPA filtercassette:	
• materiaal	• glasvezel
• filteroppervlakte	• 26 m <sup>2</sup>
• efficiëntieklasse	• E12 volgens EN 1822-1:2009
• wasbaar	• nee

<b>Lasrookklasse</b>	
W3	volgens ISO 15012-1:2013
<b>Prestatie</b>	
Type ventilator	radiaal
Afzuigcapaciteit (incl. arm)	max. 1700 m <sup>3</sup> /h
Ventilatorsnelheid	2800 rpm
Geluidsniveau (volgens ISO 3746)	• 79 dB(A)
• met geluiddemper SAS-315	• 70 dB(A)
<b>Elektrische gegevens</b>	
Opgenomen vermogen	2,2 kW
Beschikbare aansluitspanningen	• 400V/3ph/50Hz (435) • 208-230/460V/3ph/60Hz (536) • 575V/3ph/60Hz (636)
Bouwworm motor	NEMA
Efficiencyklasse	IE3 / premium
<b>Omgevings- en procescondities</b>	
Procestemperatuur:	
• min.	• 5°C
• nom.	• 20°C
• max.	• 70°C
Max. relatieve vochtigheid	90%
Geschikt voor buitengebruik	nee
Opslagcondities	• 5-45°C • rel. vochtigheid max. 80%
<b>Opties en accessoires</b>	
SAS-250 recht	geluiddemper
<b>Leveringsomvang</b>	
Stationaire filterunit, incl. ventilator en wandbeugel – Afzuigarm (voorgemonteerd; excl. slang) (2) – Slang (2) – Schlangklem (4) – Draaiflens (2) – Draaischarnier, incl. manchet (2) – Kap (2) – Kraag kap met beschermgaas (2) – Montagemateriaal – Bedieningselement – Verloopstuk rechthoekig-rond Ø 250 mm	

Type	DualGo/2+2m	DualGo/3+3m	DualGo/4+4m
<b>■ Bestelinformatie</b>			
Aansluitspanning	Artikelnr.	Artikelnr.	Artikelnr.
400V/3ph/50Hz	0000111462	0000111482	0000111494
208-230/460V/3ph/60Hz	0000111463	0000111483	0000111495
575V/3ph/60Hz	0000111464	0000111484	0000111496
Aantal/verpakking	1	1	1
<b>■ Logistieke gegevens</b>			
Brutogewicht (incl. pallet)	156 kg (344 lbs.)	169 kg (373 lbs.)	173 kg (381 lbs.)
Verpakkingsafmetingen (incl. pallet)	80 x 120 x 135 cm (31.5 x 47.2 x 53.1 in.)	100 x 120 x 175 cm (39.8 x 47.2 x 68.9 in.)	100 x 120 x 225 cm (39.8 x 47.2 x 88.6 in.)
Max. aantal/pallet	1	1	1
Douanetariefcode	84213925	84213925	84213925

Type	DualGo/2+3m	DualGo/2+4m	DualGo/3+4m
<b>■ Bestelinformatie</b>			
Aansluitspanning	Artikelnr.	Artikelnr.	Artikelnr.
400V/3ph/50Hz	0000111500	0000111506	0000111512
208-230/460V/3ph/60Hz	0000111501	0000111507	0000111513
575V/3ph/60Hz	0000111502	0000111508	0000111514
Aantal/verpakking	1	1	1
<b>■ Logistieke gegevens</b>			
Brutogewicht (incl. pallet)	166 kg (366 lbs.)	168 kg (371 lbs.)	171 kg (377 lbs.)
Verpakkingsafmetingen (incl. pallet)	100 x 120 x 175 cm (39.8 x 47.2 x 68.9 in.)	100 x 120 x 225 cm (39.8 x 47.2 x 88.6 in.)	100 x 120 x 225 cm (39.8 x 47.2 x 88.6 in.)
Max. aantal/pallet	1	1	1
Douanetariefcode	84213925	84213925	84213925

## AFMETINGEN

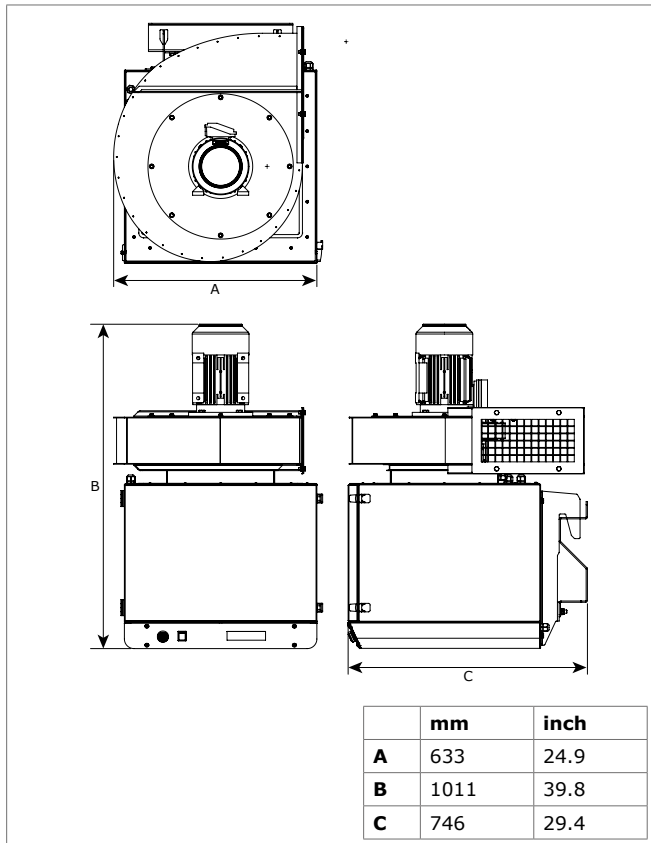

## WERKBEREIK

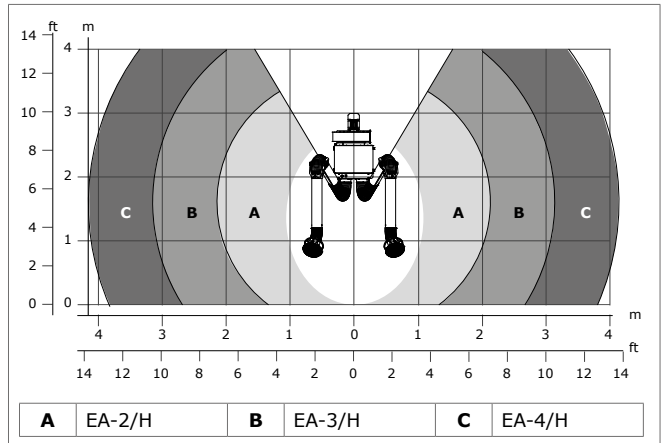

**KENMERKEN**



Compact design



Apart bedieningselement

Service-indicator (zoemer)

**KEURMERKEN/CERTIFICATEN**

	
	Richtlijn 2011/65/EC (RoHS) geldig vanaf 8 juni 2011

**Beperkingen**

Gebruik het product **niet** voor de volgende toepassingen en in de volgende situaties: polijsten in combinatie met slijpen, lassen of andere toepassingen die vonken veroorzaken (vezels van polijst- of slijpschijven zijn zeer brandbaar en vormen een hoog risico op filterbrand bij blootstelling aan vonken) | aluminium lasersnijden | olienevel | lasrook met zware olienevel | booggutsen | afzuiging van agressieve rook en gassen (bv. van zuren, alkaline, lithiumbevattende soldeer pasta) | afzuiging van hete gassen (hoger dan 70°C continue) | slijpen van aluminium en magnesium | vlamsputten | afzuiging van cement, zaagsel, houtsnippers etc. | afzuiging van sigaretten, sigaren, tissues of andere brandende deeltjes, voorwerpen of zuren | alle situaties waarin explosies kunnen voorkomen; explosieve stoffen/gassen

Producttype	<b>DualGo</b>
Artikelnr.	<i>zie Bestelinformatie</i>
Productcategorie	stationaire filterunits
Versie	280917/B

Kijk voor de laatste versie op [www.plymovent.com](http://www.plymovent.com)