

## MINIMAN-100

### AFZUIGARM

De MiniMan-100 is een compacte flexibele arm, die ideaal is voor alle soorten kleinere toepassingen waarbij stof en rook vrijkomt.

De arm is voorzien van externe frictiescharnieren. De binnenste buis wordt in op zijn plaats gehouden door een gasveer (staande arm) of een balansriem (hangende arm). Dit ontwerp zorgt voor een soepele beweging van de arm.

De MiniMan-100 arm is beschikbaar in verschillende versies, inclusief ATEX<sup>1</sup>. De specifieke TopGrade armen hebben een afwijkende kleur en zijn bedoeld voor gebruik in schone werkomgevingen, zoals laboratoria.

<sup>1</sup> Geschikt voor gebruik in explosiegevaarlijke omgeving zone 1 en 21; markering Ex II 2G 2D (in overeenstemming met TRGS 727 & ATEX Richtlijn 2014/34/EU)



Abbeelding: MiniMan type MM-100-2.1/H

### TOEPASSINGEN

De standaard MiniMan-100 arm (geel) is geschikt voor de volgende toepassingen: 

- soldeerrook
- zwevend stof
- dampen van oplosmiddelen
- TIG lassen
- MIG-MAG/GMAW lassen

De MiniMan-100 TopGrade arm (volledig wit) is speciaal bedoeld voor gebruik in laboratoria in de farmaceutische, chemische en voedselverwerkende industrie. 

### SPECIFICATIES

■ Afmetingen en eigenschappen		
Diameter	Ø 100 mm	
Materiaal van de buizen	aluminium	
Kleur:	standaard arm	TopGrade
• buizen	• geel RAL 1004	• wit RAL 9010
• slangen	• zwart	• wit
■ Prestatie		
Aanbevolen luchtstroom	200-450 m <sup>3</sup> /h	
• min. luchtstroom	• 200 m <sup>3</sup> /h	
■ Condities voor opslag en gebruik		
Procestemperatuur:	<ul style="list-style-type: none"> <li>• min. 5°C</li> <li>• nom. 20°C</li> <li>• max. 70°C</li> </ul>	
Max. relatieve vochtigheid	90%	
Geschikt voor buitengebruik	nee	
Opslagcondities	<ul style="list-style-type: none"> <li>• 5-45°C</li> <li>• rel. vochtigheid max. 80%</li> </ul>	
■ Opties en accessoires		
DAMPER-100	afsluitklep	
<b>MiniMan-100 alle types (met uitzondering van de ATEX versies)</b>		
S-100	aan-/uitschakelaar voor montage op de kap	
LL-5.5/24-100 + TR-24	handmatige aan-/uitschakelaar, incl. werk lamp; transformator 230/24V	

■ Productcombinaties	
PA-110/160   PA-220/160	kolom + leidingwerk
Afzuigventilator:	geschikt voor:
• FUA-2100	• 2-3 MiniMan armen
• FUA-3000	• 3-4 MiniMan armen
• FUA-4700	• 4-5 MiniMan armen
■ Leveringsomvang	
Afzuigarm (volledig geassembleerd)   Bevestigingsbeugel	
■ Bestelinformatie	
Aantal/verpakking	1
■ Logistieke gegevens	
Douanetariefcode	84219990

### WERKBEREIK

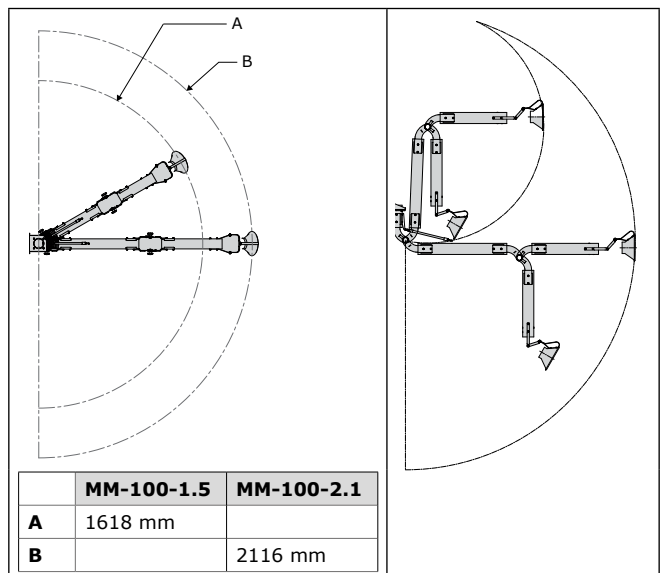

### ARMBEWEGING



**Overige specificaties**

Type	MM-100-1.5/H	MM-100-2.1/H	MM-100-1.5/H	MM-100-2.1/H	MM-100-1.5/S	MM-100-2.1/S
			ATEX	ATEX		
			Afzuigarm in overeenstemming met: TRGS 727 & ATEX richtlijn 94/9/EC			
<b>■ Afmetingen en eigenschappen</b>						
Materiaal van de slangen	PVC met interne stalen spiraal; brandvertragend		PVC met interne stalen spiraal; brandvertragend en antistatisch		PVC met interne stalen spiraal; brandvertragend	
Installatiepositie	hangend	hangend	hangend	hangend	staand	staand
Lengte (nom.)	1,5 m	2,1 m	1,5 m	2,1 m	1,5 m	2,1 m
Gewicht (netto)	9,5 kg	12 kg	9,5 kg	12 kg	9,5 kg	12 kg
<b>■ Bestelinformatie</b>						
Artikelnr.:						
• gele arm	0000101109	0000101110	0000101128	0000101129	0000114588	0000114587
• witte arm (TopGrade)	0000101117	0000101118	-	-	-	-
<b>■ Logistieke gegevens</b>						
Brutogewicht	10,5 kg	13 kg	10,5 kg	13 kg	10,5 kg	13 kg
Afmetingen verpakking	1200 x 400 x 300 mm	1600 x 500 x 300 mm	1200 x 400 x 300 mm	1600 x 500 x 300 mm	1200 x 400 x 300 mm	1600 x 500 x 300 mm
Max. aantal/pallet	10	6	10	6	10	6

**INSTALLATIEVOORBEELDEN "H"-TYPES**

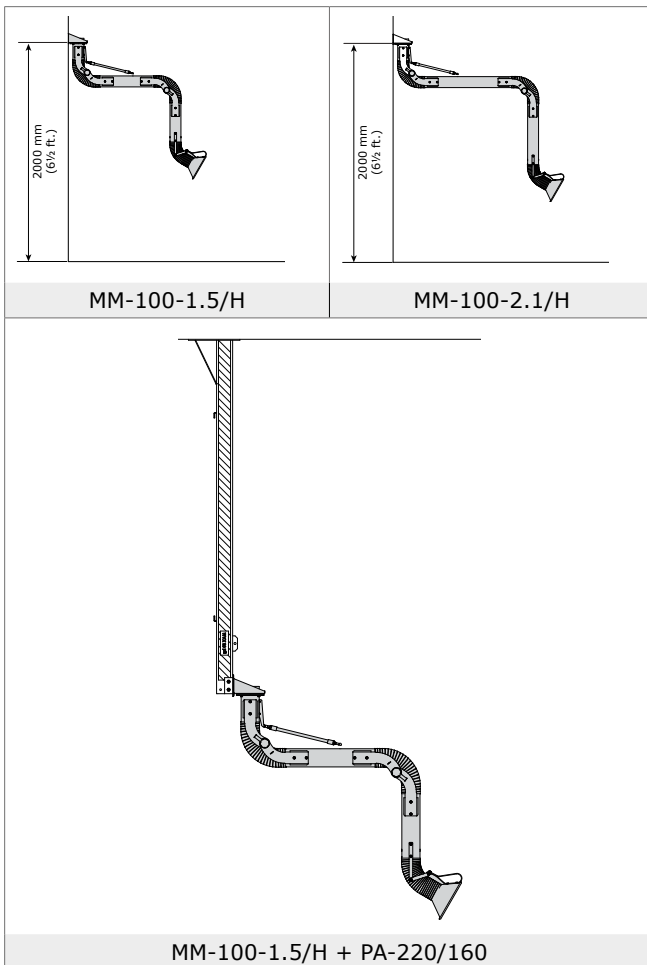

**INSTALLATIEVOORBEELDEN "S"-TYPES**

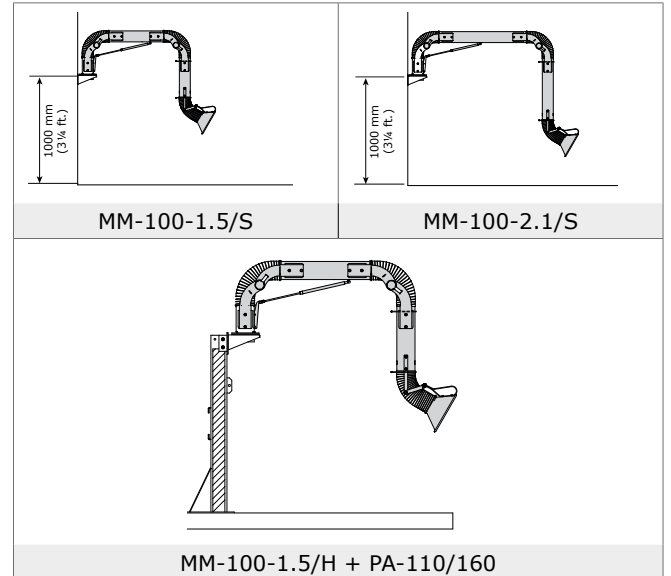

**DRIJKVAL**

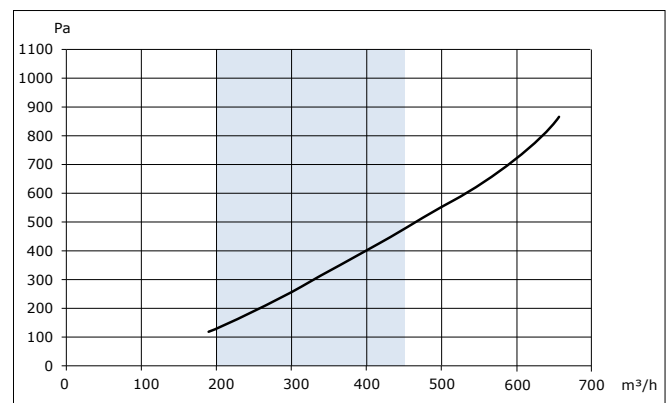

## KENMERKEN



Externe frictiescharnieren ("ClearThru" design), wat zorgt voor maximale luchtsnelheid, weinig drukverlies en een laag geluidsniveau

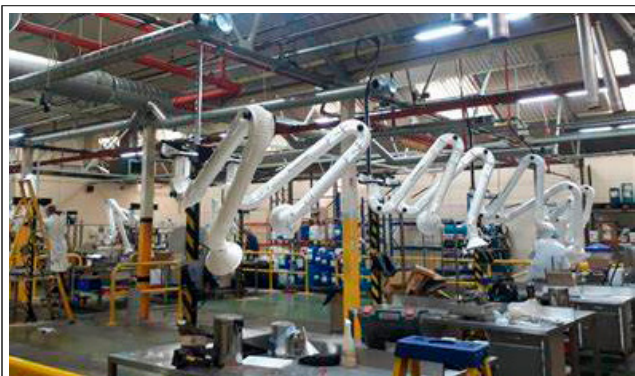

Speciale TopGrade versie voor schone werkomgevingen

### Beperkingen

Gebruik het product **niet** in combinatie met een filter voor de volgende toepassingen en in de volgende situaties: polijsten in combinatie met slijpen, lassen of andere toepassingen die vonken veroorzaken (vezels van polijst- of slijpschijven zijn zeer brandbaar en vormen een hoog risico op filterbrand bij blootstelling aan vonken) | aluminium lasersnijden | olienevel | lasrook met zware olienevel | booggutsen | afzuiging van agressieve rook en gassen (bv. van zuren, alkaline, lithiumbevattende soldeer pasta) | afzuiging van hete gassen (hoger dan 70°C continue) | slijpen van aluminium en magnesium | vlamspuiten | afzuiging van cement, zaagsel, houtsnippers etc. | afzuiging van sigaretten, sigaren, tissues of andere brandende deeltjes, voorwerpen of zuren | alle situaties waarin explosies kunnen voorkomen; explosieve stoffen/gassen



Producttype	<b>MiniMan-100</b>
Artikelnr.	zie Bestelinformatie
Productcategorie	afzuigarmen
Versie	141222/A

Kijk voor de laatste versie op [www.plymovent.com](http://www.plymovent.com)