

KUA-160

FLEXIBELE AFZUIGARM

Kogelgelagerde afzuigarm met uitwendig middenscharnier. De 360° draaibare kap¹ is voorzien van een beschermrooster en een regelklep. De KUA-160 arm is leverbaar in vier verschillende types:

- type **H**: voor hangende montage (wordt geleverd inclusief wandbeugel)
- type **S**: voor staande montage (bv. op een mobiele unit)
- type **ATEX**: geschikt voor gebruik in explosiegevaarlijke omgeving zone 1 en 21; markering Ex II 2G 2D² (alleen voor hangende montage)
- type **H-D**: voor hangende montage, met luchtdichte afsluitklep

¹ KUA-160 ATEX: 359° draaibaar vanwege de litzedraad
² In overeenstemming met TRGS 727 & ATEX Richtlijn 2014/34/EU

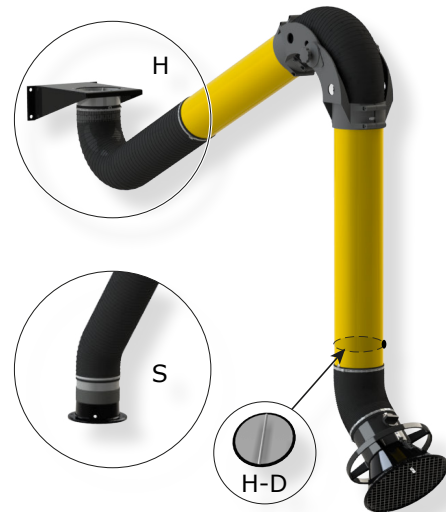

TOEPASSINGEN

De KUA-160 is geschikt voor de volgende toepassingen:

- MIG-MAG/GMAW lassen
- TIG lassen
- FCAW lassen
- elektrode/MMAW lassen



SPECIFICATIES

Afmetingen en eigenschappen

Diameter:	<ul style="list-style-type: none"> • buizen: Ø 160 mm • kapopening: Ø 300 mm
Materiaal van de buizen	aluminium
Materiaal van de slangen:	<ul style="list-style-type: none"> • types H en S: PVC met verenstaaldraad • type ATEX: polyethyleen met koper gecoat verenstaaldraad
Kleur:	<ul style="list-style-type: none"> • buizen: geel RAL 1004 • slangen: zwart

Prestatie

Aanbevolen luchtstroom	800-1200 m ³ /h
• min. luchtstroom	800-m ³ /h

Omgevings- en procescondities

Procestemperatuur:	<ul style="list-style-type: none"> • min.: 5°C • nom.: 20°C • max.: 70°C
Max. relatieve vochtigheid	90%
Geschikt voor buitengebruik	nee
Opslagcondities	<ul style="list-style-type: none"> • 5-45°C • rel. vochtigheid max. 90%

Opties en accessoires

FlowGuard	luchtstroomsensor
-----------	-------------------

KUA-160 alle types (met uitzondering van de ATEX versies)

S-100	aan-/uitschakelaar voor montage op de kap
LL-5.5/24-160	aan-/uitschakelaar, incl. LED werk lamp

Productcombinaties

KUA-160/2H | 3H | 4H (incl. ATEX versies)

FUA-1800 FUA-2100	afzuigventilator
FM-15/160 FM-25/160 FM-35/160 FM-45/160	verlengkraan
ERC	afzuigrail
PA-110/160 PA-220/160	kolom
SLE-30	verlengslang

KUA-160/2S | 3S | 4S

MobilePro	mobiele lasrookafzuiger
FM-15/160 FM-25/160 FM-35/160 FM-45/160	verlengkraan
PA-110/160 PA-220/160 + art.nr. 0000101537	kolom (wandbeugel)

Leveringsomvang

- H types: afzuigarm (in delen) – Wandbeugel
- S types: afzuigarm (in delen)

Bestelinformatie

Aantal/verpakking	1
-------------------	---

Transportgegevens

Douanetariefcode	84219990
------------------	----------

WERKBEREIK

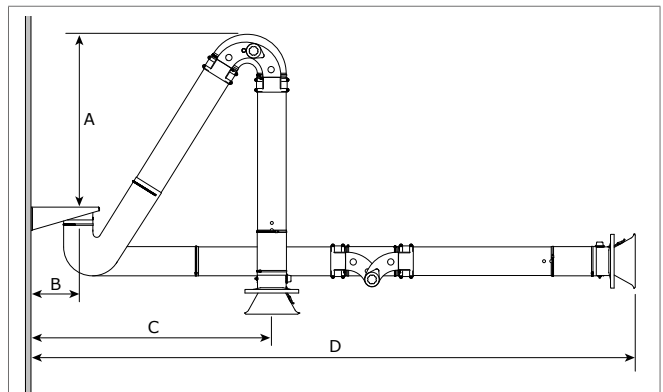

	KUA-160/2H	KUA-160/3H	KUA-160/4H
A	455 mm	950 mm	1250 mm
B	265 mm	265 mm	265 mm
C	min. 1030 mm	min. 1335 mm	min. 1525 mm
D	max. 2500 mm	max. 3350 mm	max. 4040 mm

Overige specificaties

	KUA-160/2H	KUA-160/2S	KUA-160/3H	KUA-160/3S	KUA-160/4H	KUA-160/4S
■ Afmetingen en eigenschappen						
Lengte	2 m	2 m	3 m	3 m	4 m	4 m
Gewicht (netto)	18 kg	14 kg	19 kg	15 kg	21 kg	17 kg
■ Bestelinformatie						
Art.nr.	0000101154	0000101168	0000101157	0000101170	0000101160	0000101173
Art.nr. (ATEX)	0000101176	-	0000101178	-	0000101180	-
Art.nr. (H-D)	0000101164	-	0000101165	-	0000101166	-
■ Logistieke gegevens						
Brutogewicht	20 kg	16 kg	21,5 kg	19,5 kg	23 kg	21 kg
Afmetingen verpakking	1200 x 300 x 390 mm		2100 x 300 x 500 mm		2100 x 300 x 500 mm	

INSTALLATIEVOORBEELDEN "S"-TYPES

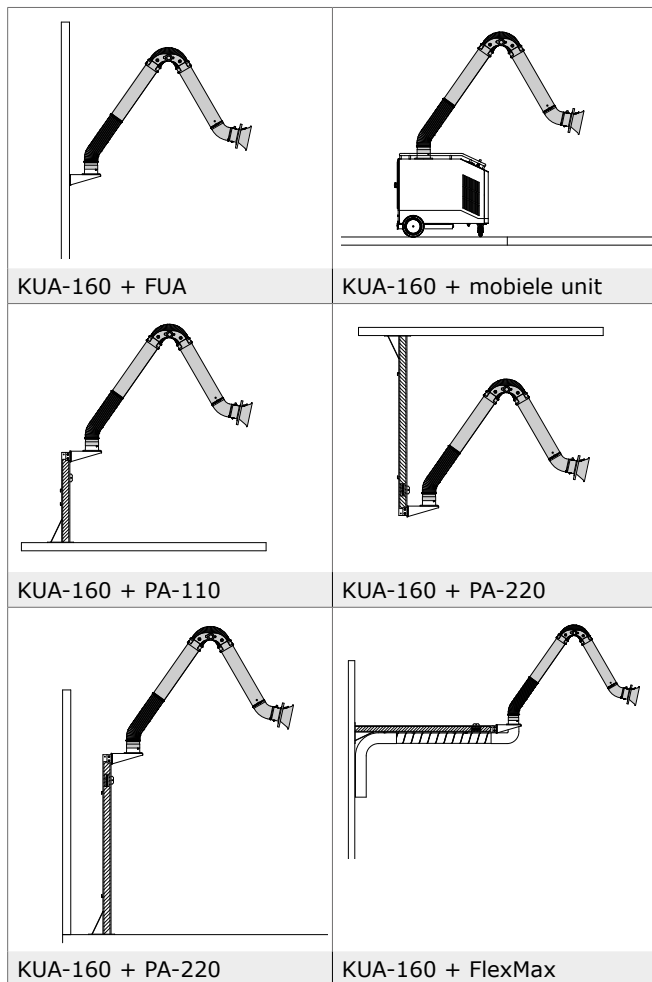

INSTALLATIEVOORBEELDEN "H"-TYPES

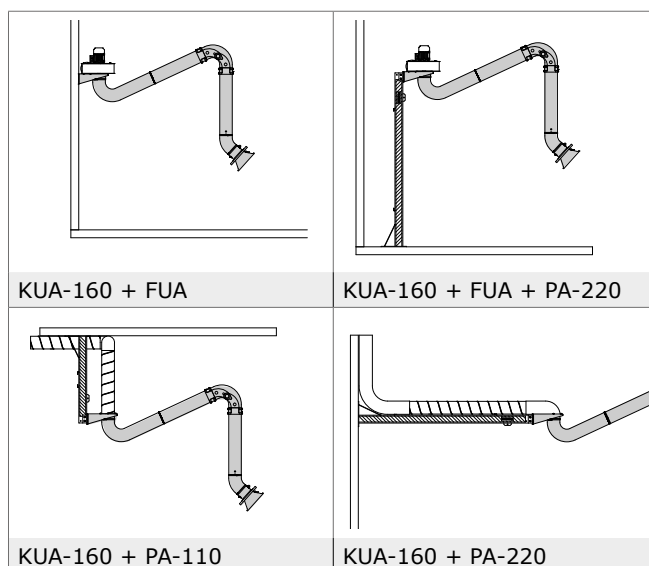

DRUKVERLIES

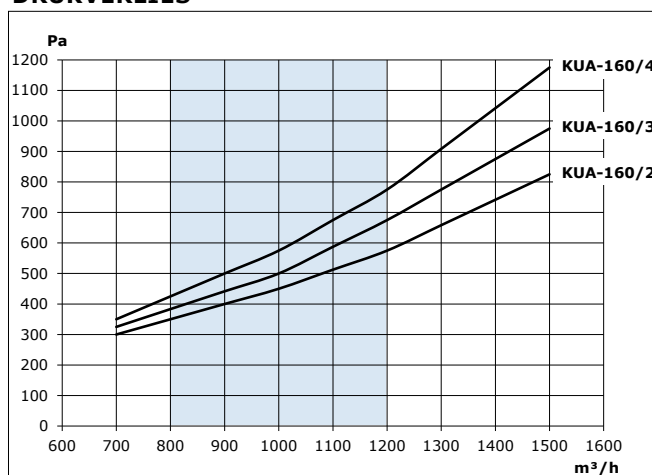

KENMERKEN



Extern middenscharnier, eenvoudig af te stellen zonder gereedschap



Aluminium buizen met een lage weerstand



De kap is 90° draaibaar in vier richtingen

Beperkingen

Gebruik het product **niet** in combinatie met een filter voor de volgende toepassingen en in de volgende situaties: polijsten in combinatie met slijpen, lassen of andere toepassingen die vonken veroorzaken (vezels van polijst- of slijpschijven zijn zeer brandbaar en vormen een hoog risico op filterbrand bij blootstelling aan vonken) | aluminium lasersnijden | booggutsen | afzuiging van agressieve rook en gassen (bv. van zuren, alkaline, lithiumbevattende soldeer pasta) | afzuiging van hete gassen (hoger dan 70°C continue) | slijpen van aluminium en magnesium | vlamspuiten | afzuiging van cement, zaagsel, houtsnippers etc. | afzuiging van sigaretten, sigaren, tissues of andere brandende deeltjes, voorwerpen of zuren | alle situaties waarin explosies kunnen voorkomen; explosieve stoffen/gassen

Producttype

KUA-160

Artikelnr.

zie Bestelinformatie

Productcategorie

afzuigarmen

Versie

281122/O

Kijk voor de laatste versie op www.plymovent.com