

## BALANCER-200

### BALANCER VOOR GEBRUIK IN BRANDWEERKAZERNES

De Balancer-200 wordt gebruikt om de afzuigslang in de correcte positie te houden.

Hierdoor wordt het makkelijk om het afzuigstelsel te gebruiken en tevens wordt voorkomen dat de slang en/of objecten in de omgeving beschadigd raken. De Balancer-200 is voorzien van een veiligheidsketting om de balancer in de juiste positie te houden en schade te voorkomen.



#### TOEPASSINGEN

De balancer-200 is geschikt voor de volgende toepassingen:

- SBT – Railsysteem met pneumatische uitlaatrechter\*
- STR – Railsysteem met pneumatische uitlaatrechter\*
- SBT – Railsysteem met magnetische uitlaatrechter\*
- STR – Railsysteem met magnetische uitlaatrechter\*

\* Railhoogte: max. 5 m voor pneumatische en magnetische Grabber-systemen met gebruik van een uitlaatgas-afzuigslang van 100 mm of 125 mm.



#### SPECIFICATIES

##### ■ Afmetingen en eigenschappen

Materiaal behuizing	versterkt glasvezel (PA)
Materiaal kabel	staal
Veerkracht	8-17 kg
Gewicht	2 kg/4.4 lbs
Draadlengte	max 2 m/6.5 ft.
Maximale hoek vanaf loodlijn	45°C

##### ■ Omgevingscondities

Bedrijfstemperatuur:	<ul style="list-style-type: none"> <li>• minimum -10°C (14°F)</li> <li>• nominaal 20°C (68°F)</li> <li>• maximum 60°C (140°F)</li> </ul>
Buitengebruik toegestaan	nee
Opslagcondities	-5 to 40°C (23-140°F)

##### ■ Leveringsomvang

De Balancer-200 wordt geleverd als een compleet product met veiligheidsketting en veiligheidshaken.

##### ■ Onderhoud

Normale slijtage, geen onderhoud vereist.

#### VEILIGHEIDSINFORMATIE

De Balancer-200 is uitgerust met een krachtige veer, als u de Balancer-200 wilt demonteren zorg er dan voor dat de veer niet onder spanning staat.

De kabel mag niet worden uitgerold zonder last, omdat de balancer anders beschadigd kan raken. Onderdelen of apparaten die persoonlijk letsel kunnen veroorzaken als een kabel of veer breekt, mogen niet worden gebruikt zonder speciale veiligheidsmaatregelen.

#### AFMETINGEN

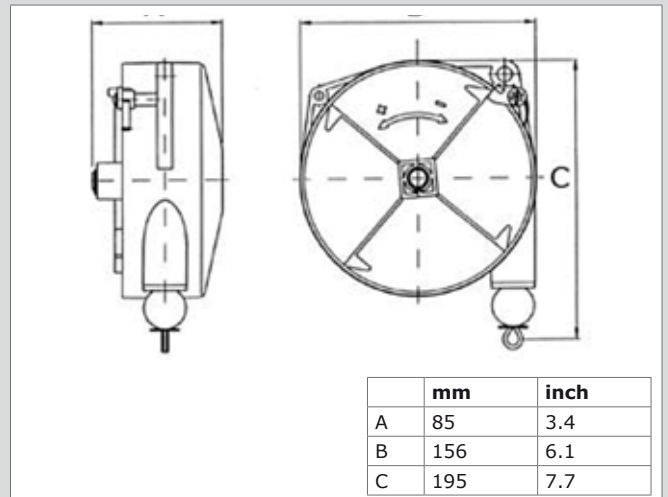

#### KENMERKEN

Veiligheidsketting



Zware haak om de balancer veilig aan het systeem te koppelen



Type	<b>Balancer-200</b>
Artikelnummer	90120-1011
Productgroep	Balancers
Versie	130812/C

Kijk voor de laatste versie op [www.plymovent.com](http://www.plymovent.com).