

- NL** Flexibele afzuigarm
- EN** Flexible extraction arm
- DE** Flexibler Absaugarm
- FR** Bras d'extraction flexible

FLEX-2



- NL** Gebruikershandleiding
- EN** User manual
- DE** Betriebsanleitung
- FR** Manuel opérateur

TABLE OF CONTENTS

| | |
|---------------------|---------|
| Nederlands..... | NL - 2 |
| English | EN - 6 |
| Deutsch..... | DE - 10 |
| Français..... | FR - 14 |
| Illustrations | 18 |

1 VOORWOORD

Gebruik van de handleiding

Deze handleiding is bedoeld als naslagwerk waarmee gebruikers van het aan de voorzijde van dit document vermelde product op veilige wijze kunnen installeren, gebruiken, onderhouden en repareren.

Pictogrammen en symbolen

In deze handleiding worden de volgende pictogrammen en symbolen gebruikt:



Suggesties en adviezen om de betreffende taken of handelingen gemakkelijker te kunnen uitvoeren.



WAARSCHUWING

Procedures die -wanneer ze niet met de nodige voorzichtigheid worden uitgevoerd- schade aan het product, de omgeving of het milieu tot gevolg kunnen hebben.



WAARSCHUWING

Procedures die -wanneer ze niet met de nodige voorzichtigheid worden uitgevoerd- ernstige schade aan het product of lichamelijk letsel tot gevolg kunnen hebben.



WAARSCHUWING

Brandgevaar! Gebruik het product nooit voor het afzuigen van brandbare, gloeiende of brandende deeltjes en (vloeistoffen). Gebruik het product nooit voor het afzuigen van agressieve dampen (zoals zoutzuur).

Verwante documentatie

De volgende verwante documenten zijn verkrijgbaar:

- 0507434040/NMB-TNB
- 0507310010/NEC
- 0507230010/WL + AST
- 0507360010/NCW 4-11

Service en ondersteuning

Voor informatie betreffende specifieke afstellingen, onderhouds- of reparatiewerkzaamheden die buiten het bestek van deze handleiding vallen, gelieve contact op te nemen met de leverancier van het product. Deze is altijd bereid u te helpen. Zorg ervoor dat u de volgende gegevens bij de hand heeft:

- productnaam
- serienummer

Deze gegevens vindt u op het identificatieplaatje.

2 VEILIGHEIDSVOORSCHRIFTEN EN WAARSCHUWINGEN VOOR GEVAREN

Algemeen

De fabrikant aanvaardt geen enkele aansprakelijkheid voor schade of letsel veroorzaakt door het niet (strikt) naleven van de veiligheidsvoorschriften en -instructies in deze handleiding, dan wel door onachtzaamheid tijdens installatie, gebruik, onderhoud en reparatie van het op de voorzijde van dit document vermelde product en de eventuele bijbehorende accessoires. Afhankelijk van de specifieke werkomstandigheden of gebruikte accessoires kunnen aanvullende veiligheidsinstructies nodig zijn. Neem s.v.p. direct contact op met uw leverancier indien u bij het gebruik van het product een potentieel gevaar hebt geconstateerd.

De gebruiker van het product is te allen tijde volledig verantwoordelijk voor de naleving van de plaatselijk geldende veiligheidsvoorschriften en -richtlijnen. Respecteer dan ook alle veiligheidsvoorschriften en -richtlijnen die van toepassing zijn.

Gebruikershandleiding

- Een ieder die aan of met het product werkt, dient van de inhoud van deze handleiding op de hoogte te zijn en de instructies daarin nauwgezet op te volgen. De bedrijfsleiding dient het personeel aan de hand van de handleiding te onderrichten en alle voorschriften en aanwijzingen in acht te nemen.
- Wijzig nooit de volgorde van de te verrichten handelingen.
- Bewaar de handleiding steeds in de nabijheid van het product.

Gebruik volgens bestemming¹

Het product is uitsluitend ontworpen voor het afzuigen van schadelijke rook en stoffen die vrijkomen bij de meest voorkomende lasprocessen. Elk ander of verdergaand gebruik geldt niet als conform de bestemming. Voor schade of letsel dat hiervan het gevolg is, aanvaardt de fabrikant geen enkele aansprakelijkheid. Het product is in overeenstemming met de vigerende normen en richtlijnen. Gebruik het product uitsluitend in technisch perfecte conditie, conform de hierboven beschreven bestemming.

Modificaties

- Modificatie van (onderdelen van) het product is niet toegestaan.

1. "Gebruik volgens bestemming" zoals vastgelegd in de EN 292-1 is het gebruik waarvoor het technisch product volgens de opgave van de fabrikant -inclusief diens aanwijzingen in de verkoopbrochure- geschikt is. Bij twijfel is dat het gebruik dat uit de constructie, uitvoering en functie van het product als gebruikelijk naar voren komt. Tot het gebruik volgens bestemming behoort ook het in acht nemen van de instructies in de gebruikershandleiding.

3 TECHNISCHE GEGEVENS

3.1 Algemeen

| | |
|-----------------------------|----------------------------|
| Netto gewicht | 15 kg |
| Armlengte | 2 m |
| Nominale armdiameter | 203 mm |
| Aanbevolen afzuigcapaciteit | 600-1600 m ³ /h |

3.2 Bereik

3.2.1 Gemonteerd op wandbevestigingsbeugel (TNB)

Zie fig. 1 achterin deze handleiding.

3.2.2 Gemonteerd op verlengkraan (NEC 2 of NEC 4)

Zie fig. 2 achterin deze handleiding.

3.3 Drukval

Zie fig. 3 achterin deze handleiding.

A = Airflow (m³/h)

B = Statische druk (Pa)

Curve 1: gemonteerd op TNB

Curve 2: gemonteerd op NEC 2 of 4

3.4 Omgevingscondities

| | |
|----------------------------|-------|
| Min. bedrijfstemperatuur | 5 °C |
| Max. bedrijfstemperatuur | 45 °C |
| Max. relatieve vochtigheid | 80% |

4 ALGEMENE BESCHRIJVING

4.1 Algemene beschrijving

Zie fig. 4 achterin deze handleiding.

De flexibele afzuigarm is speciaal ontworpen voor het afvangen en afvoeren van schadelijke rook en stoffen die vrijkomen bij de meest voorkomende lasprocessen. Dankzij de gepatenteerde balansconstructie en de unieke draaibare afzuigkap is de afzuigarm eenvoudig te manoeuvreren, waardoor het specifieke werkbereik telkens aan de wens van de gebruiker kan worden aangepast.

De afzuigarm kan worden gemonteerd op wandbevestigingsbeugels (TNB) en verlengkranen (NEC 2 of NEC 4). Optioneel kan de afzuigarm worden uitgerust met een werklamp (WL) en een automatische START/STOP-inrichting (AST). Zie hiertoe de betreffende handleiding(en).

De afzuigarm is niet geschikt voor montage op een mobiele lasrookafzuiger.

4.2 Werking

De vervuilde lucht wordt door een separate ventilator aangezogen en komt via de afzuigkap in de afzuigarm terecht. De afzuigarm voert de vervuilde rook vervolgens ofwel naar een luchtreiniger (met filter) ofwel rechtstreeks naar buiten af. Elke afzuigarm is voorzien van een smoorklep, die met behulp van een draaiknop kan worden bediend. De smoorklep wordt veelal toegepast wanneer meerdere afzuigarmen in een leidingwerk worden opgenomen; het sluiten van de smoorklep voorkomt in dergelijke configuraties het verlies van kostbaar verwarmde lucht.

5 INSTALLATIE

5.1 Montage van de afzuigarm op een wandbevestigingsbeugel (TNB)

- Monteer de koppelflens met behulp van de vier zeskantbouten en de onderleggingen op de wandbeugels, zodanig dat het kabeldoorvoergat zich aan de wandzijde bevindt en het lange einde van de stift naar voren wijst, in lijn met het kabeldoorvoergat (zie fig. 5 achterin deze handleiding).
- Monteer de hangadapter op de scharnierstang met behulp van de bouten en de moeren.
- Monteer de veerbeugel en plaats de manchet en de flexibele stang om de koppelflens.
- Indien de afzuigarm is uitgerust met een WL en/of AST, dient nu de voedingskabel (NCW 11) te worden aangebracht. Zie hiertoe de betreffende handleiding.

5.2 Montage van de afzuigkap

- Plaats de manchet en de meegeleverde flexibele slang tijdelijk over het uiteinde van het armdeel van de afzuigkap.
- Monteer de afzuigkap met behulp van de bout en de moer.
- Indien de afzuigkap is uitgerust met een WL en/of AST, breng dan de bekabeling aan zoals beschreven in de betreffende handleiding.
- Zorg voor een luchtdichte afsluiting van de afzuigarm. Schuif hiertoe beide flexibele slangen over resp. de koppelflens/hangadapter en het middenscharnier en breng de manchetten aan.

6 GEBRUIK



WAARSCHUWING

Brandgevaar! Gebruik het product nooit voor het afzuigen van brandbare, gloeiende of brandende deeltjes en (vloei)stoffen. Gebruik het product nooit voor het afzuigen van agressieve dampen (zoals zoutzuur).

Indien het product wordt gebruikt in combinatie met de in het voorwoord van deze handleiding vermelde producten (zie "Verwante documentatie"), zijn eveneens de in de documentatie van deze producten opgenomen veiligheidsvoorschriften van toepassing.

- Inspecteer het product en controleer het op beschadigingen.
- Bescherm het product tegen water of vocht.
- Installeer het product nooit voor in-, uit- en doorgangen die zijn bedoeld voor hulpdiensten.
- Zorg ervoor dat op de werkplek voldoende goedgekeurde brandblussers aanwezig zijn.
- Lucht die deeltjes bevat die een bedreiging vormen voor de gezondheid -zoals chroom, nikkel, beryllium, cadmium, lood, etc.- mag nooit worden gerecycleerd. Deze lucht moet altijd buiten de werkruimte worden gebracht.
- Gebruik het product nooit voor het afvangen en/of afvoeren van verfnevels.
- Gebruik het product nooit voor het afvangen en/of afvoeren van loog- of zuurhoudende dampen.

Respecteer de aangegeven onderhoudsintervallen. Achterstallig onderhoud kan leiden tot hoge kosten voor reparaties en revisies en kan aanspraken op garantie doen vervallen.

Gebruik altijd door de fabrikant goedgekeurde gereedschappen, onderdelen, materialen, smeermiddelen en service-technieken. Gebruik nooit

versleten gereedschap en laat geen gereedschap in of op het product achter.

7 ONDERHOUD

Het product is ontworpen om gedurende lange tijd probleemloos te functioneren met een minimum aan onderhoud. Om dit te garanderen, zijn echter enkele eenvoudige, regelmatig uit te voeren onderhouds- en reinigingswerkzaamheden noodzakelijk die in dit hoofdstuk worden beschreven. Indien u met de nodige voorzichtigheid te werk gaat en regelmatig onderhoud uitvoert, zullen eventuele problemen veelal ontdekt en gecorrigeerd kunnen worden voordat ze tot stilstand leiden.

De aangegeven onderhoudsintervallen kunnen variëren afhankelijk van de specifieke arbeids- en bedrijfsomstandigheden. Daarom wordt aanbevolen - naast het in deze handleiding aangegeven periodieke onderhoud- de afzuigarm jaarlijks aan een grondige, algehele inspectie te onderwerpen. Neem hiertoe contact op met uw leverancier.



WAARSCHUWING

Achterstallig onderhoud kan leiden tot brand.

| Actie | Elke 3 maanden | Elke 12 maanden |
|----------------------------------------------------------------------------------------------------------------------------------|----------------|-----------------|
| Controleer de buitenzijde van de afzuigarm en reinig deze met een mild schoonmaakmiddel. | X | |
| Controleer de flexibele slangen op scheuren of beschadigingen. Vervang indien nodig. | | X |
| Controleer de binnenzijde van de afzuigarm en reinig deze grondig. | | X |
| Controleer en smeer de scharnierpunten met smeeroilie. | | X |
| Controleer de staalkabels op slijtage. | | X |
| Controleer de werking van het kapscharnier. Stel eventueel de frictie af met behulp van de bout en de moer op de kunststof prop. | | X |
| Controleer de balansconstructie van de afzuigarm. Gebruik hiervoor de verstelinrichting. | | X |
| Controleer de werking van de smoorklep. | | X |
| Controleer de frictiewerking van het middenscharnier. Stel eventueel de frictie af (zie fig. 7 achterin deze handleiding). | X | |

8 VERHELPEN VAN STORINGEN

Wanneer de afzuigarm niet (correct) functioneert, raadpleeg dan de volgende checklist om te zien of u het probleem zelf kunt verhelpen. Is dit niet het geval, neem dan contact op met uw leverancier.



VOORZICHTIG

Lees eerst de reparatievoorschriften vooraan in deze handleiding.



Een aantal problemen in onderstaande checklist kan tevens het gevolg zijn van defecten in de aangesloten apparatuur. In deze handleiding worden echter uitsluitend de oorzaken en oplossingen behandeld die verband houden met de afzuigarm zelf.

| Probleem | Mogelijke oorzaak | Oplossing |
|-------------------------------|---------------------------------------------|---------------------------------------------------------------------------------------------------------------------------------|
| Afzuigarm piept of kraakt. | Onvoldoende smering. | Smeer in met smeerolie of -vet. Zie hoofdstuk 7. |
| Afzuigarm niet in balans. | Te veel of te weinig frictie (veroudering). | Stel de frictie af met behulp van de bovenste bout op het middenscharnier (zie fig. 6 achterin deze handleiding). |
| | Verstelinrichting onvoldoende sterk. | Verstelinrichting verstellen. |
| Afzuigkap niet in balans. | Te veel of te weinig frictie (veroudering). | Stel de frictie af met behulp van de bout en de moer op de kunststof prop. Zie hoofdstuk 7 en fig. 7 achterin deze handleiding. |
| Afzuigcapaciteit onvoldoende. | Smookklep gesloten. | Open de smookklep. |
| | Flexibele slang(en) gescheurd of los. | Herstel of vervang de flexibele slang(en). |
| | Manchet(ten) gescheurd. | Herstel of vervang de manchet(ten). |
| | Valse lucht aangezogen. | Controleer of herstel de afdichting. |

9 GEBRUIKTE PRODUCTEN EN HET MILIEU



VERPAKKINGSMATERIAAL

De verpakking die voor het transport en ter bescherming van het product dient, bestaat overwegend uit de volgende stoffen die voor hergebruik geschikt zijn:

- (golf)karton
- polyetheen-folie
- onbehandeld hout

Deponeer de verpakking dan ook niet bij het bedrijfsafval, maar informeer bij de reinigingsdienst van uw gemeente waar u het materiaal kunt afgeven.

Product

Producten die u afdankt, kunnen nog waardevolle stoffen en materialen bevatten. Deponeer het product dan ook niet bij het bedrijfsafval, maar informeer ook hiervoor bij de gemeente naar mogelijkheden voor hergebruik of milieuvriendelijke verwerking van het materiaal.

10 BESTELLEN VAN RESERVE-ONDERDELEN

De voor de afzuigarm leverbare reserve-onderdelen vindt u op de bijgesloten exploded view.

- Richt uw bestelling aan uw leverancier en vermeld altijd onderstaande gegevens:
 - productnaam en serienummer (zie het identificatieplaatje)
 - artikelnummer van het betreffende onderdeel
 - benaming
 - aantal

1 PREFACE

Using this manual

This manual is intended to be used as a work of reference to be able to safely install, use, maintain and repair the product mentioned on the cover of this document.

Pictograms and symbols

The following pictograms are used in this manual:



Suggestions and recommendations to simplify carrying out tasks and actions.



CAUTION!

Procedures, if not carried out with the necessary caution could damage the product, the workshop or the environment.



WARNING

Procedures, if not carried out with the necessary caution may damage the product or cause serious personal injury.



WARNING

Fire hazard! Never use the product for extracting inflammable, glowing or burning particles or solid liquids. Never use the product for extracting aggressive fumes (such as hydrochloric acid).

Related documentation

The following related documents are available:

- 0507434040/NMB-TNB
- 0507310010/NEC
- 0507230010/WL + AST
- 0507360010/NCW 4-11

Service and technical support

For information about specific adjustments, maintenance or repair jobs which are not dealt with in this manual, please contact the supplier of the product. He will always be willing to help you. Make sure you have the following specifications at hand:

- product name
- serial number

These data can be found on the identification plate.

2 SAFETY INSTRUCTIONS AND WARNINGS

General

The manufacturer does not accept any liability for damage to the product or personal injury caused by non-observance of the safety instructions in this manual, or by negligence during installation, use, maintenance and repair of the product mentioned on the cover of this document and any corresponding accessories.

Specific working conditions or used accessories may require additional safety instructions. Immediately contact your supplier if you detect a potential danger when using the product.

The user of the product is always fully responsible for observing the local safety instructions and regulations. Observe all applicable safety instructions and regulations.

User manual

- Everyone working on or with the product, must be familiar with the contents of this manual and must strictly observe the instructions therein. The management should instruct the personnel in accordance with the manual and observe all instructions and directions given.
- Never change the order of the steps to perform.
- Always keep the manual with the product.

Intended use¹

The product has been designed exclusively for extracting harmful fumes and gasses which are released during the most common welding processes. Using the product for other purposes is considered contrary to its intended use. The manufacturer accepts no liability for any damage or injury resulting from such use.

The product has been built in accordance with state-of-the-art standards and recognised safety regulations. Only use the product in technically perfect condition with its intended use and the instructions laid down in the user manual.

Modifications

- Modification of (parts of) the product is not allowed.

1. "Intended use" as laid down in EN-292-1 is the use for which the technical product is suited as specified by the manufacturer, inclusive of his directions in the sales brochure. In case of doubt it is the use which can be deducted from the construction, the model and the function of the technical product which is considered normal use. Operating the machine within the limits of its intended use also involves observing the instructions in the user manual.

3 TECHNICAL SPECIFICATIONS

3.1 General

| | |
|---------------------------------|----------------------------|
| Net weight | 15 kg |
| Arm length | 2 m |
| Nominal arm diameter | 203 mm |
| Recommended extraction capacity | 600-1600 m ³ /h |

3.2 Reach

3.2.1 Mounted on a wall mounting bracket (TNB)

See fig. 1 in the back of this manual.

3.2.2 Mounted on an extension crane (NEC 2 or NEC 4)

See fig. 2 in the back of this manual.

3.3 Pressure drop

See fig. 3 in the back of this manual.

A = Airflow (m³/h)

B = Static pressure (Pa)

Curve 1: mounted on TNB

Curve 2: mounted on NEC 2 or 4

3.4 Ambient conditions

| | |
|----------------------------|-------|
| Min. operating temperature | 5 °C |
| Max. operating temperature | 45 °C |
| Max. relative humidity | 80% |

4 GENERAL DESCRIPTION

4.1 General description

See fig. 4 in the back of this manual

The flexible extraction arm has been specially designed for extracting harmful fumes and gasses which are released during the most common welding processes. Thanks to the patented construction and the unique principle of the rotating of the hood the extraction arm is easily manoeuvrable which enables constant adaptation of the working reach to the specific requirements of the user.

The extraction arm can be mounted on wall mounting brackets (TNB) and extension cranes (NEC 2 or NEC 4). As an option the extraction arm can be fitted with a working lamp (WL) and an automatic START/STOP device (AST). For this purpose see the corresponding manual(s). The extraction arm is not suitable for mounting on a mobile fume extractor.

4.2 Operation

Welding fume is extracted by a separate fan and via the extraction hood it enters the extraction arm. The extraction arm discharges the polluted air to an air cleaner (with filter) or directly to the outside. Every extraction arm has been fitted with a throttle valve which can be controlled using the rotary knob. The throttle valve is mostly used when several extraction arms are integrated in a line installation; in such configurations closing the throttle valve prevents the loss of costly heated air.

5 INSTALLATION

5.1 Mounting the extraction arm on a wall mounting bracket (TNB)

- Mount the connection flange using the four hexagon-head bolts and the washers on the wall brackets in such a way that the cable lead-through hole is situated at the wall side and the long end of the pin is pointing to the front, in line with the cable lead-through hole (see fig. 5 in the back of this manual).
- Mount the hanging adapter on the hinge rod using the bolts and nuts.
- Mount the spring bracket and position the bush and the flexible hose around the connection flange.
- If the extraction arm has been fitted with a WL and/or AST, you should now fit the supply cable (NCW 11). For this purpose see the corresponding manual.

5.2 Mounting the extraction hood

- Position the bush and the also supplied flexible hose temporarily over the end of the arm section of the extraction hood.
- Mount the extraction hood using the bolt and nut.
- If the extraction arm has been fitted with a WL and/or AST, you should now fit the supply cable. For this purpose see the corresponding manual.
- Establish an airtight sealing of the extraction arm. For this purpose slide the flexible hose over the connection flange/hanging adapter and the middle hinge and fit the bushes.

6 USE



WARNING!

Fire hazard! Never use the product for extracting inflammable, glowing or burning particles or solid liquids. Never use the product for extracting aggressive fumes (such as hydrochloric acid).

If the product is used in combination with the products mentioned in the preface of this manual (see "Related

documentation”), also safely regulations given in the documentation of these products apply.

- Inspect the product and check it for damage.
- Protect the product against water and humidity.
- Never install the product in front of entrances and exits which must be used by emergency services.
- Make sure the workshop contains sufficient approved fire extinguishers.
- Air containing particles such as chromium, nickel, beryllium, cadmium, lead etc., which is a health hazard, should never be recycled. This air must always be put outside the workshop.
- Never use the product for extracting paint mists.
- Never use the product for extracting fumes containing alkaline or acid.

Observe the maintenance intervals given in this manual. Overdue maintenance can lead to high costs for repairs and revisions and can render the guarantee null and void. Always use tools, parts, materials, lubricants and service techniques which have been approved by the manufacturer. Never use worn tools and do not leave tools behind in or on the product.

7 MAINTENANCE

The product has been designed to function without problems for a long time with a minimum of maintenance. In order to guarantee this some simple, regular maintenance and cleaning activities are required which are described in this chapter. If you observe the necessary caution and carry out the maintenance at regular intervals, any problems occurring will be detected and corrected before they lead to a total standstill of the product.

The indicated maintenance can vary depending on the specific working and ambient conditions. Therefore it is recommended to thoroughly inspect the complete extraction arm once every year beside the indicated periodic maintenance. For this purpose contact your supplier.



WARNING

Overdue maintenance can cause fire.

| Action | Every 3 months | Every 12 months |
|-------------------------------------------------------------------------------------------------------|----------------|-----------------|
| Check the outside of the extraction arm and clean it with a non-aggressive detergent. | X | |
| Check the flexible hoses for cracks or damages. Replace if necessary. | | X |
| Check the inside of the extraction arm and clean it thoroughly. | | X |
| Check and lubricate the hinge points with lubricating oil. | | X |
| Check the steel cables for wear. | | X |
| Check the function of the hood hinge. Adjust any friction using the bolt and nut on the plastic plug. | | X |
| Check the balance construction of the extraction arm. Use the adjusting mechanism for this. | | X |
| Check the functioning of the throttle valve. | | X |
| Check the friction of the middle hinge. Adjust if necessary (see fig. 7 in the back of this manual). | X | |

8 TROUBLESHOOTING

If the extraction arm does not function (correctly), consult the checklist below to see if you can remedy the error yourself. Should this not be possible contact your supplier.



CAUTION

First read the repair instructions at the beginning of the manual.



A number of problems in the checklist below can also be caused by defects in the connected equipment. This manual only deals with problems and solutions directly related to the extraction arm itself.

| Problem | Possible cause | Solution |
|-----------------------------------|-------------------------------------------|----------------------------------------------------------------------------------------------------------------------|
| Extraction arm creaks or squeaks. | Insufficient lubrication. | Lubricate using oil or grease. See chapter 7. |
| Extraction arm not in balance. | Too much or not enough friction (ageing). | Adjust the friction using the upper bolt on the middle hinge (see fig. 6 in the back of the manual). |
| | Adjusting mechanism not strong enough. | Adjust adjusting mechanism. |
| Extraction hood not in balance. | Too much or not enough friction (ageing). | Adjust the friction using the bolt and nut on the plastic plug. See chapter 7 and fig. 7 in the back of this manual. |
| Extraction capacity insufficient. | Throttle valve closed. | Open the throttle valve. |
| | Flexible hose(s) torn or loose. | Repair or replace the flexible hose(s). |
| | Bush(es) torn. | Repair or replace the bush(es). |
| | False air is sucked. | Check or repair the sealing. |

9 USED PRODUCTS AND THE ENVIRONMENT



PACKAGING MATERIAL

The purpose of the packaging is to protect the product during transport. It consists of the following substances which can be reused:

- (corrugated) cardboard
- polyethene foil
- untreated wood

Do not dispose of the packaging material in the industrial waste, but ask your municipal sanitation department where to dispose of the material.

Product

Products which you would like to dispose of may still contain valuable substances and materials. Do not dispose of the product in the industrial waste, but ask your municipal sanitation department about the possibilities for reuse or environmentally safe processing of the material.

10 ORDERING SPARE PARTS

For spare parts available for the extraction arm consult the supplied exploded view.

- Address your order to your supplier and always state the data below:
 - product name and serial number (see the identification plate)
 - article number of the particular part
 - description
 - quantity

1 VORWORT

Über diese Anleitung

Diese Anleitung wurde als Nachschlagewerk für Bediener geschrieben. Sie können mit dieser Anleitung das vorn auf diesem Dokument aufgeführte Produkt sicher installieren, bedienen, warten und reparieren.

Piktogramme und Symbole

In dieser Anleitung werden folgende Piktogramme und Symbole verwendet:



Vorschläge und Tips, wie sich die betreffenden Aufgaben oder Handlungen einfacher ausführen lassen.



VORSICHT!

Verfahren, die -wenn sie nicht mit der erforderlichen Umsicht ausgeführt werden- Schaden am Produkt, an der Umgebung oder an der Umwelt anrichten können.



WARNUNG

Verfahren, die -wenn sie nicht mit der erforderlichen Umsicht ausgeführt werden- ernsten Schaden am Produkt anrichten oder zu Verletzungen führen können.



WARNUNG

Feuergefahr! Das Produkt nie zum Absaugen von brennbaren, glühenden oder brennenden Teilchen, Stoffen und Flüssigkeiten verwenden. Das Produkt nie zum Absaugen von aggressiven Dämpfen (wie Salzsäure) verwenden.

Dokumente, die mit diesem Dokument im Zusammenhang stehen

Folgende mit diesem Dokument im Zusammenhang stehende Dokumente sind erhältlich:

- 0507434040/NMB-TNB
- 0507310010/NEC
- 0507230010/WL + AST
- 0507360010/NCW 4-11

Kundendienst

Für Informationen zu bestimmten Einstellungen, Wartungs- oder Reparaturarbeiten, die nicht in dieser Anleitung behandelt werden, wenden Sie sich bitte an Ihren Händler. Er ist gern bereit, Ihnen zu helfen. Halten Sie in diesem Fall folgende Angaben bereit:

- Produktname
- Seriennummer

Diese Angaben finden Sie auf dem Typenschild.

2 SICHERHEITSVORSCHRIFTEN UND WARNUNGEN VOR GEFAHREN

Allgemeines

Der Hersteller haftet in keiner Weise für Schaden oder Verletzungen, die durch die nicht (genaue) Einhaltung der Sicherheitsvorschriften und -anweisungen in dieser Anleitung bzw. durch Nachlässigkeit während der Installation, Bedienung, Wartung und Reparatur des vorn auf diesem Dokument aufgeführten Produkts und eventuellem Zubehör entstehen. Abhängig von den spezifischen Arbeitsbedingungen sind möglicherweise ergänzende Sicherheitsanweisungen erforderlich. Sollten Sie bei der Benutzung des Produkts eine mögliche Gefahrenquelle entdecken, dann wenden Sie sich bitte an Ihren Händler.

Der Bediener des Produkts trägt immer die vollständige Verantwortung für die Einhaltung der örtlich geltenden Sicherheitsvorschriften und -richtlinien. Es sind alle Sicherheitsvorschriften und -richtlinien einzuhalten, die für den Einsatz gelten.

Bedienungsanleitung

- Jeder, der an oder mit dem Produkt arbeitet, muß den Inhalt dieser Anleitung kennen, und die darin aufgeführten Anweisungen genau befolgen. Die Geschäftsleitung muß das Personal an Hand der Anleitung einweisen und alle Vorschriften und Anweisungen beachten.
- Nie von der Reihenfolge der auszuführenden Handlungen abweichen.
- Die Anleitung immer in der Nähe des Produkts aufbewahren.

Bestimmungsgemäße Verwendung¹

Das Produkt wurde ausschließlich zum Auffangen und Abführen von schädlichem Rauch und schädlichen Stoffen entworfen, die bei den am häufigsten vorkommenden Schweißprozessen freigesetzt werden. Jede andere oder darüber hinausgehende Benutzung gilt nicht als bestimmungsgemäß. Für daraus resultierenden Schaden oder Verletzungen haftet der Hersteller in keiner Weise. Das Produkt entspricht den geltenden Normen und Richtlinien. Das Produkt ausschließlich in technisch einwandfreiem Zustand und gemäß der oben aufgeführten Bestimmung benutzen.

Änderungen

- Änderungen am Produkt oder an Teilen des Produkts sind nicht zulässig.

1. Die "bestimmungsgemäße Verwendung" gemäß der EN 292-1 ist die Verwendung, für die das technische Produkt gemäß den Angaben des Herstellers -einschließlich seiner Anweisungen in der Verkaufsbroschüre- geeignet ist. In Zweifelsfällen ist dies die Verwendung, die sich aus der Konstruktion, der Ausführung und der Funktion des Produkts als üblich ableiten läßt. Zur bestimmungsgemäßen Verwendung gehört auch die Einhaltung der Anweisungen in der Bedienungsanleitung.

3 TECHNISCHE DATEN

3.1 Allgemeines

| | |
|---------------------------|----------------------------|
| Nettogewicht | 15 kg |
| Armlänge | 2 m |
| Nominaler Armdurchmesser | 203 mm |
| Empfohlene Absaugleistung | 600-1600 m ³ /h |

3.2 Reichweite

3.2.1 Bei Montage auf Wandkonsole (TNB)

Siehe Fig. 1 hinten in dieser Anleitung.

3.2.2 Bei Montage auf Verlängerungskran (NEC 2 oder NEC 4)

Siehe Fig. 2 hinten in dieser Anleitung.

3.3 Druckverlust

Siehe Fig. 3 hinten in dieser Anleitung.

A = Luftstrom (m³/h)

B = Statischer Druck (Pa)

Kurve 1: montiert auf TNB

Kurve 2: montiert auf NEC 2 oder 4

3.4 Umgebungsbedingungen

| | |
|----------------------------|-------|
| Min. Betriebstemperatur | 5 °C |
| Max. Betriebstemperatur | 45 °C |
| Max. relative Feuchtigkeit | 80% |

4 ALLGEMEINE BESCHREIBUNG

4.1 Allgemeine Beschreibung

Siehe Fig. 4 hinten in dieser Anleitung.

Der flexible Absaugarm wurde speziell zum Auffangen und Abführen von schädlichem Rauch und Stoffen entworfen, die bei den üblichsten Schweißprozessen freigesetzt werden. Dank der patentierter Waagekonstruktion und der einzigartigen drehbaren Absaughaube läßt sich der Absaugarm einfach manövrieren, und so kann der spezifische Arbeitsbereich jeweils den Wünschen des Bedieners angepaßt werden.

Der Absaugarm kann auf Wandkonsolen (TNB) und Verlängerungskräne (NEC 2 oder NEC 4) montiert werden. Als Sonderausrüstung kann der Absaugarm mit einer Arbeitslampe (WL) und einer automatischen Start/Stop-Vorrichtung (AST) ausgestattet werden.

Siehe hierzu die betreffenden Anleitungen.

Der Absaugarm ist nicht geeignet für Montage auf einen mobilen Schweißrauchabsauger.

4.2 Funktionsprinzip

Der verschmutzte Rauch wird von einem gesonderten Ventilator angesaugt und gelangt über die Absaughaube in den Absaugarm. Der Absaugarm führt den verschmutzten Rauch dann entweder zu einem Luftreiniger (mit Filter) oder direkt nach draußen ab. Jeder Absaugarm ist mit einer Drosselklappe versehen, die über den Drehschalter bedient werden kann. Die Drosselklappe wird häufig benutzt, wenn mehrere Absaugarme in ein Leitungsnetz aufgenommen werden; das Schließen der Drosselklappe verhindert in solchen Konfigurationen den Verlust von kostbarer angewärmter Luft.

5 INSTALLATION

5.1 Montage des Absaugarms auf einer Wandkonsole (TNB)

- Montieren Sie den Anschlußflansch mittels vier Sechskantschrauben und der U-Scheiben so auf die Wandkonsole, daß sich das Kabeldurchführungsloch an der Wandseite befindet und das lange Ende des Stifts nach vorn zeigt und mit dem Kabeldurchführungsloch fluchtet (siehe fig. 5 hinten in dieser Anleitung).
- Montieren Sie den Hängeadapter mittels der Schrauben und Muttern auf der Gelenkstange.
- Montieren Sie den Federbügel und bringen Sie die Manschette und den flexiblen Schlauch um den Anschlußflansch an.
- Sofern der Absaugarm mit einer WL bzw. einer AST ausgerüstet ist, muß jetzt das Stromversorgungskabel (NCW 11) angebracht werden. Siehe hierzu die betreffende Anleitung.

5.2 Montage der Absaughaube

- Setzen Sie die Manschette und den mitgelieferten flexiblen Schlauch vorübergehend über das Ende des Armteils der Absaughaube.
- Montieren Sie die Absaughaube mittels der Schraube und Mutter.
- Sofern der Absaugarm mit einer WL bzw. einer AST ausgerüstet ist, muß jetzt der Kabelanschluß gemäß der betreffenden Anleitung erfolgen.
- Achten Sie darauf, daß der Absaugarm luftdicht abschließt. Schieben Sie hierzu die beiden flexiblen Schläuche über bzw. den Hängeadapter/das Haubengelenk und das Mittgelenk und bringen Sie die Manschetten an.

6 BETRIEB



WARNUNG

Feuergefahr! Das Produkt nie zum Absaugen von brennbaren, glühenden oder brennenden Teilchen, Stoffen und Flüssigkeiten verwenden. Das Produkt nie zum Absaugen von aggressiven Dämpfen (wie Salzsäure) verwenden.

Wenn das Produkt zusammen mit den im Vorwort dieser Anleitung aufgeführten Produkten verwendet wird (siehe "Dokumente, die mit diesem Dokument im Zusammenhang stehen"), gelten auch die in der Dokumentation dieser Produkte enthaltenen Sicherheitsvorschriften.

- Inspizieren Sie das Produkt und überprüfen Sie es auf Beschädigung.
- Schützen Sie das Produkt vor Wasser und Feuchtigkeit.
- Installieren Sie das Produkt nie vor Ein-, Aus- und Durchgängen, die für Rettungsdienste u.ä. zugänglich sein müssen.
- Sorgen Sie dafür, daß am Arbeitsplatz zugelassene Feuerlöschgeräte in ausreichender Zahl vorhanden sind.
- Luft, die potentiell gesundheitsschädliche Teilchen enthält, -wie Chrom, Nickel, Beryllium, Kadmium, Blei, usw.- darf nie recycelt werden. Diese Luft muß immer aus dem Arbeitsraum abgeführt werden.
- Benutzen Sie das Produkt nie zum Auffangen bzw. Abführen von Lacknebel.
- Benutzen Sie das Produkt nie zum Auffangen bzw. Abführen von base- oder säurehaltigen Dämpfen.

Halten Sie sich an die angegebenen Wartungsintervalle. Überfällige Wartung kann zu hohen Kosten für Reparaturen und Revisionen führen und kann den Garantieanspruch nichtig machen. Verwenden Sie immer vom Hersteller zugelassenes Werkzeug und Material sowie zugelassene Ersatzteile, Schmiermittel und Servicetechniken. Verwenden Sie nie abgenutztes Werkzeug und lassen Sie kein Werkzeug im oder auf dem Produkt zurück.

7 WARTUNG

Das Produkt wurde so entworfen, daß es bei minimalem Wartungsaufwand langfristig störungsfrei funktioniert. Damit dies gewährleistet ist, müssen jedoch einige einfache, regelmäßig auszuführende Wartungs- und Reinigungsarbeiten durchgeführt werden, die in diesem Kapitel beschrieben werden. Sofern Sie mit der gebotenen Vorsicht vorgehen und die Wartungsarbeiten regelmäßig durchführen, werden mögliche Störungen meistens entdeckt und können korrigiert werden, bevor sie zum Stillstand führen.

Die angegebenen Wartungsintervalle hängen von den jeweiligen Arbeits- und Betriebsbedingungen ab. Daher wird -zusätzlich zu der in dieser Anleitung angegebenen regelmäßigen Wartung- empfohlen, den Absaugarm einmal pro Jahr einer gründlichen Gesamtinspektion zu unterziehen. Wenden Sie sich zu diesem Zweck an Ihren Händler.



WARNUNG

Überfällige Wartung kann Feuer verursachen.

| Tätigkeit | Alle 3 Monate | Alle 12 Monate |
|----------------------------------------------------------------------------------------------------------------------------------------------------------------|---------------|----------------|
| Kontrollieren Sie das Äußere des Absaugarms und reinigen Sie es mit einem milden Reinigungsmittel. | X | |
| Kontrollieren Sie die flexiblen Schläuche auf Risse oder Beschädigungen und ersetzen Sie sie erforderlichenfalls. | | X |
| Kontrollieren Sie das Innere des Absaugarms und reinigen Sie es gründlich. | | X |
| Kontrollieren und schmieren Sie die Gelenkpunkte mit Schmieröl. | | X |
| Kontrollieren Sie die Stahlkabel auf Abnutzung. | | X |
| Kontrollieren Sie die ordnungsgemäße Funktion des Haubengelenks. Stellen Sie ggf. die Reibung über die Schraube und die Mutter auf dem Kunststoffstopfen nach. | | X |
| Kontrollieren Sie die Waagekonstruktion des Absaugarms. Verwenden Sie hierzu die Einstellvorrichtung. | | X |
| Kontrollieren Sie die ordnungsgemäße Funktion der Drosselklappe. | | X |
| Kontrollieren Sie die Reibungsfunktion des Mittengelenks. Stellen Sie eventuell die Reibung ein (siehe Fig. 7 hinten in dieser Bedienungsanleitung). | X | |

8 FEHLERBEHEBUNG

Wenn der Absaugarm nicht oder nicht ordnungsgemäß funktioniert, dann können Sie möglicherweise anhand der folgenden Checkliste die Störung selbst beheben. Wenn dies nicht der Fall ist, wenden Sie sich bitte an Ihren Händler.



Eine Reihe von Störungen in der untenstehenden Checkliste kann auch durch Defekte in angeschlossenen Geräten entstanden sein. Diese Anleitung behandelt jedoch ausschließlich diejenigen Ursachen und Lösungsvorschläge, die sich auf den Absaugarm selbst beziehen.



VORSICHT

Lesen Sie zunächst die Reparaturanweisungen vorn in dieser Anleitung.

| Problem | Mögliche Ursache | Lösung |
|-------------------------------------|------------------------------------------------------|-------------------------------------------------------------------------------------------------------------------------------------------|
| Absaugarm quietscht oder knarrt. | Unzureichende Schmierung. | Mit Schmieröl oder Schmierfett schmieren. Siehe Kapitel 7. |
| Absaugarm nicht im Gleichgewicht. | Zu starke oder zu geringe Reibung (Überalterung). | Die Reibung über den Oberbolzen auf dem Mittengelenk einstellen (siehe fig. 6 hinten in dieser Anleitung). |
| | Einstellvorrichtung nicht stark genug. | Einstellvorrichtung verstellen. |
| Absaughaube nicht im Gleichgewicht. | Zu starke oder zu geringe Reibung (Überalterung). | Die Reibung über die Schraube und die Mutter auf dem Kunststoffstopfen einstellen. Siehe Kapitel 7 und Fig. 7 hinten in dieser Anleitung. |
| Unzureichende Absaugleistung. | Drosselklappe geschlossen. | Die Drosselklappe öffnen. |
| | Flexible(r) Schlauch/Schläuche gerissen oder locker. | Der/die flexible(r) Schlauch/Schläuche reparieren oder austauschen. |
| | Manschette(n) gerissen. | Die Manschette(n) reparieren oder austauschen. |
| | Falschlufft angesaugt. | Die Dichtung kontrollieren bzw. reparieren. |

9 VERWENDETE PRODUKTE UND DIE UMWELT

Entsorgung des Materials.



VERPACKUNGSMATERIAL

Die Verpackung, die zum Transport und zum Schutz des Produkts dient, besteht überwiegend aus folgenden Stoffen, die sich zur Wiederverpackung eignen:

- Pappe bzw. Wellpappe
- Polyethen-Folie
- unbehandeltem Holz

Geben Sie die Verpackung daher nicht zum Betriebsmüll, sondern erkundigen Sie sich beim Reinigungsdienst Ihrer Gemeinde, wo Sie das Material abgeben können.

Produkt

Produkte, die ausgedient haben, können noch wertvolle Stoffe und wertvolles Material enthalten. Geben Sie das Produkt daher nicht zum Betriebsmüll, sondern erkundigen Sie sich auch in diesem Punkt bei Ihrer Gemeinde nach den Möglichkeiten zur Wiederverwertung bzw. zu einer umweltgerechten

10 BESTELLEN VON ERSATZTEILE

Die für den Absaugarm erhältlichen Ersatzteile finden Sie auf dem mitgelieferten Explosionszeichnung.

- Richten Sie Ihre Bestellung an Ihren Händler und machen Sie dabei immer folgende Angaben:
 - Produktname, Anschlußspannung und Seriennummer (siehe das Typenschild)
 - Artikelnummer des betreffenden Teils
 - Bezeichnung
 - Menge

1 AVANT-PROPOS

Utilisation

Le présent manuel servira d'ouvrage de référence qui permettra aux utilisateurs d'installer, utiliser, entretenir et réparer en toute sécurité le produit figurant en première page de couverture de ce document.

Pictogrammes et symboles

Dans ce **manuel**, il est fait usage des pictogrammes et symboles suivants:



Suggestions et conseils en vue de faciliter l'exécution des divers travaux ou manipulations.



MISE EN GARDE

Procédures qui, à défaut d'être exécutées avec les précautions nécessaires, peuvent occasionner l'endommagement du produit, de l'atelier ou de l'environnement.



MISE EN GARDE

Procédures qui, à défaut d'être exécutées avec les précautions nécessaires, peuvent occasionner un endommagement sévère du produit ou une lésion corporelle.



MISE EN GARDE

Risque de feu! N'utilisez jamais le produit à des fins d'extraction de particules et de substances (liquides) inflammables, incandescentes ou brûlantes. N'utilisez jamais le produit à des fins d'extraction de vapeurs agressives (l'acide chlorhydrique entre autres).

Documentation connexe

Sont disponibles les documents connexes suivants:

- 0507434040/NMB-TNB
- 0507310010/NEC
- 0507230010/WL + AST
- 0507360010/NCW 4-11

Service et assistance technique

Pour toute information concernant des réglages spécifiques, des travaux d'entretien et de réparation qui sortent du cadre de ce manuel, veuillez prendre contact avec le fournisseur du produit. Ce fournisseur est toujours disposé à vous aider. Assurez-vous que vous disposez des données suivantes:

- nom du produit
- numéro de série

Vous trouverez ces données sur la plaque d'identification.

2 INSTRUCTIONS DE SECURITE ET MISES EN GARDE CONTRE LES RISQUES

Généralités

Le fabricant décline toute responsabilité en cas de dommage ou de lésion corporelle de la non observation (stricte) des consignes de sécurité et des instructions de ce manuel, ou de négligence durant l'installation, l'entretien et la réparation du produit figurant en première page de couverture de ce document et des éventuels accessoires correspondants.

En fonction des conditions de travail spécifiques ou des accessoires employés, il est possible que des consignes de sécurité complémentaires s'imposent. Veuillez prendre immédiatement contact avec votre fournisseur si vous constatez un risque potentiel lors d'emploi du produit.

L'utilisateur du produit est en tout temps entièrement responsable du respect des consignes et directives de sécurité locales en vigueur. Respectez donc toutes les consignes et directives applicables.

Manuel opérateur

- Toute personne qui travaille sur ou avec le produit est tenue de prendre connaissance de ce manuel et d'en observer scrupuleusement les instructions. La direction de l'entreprise doit instruire le personnel sur la base du manuel et de prendre en considération toutes les instructions et indications.
- Ne modifiez jamais l'ordre des opérations à effectuer.
- Conservez le manuel constamment à proximité du produit.

Emploi conforme à la destination¹

Le produit a été conçu exclusivement pour capter et évacuer les fumées et substances nocives qui se dégagent lors des opérations de soudage les plus courantes. Tout autre usage est considéré comme non conforme à la destination du produit. Le fabricant décline toute responsabilité en cas de dommage ou de lésion corporelle résultant de cet autre usage. Le produit est en conformité avec les normes et directives en vigueur. Utilisez le produit uniquement s'il se trouve en parfait état technique, conformément à la destination sos-décrite.

Modifications

- La modification du produit ou des composants n'est pas autorisée.

1. "Emploi conforme à la destination" tel arrêté dans la norme EN 292-1 est l'usage pour lequel le produit technique est approprié d'après la spécification du fabricant - inclusivement ses indications dans la brochure de vente. En cas de doute, c'est l'usage que l'on peut normalement déduire de la construction, du modèle et de la fonction du produit. L'emploi conforme à la destination suppose également le respect des instructions du manuel opérateur.

3 SPECIFICATIONS TECHNIQUES

3.1 Généralités

| | |
|----------------------------------|----------------------------|
| Poids net | 15 kg |
| Longueur du bras | 2 m |
| Diamètre nominal du bras | 203 mm |
| Capacité d'extraction conseillée | 600-1600 m ³ /h |

3.2 Portée

3.2.1 Monté sur console murale (TNB)

Voir fig. 1 au bout de ce manuel.

3.2.2 Monté sur potence d'extension (NEC 2 ou NEC 4)

Voir fig. 2 au bout de ce manuel.

3.3 Perte de charge

Voir fig. 3 au bout de ce manuel.

A = Débit d'air (m³/h)

B = Pression statique (Pa)

Courbe 1: monté sur TNB

Courbe 2: monté sur NEC 2 ou 4

3.4 Conditions ambiantes

| | |
|------------------------------------|------|
| Température de fonctionnement min. | 5°C |
| Température de fonctionnement max. | 45°C |
| Humidité relative max. | 80% |

4 DESCRIPTION GENERALE

4.1 Description générale

Voir fig. 4 au bout de ce manuel.

Le bras d'extraction flexible a été spécialement conçu pour capter et évacuer les fumées et substances nocives que se dégagent lors des opérations de soudure les plus courantes. Grâce à la construction d'équilibrage brevetée et la hotte tournante, unique en son genre, on peut aisément manoeuvrer le bras d'extraction, ce qui permet d'adapter à chaque fois la portée de travail au gré de l'opérateur.

Le bras d'extraction peut être monté sur des consoles murales (TNB) et des potences d'extension NEC 2 ou NEC 4). En option, le bras d'extraction peut être équipé d'une lampe de travail (WL) et d'un dispositif de

MARCHE/ARRET automatique (AST). Voir à cette fin le(s) manuel(s) correspondant(s).

Le bras d'extraction n'est pas apte au montage sur un extracteur mobile de fumée de soudure.

4.2 Fonctionnement

La fumée polluée est aspirée par un ventilateur séparé et aboutit - par le biais de la hotte - dans le bras d'extraction. Le bras d'extraction évacue ensuite la fumée polluée soit vers un épurateur d'air (à filtre) soit directement vers l'extérieur. Chaque bras d'extraction est équipé d'un registre que l'on peut commander à l'aide du bouton rotatif. Le registre est généralement appliquée lorsque plusieurs bras d'extraction sont branchés sur une seule et même tuyauterie; dans des configurations de ce genre, la fermeture du registre prévient la perte d'air chaud précieux.

5 INSTALLATION

5.1 Montage du bras d'extraction sur une console murale (TNB)

- Montez la flasque de raccordement à l'aide des quatre boulons à six pans et des rondelles de blocage sur les consoles murales de telle façon que le trou de passage du câble se trouve du côté mur et que le bout long de la goupille soit orienté vers l'avant, aligné sur le trou de passage du câble (voir fig. 5 au bout de ce manuel).
- Montez l'adaptateur de suspension sur la barre d'articulation à l'aide des boulons et des écrous.
- Montez le bride-ressort et placez le manchon et le tuyau flexible autour de la flasque de raccordement.
- Si le bras d'extraction est équipé d'une WL et/ou d'un AST, c'est maintenant qu'il faut poser le câble d'alimentation (NCW 11). Voir à cette fin le manuel correspondant.

5.2 Montage de la hotte

- Placez le manchon et le tuyau flexible livré provisoirement par dessus l'extrémité de la section de bras de la hotte.
- Montez la hotte à l'aide du boulon et de l'écrou.
- Si la hotte est équipé d'une WL et/ou d'un AST, posez alors le câblage en suivant les instructions du manuel correspondant.
- Assurez un scellement hermétique du bras d'extraction. Pour ce faire, insérez le tuyau flexible par dessus l'articulation de hotte puis posez les manchons.

6 UTILISATION



MISE EN GARDE

Risque de feu! N'utilisez jamais le produit à des fins d'extraction de particules et de substances (liquides) inflammables, incandescentes ou brûlantes. N'utilisez jamais le produit à des fins d'extraction de vapeurs agressives (l'acide chlorhydrique entre autres).

Si le produit est utilisé en combinaison avec les produits mentionnés dans l'avant-propos de ce manuel (voir "Documentation connexe"), les instructions de sécurité dont fait état la documentation de ces produits s'appliquent également.

- Inspectez le produit et assurez-vous qu'il n'est pas endommagé.
- Protégez le produit contre l'eau et l'humidité.
- N'installez jamais le produit aux entrées, sorties et passages destinés aux services de secours.
- Assurez-vous de la présence d'un nombre suffisant d'extincteurs homologués dans l'atelier.
- Proscrivez le recyclage de l'air contenant des éléments dangereux pour la santé - chrome, nickel, béryllium, cadmium, plomb etc. Cet air doit toujours être évacué en dehors de l'atelier.
- Le produit ne doit jamais servir pour capter et/ou évacuer des brouillards de peinture.
- Le produit ne doit jamais servir pour capter et/ou évacuer des vapeurs contenant des bases ou des acides.

Respectez le calendrier de maintenance indiqué. Un report des travaux de maintenance peut se traduire par des surcoûts de réparation et de révision et entraîner l'annulation de la garantie.

Utilisez toujours des outils, pièces, matériaux, lubrifiants et techniques d'entretien et de réparation approuvés par le fabricant. Proscrivez l'usage d'outils usés et n'abandonnez aucun outil dans ou sur le produit.

7 ENTRETIEN

Le produit a été conçu pour fonctionner longtemps sans problème et avec un minimum d'entretien. Pour vous aider en assurer, il faut néanmoins effectuer les indispensables opérations d'entretien et de nettoyage décrites dans ce chapitre. Si vous procédez avec les précautions nécessaires et assurez un entretien régulier, les éventuels problèmes seront généralement décelés et corrigés avant qu'ils n'occasionnent une panne.

Le calendrier d'entretien indiqué peut varier en fonction des conditions de travail et d'exploitation. C'est pourquoi - outre le calendrier d'entretien périodique indiqué dans ce manuel - il est recommandé de soumettre chaque année le bras d'extraction à une inspection générale et minutieuse. Pour cela, contactez votre fournisseur.



MISE EN GARDE

Tout retard dans l'entretien peut provoquer un feu.

| Opération | Tous les 3 mois | Tous les 12 mois |
|------------------------------------------------------------------------------------------------------------------------------------------------------------|-----------------|------------------|
| Contrôlez l'extérieur du bras d'extraction et nettoyez-le à l'aide d'un nettoyant doux. | X | |
| Vérifiez si les tuyaux flexibles ne sont pas fissurés ou endommagés. Changez-les si nécessaire. | | X |
| Contrôlez l'intérieur du bras d'extraction et nettoyez-le à fond. | | X |
| Contrôlez et huilez les points d'articulation. | | X |
| Vérifiez si les câbles d'acier ne sont pas usés. | | X |
| Contrôlez le fonctionnement de l'articulation de la hotte. Ajustez éventuellement le frottement à l'aide du boulon et de l'écrou sur le bouchon plastique. | | X |
| Contrôlez la construction d'équilibrage du bras d'extraction. A cet effet, utiliser le mécanisme de réglage. | | X |
| Contrôlez le fonctionnement du registre. | | X |
| Contrôlez le mécanisme de frottement de l'articulation intermédiaire. Ajustez éventuellement le frottement (voir fig. 7 au bout de ce manuel). | X | |

8 REPARATION DES PANNES

Si le bras d'extraction ne fonctionne pas (correctement), consultez la liste de vérifications suivante pour voir si vous pouvez remédier vous-même au problème. Si ce n'est pas le cas, prenez alors contact avec votre fournisseur.



ATTENTION!

Lisez au préalable les instructions de réparation données au début de ce manuel.



Un certain nombre de problèmes figurant dans la liste de vérifications ci-dessous peuvent également être la conséquence de défauts dans l'appareillage connecté. Ce manuel ne traitera cependant que des causes et remèdes se rapportant au bras d'extraction proprement dit.

| Problème | Cause possible | Remède |
|----------------------------------------------------------------------|------------------------------------------------------|-------------------------------------------------------------------------------------------------------------------------------|
| Le bras d'extraction émet des bruits de grincement ou de craquement. | Graissage insuffisant. | Lubrifiez à l'huile ou à la graisse. Voir chapitre 7. |
| Le bras d'extraction n'est pas en équilibre. | Frottement excessif ou très limité (vieillessement). | Ajustez le frottement à l'aide du boulon supérieur sur l'articulation intermédiaire (voir fig. 6 au bout de ce manuel). |
| | Mécanisme de réglage trop faible. | Ajustez. |
| La hotte n'est pas en équilibre. | Frottement excessif ou très limité (vieillessement). | Ajustez le frottement à l'aide du boulon et l'écrou sur le bouchon plastique. Voir chapitre 7 et fig. 7 au bout de ce manuel. |
| La capacité d'extraction est insuffisante. | Registre fermé. | Ouvrez le registre. |
| | Tuyau(x) flexible(s) fissuré(s) ou desserré(s). | Réparez ou changez le(s) tuyau(x) flexible(s). |
| | Manchon(s) fissuré(s). | Réparez ou changez le(s) manchon(s). |
| | Pseudo-aspiration d'air. | Contrôlez ou réparez l'étanchéité. |

9 PRODUITS UTILISES ET L'ENVIRONNEMENT



MATERIEL D'EMBALLAGE

L'emballage ayant servi au transport à la protection du produit se compose essentiellement des matières recyclables suivantes:

- carton (ondulé)
- film de polyéthylène
- bois non traité

Il ne faut donc pas déposer l'emballage avec les déchets industriels. Informez-vous auprès des services de nettoyage de votre commune sur le site où vous pouvez livrer ce matériel.

Produit

Les produits dont vous vous débarrassez peuvent encore contenir des substances et des matériaux de valeur. Il ne faut donc pas déposer l'emballage avec les déchets industriels. Informez-vous à ce propos auprès de votre commune sur les possibilités de recyclage ou

de traitement écologique du matériel.

10 COMMANDE DES PIECES DETACHEES

Vous trouverez les pièces détachées disponibles pour le bras d'extraction sur le dessin éclaté annexe.

- Adressez votre commande à votre fournisseur en spécifiant toujours les données suivantes:
 - nom du produit et numéro de série (voir la plaque d'identification)
 - le numéro d'article de la pièce en question
 - désignation
 - quantité

1

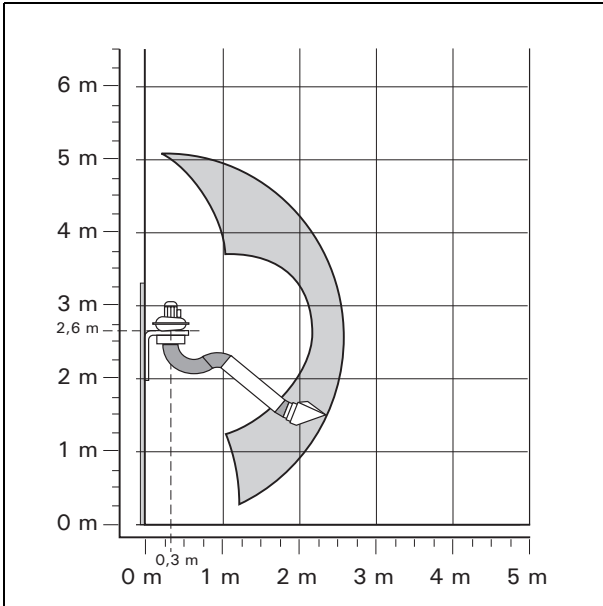

2

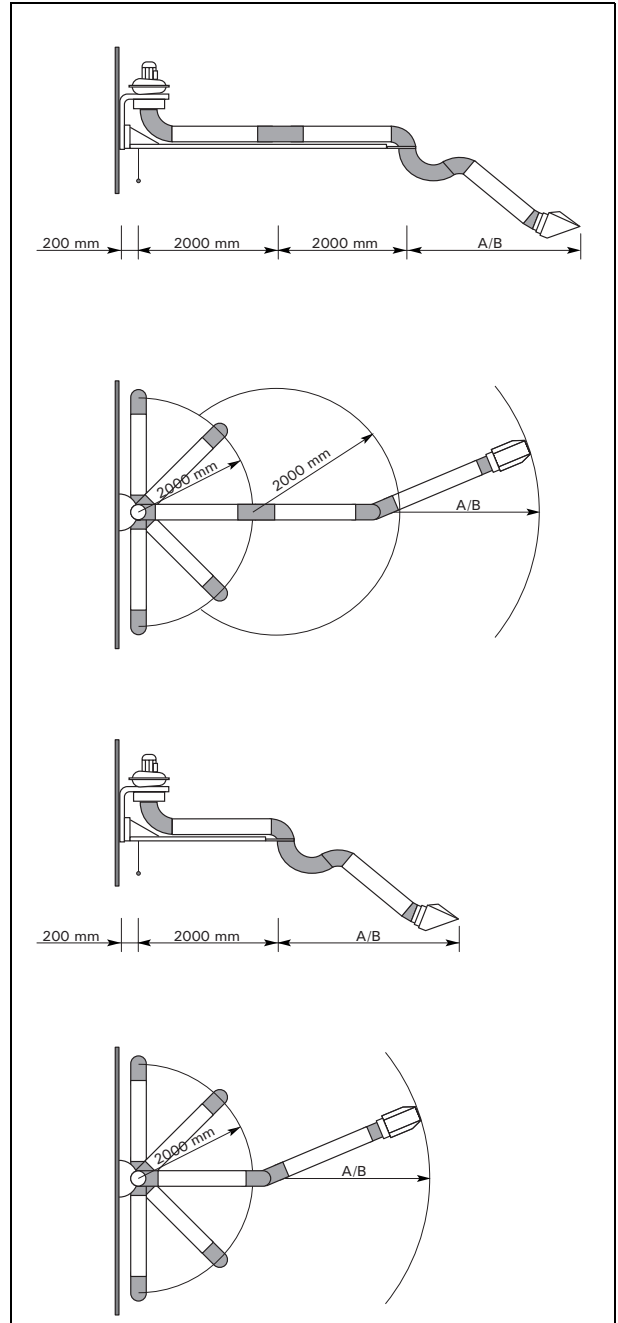

3

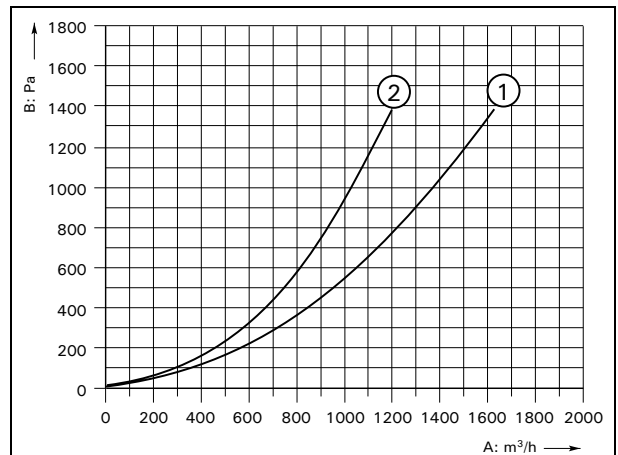

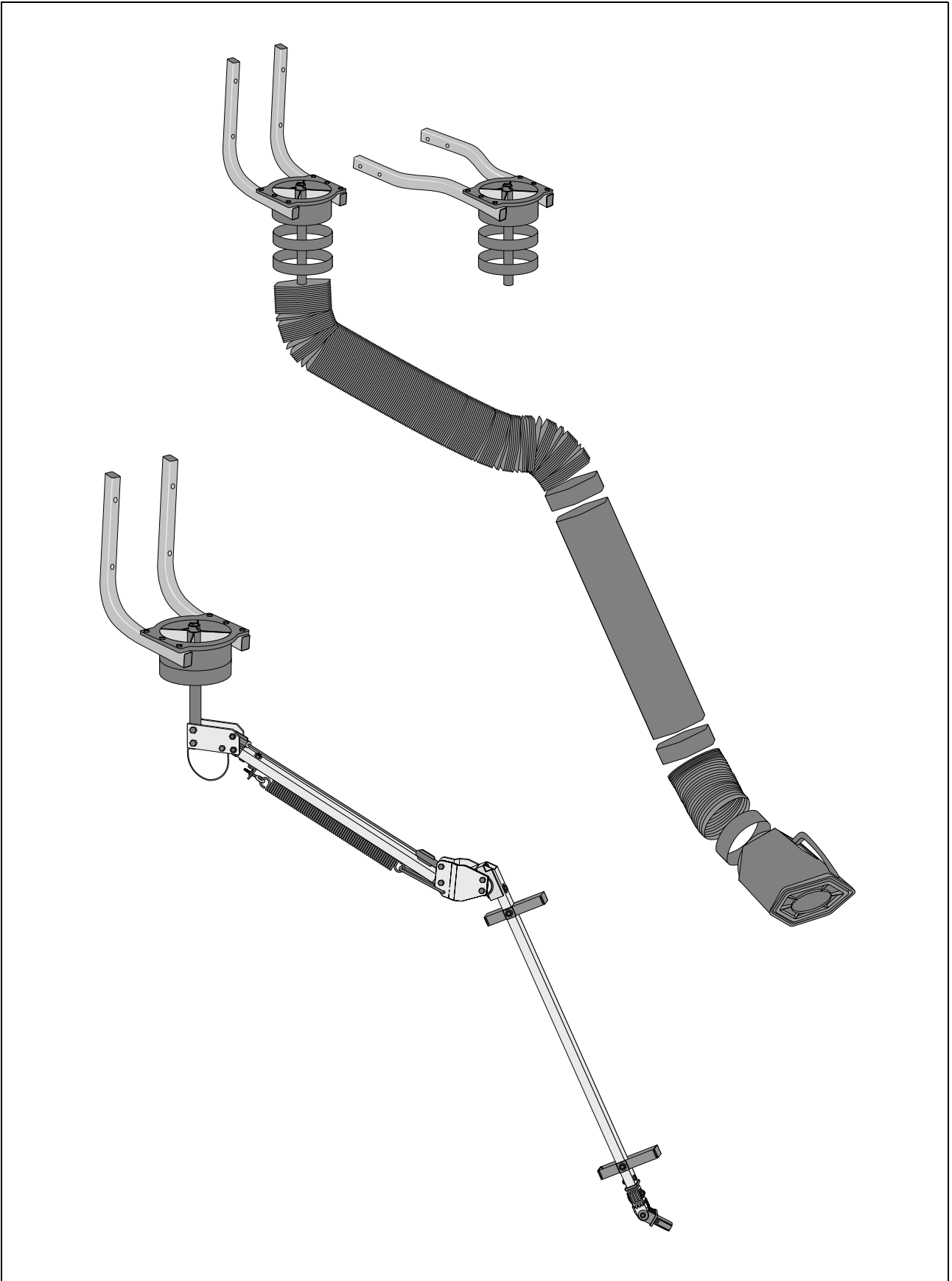

5

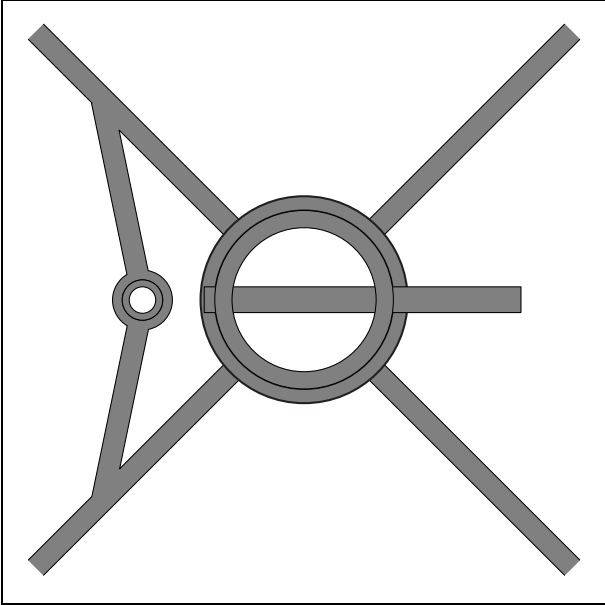

7

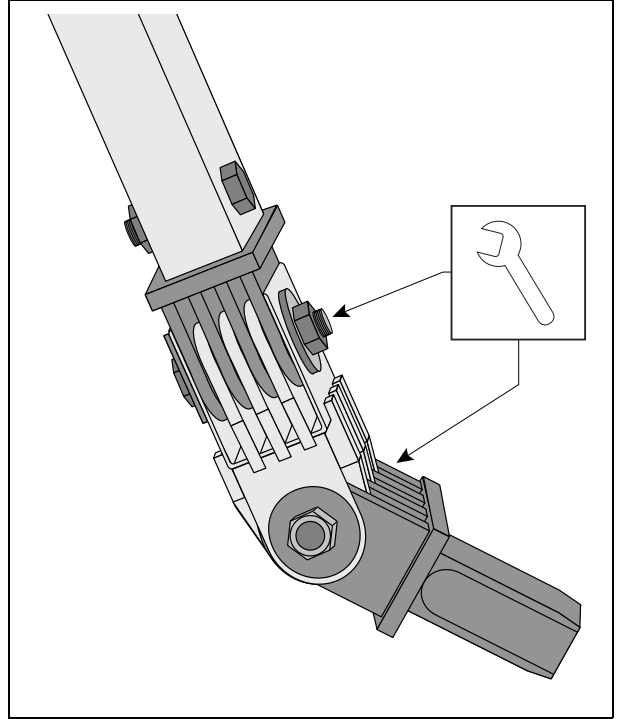

6

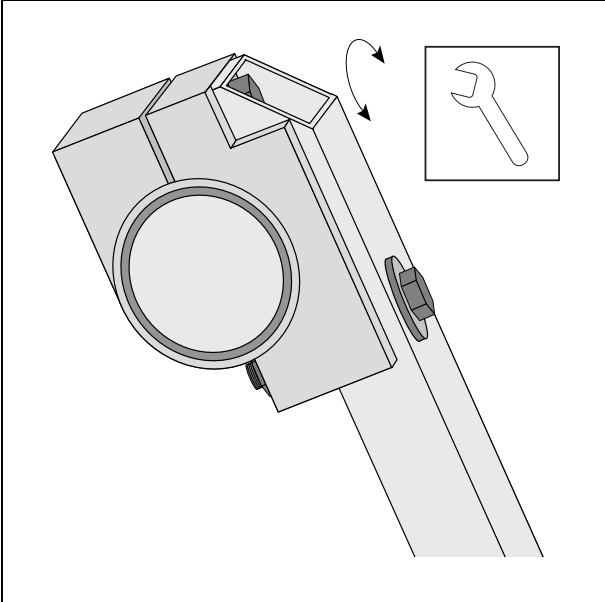

PLYMOVENT[®]
clean air at work



0507271010/Flex 2/281103/B

www.plymovent.com

