

ULTRAFLEX-3

BRAS D'ASPIRATION ULTRAFLEXIBLE

L'UltraFlex-3 est un bras d'aspiration flexible doté d'une hotte *RotaHood* rotative. La hotte est équipée d'une vanne papillon pouvant être ouverte totalement, partiellement ou fermée totalement et permettant de contrôler le flux d'air à l'ouverture de la hotte. La hotte du bras est dotée d'un déflecteur qui dirige l'air à l'intérieur de la hotte.

Le bras est doté du système d'équilibrage à ressort *BalanceWheel* pour le positionnement léger et aisé du bras.

L'UltraFlex-3 est conçu aussi bien pour les systèmes fixes que mobiles d'extraction de fumées de soudure.



APPLICATIONS

L'UltraFlex-3 a été conçu pour les applications suivantes :

- soudage MIG-MAG/GMAW
- soudure TIG
- soudage FCAW
- soudage au bâton/MMAW



Veillez ne **pas** utiliser l'UltraFlex-3 dans les applications ou conditions suivantes :

- gouge à l'arc air
- découpe laser aluminium
- extraction de fumées ou de gaz agressifs (c'est à dire de fumées d'acides, d'alcalis, de pâtes à braser contenant du lithium)
- extraction de gaz très chauds (plus de 45°C/113°F en continu)
- meulage d'aluminium et de magnésium
- projection à la flamme
- extraction de ciment, de poussières de sciage, de poussières de bois, etc.
- cigarettes non éteintes, cigares, chiffons gras et autres particules, objets et acides inflammables
- environnements et substances/gaz explosifs



SPÉCIFICATIONS

■ Dimensions et caractéristiques

Longueur du bras	3 m (10 ft)
Diamètre	203 mm (8 in.)
Matériau :	
• tube et hotte	• polypropylène copolymère à stabilisation UV
• tuyaux	• PVC renforcé de fibre de verre + ressorts métalliques
• gorge	• ABS
• poignée, bord et grille	• nylon renforcé de fibre de verre
Température max. (en continu) :	
• tube et hotte	• 80°C (176°F)
• tuyaux	• 80°C (176°F)
• gorge	• 80°C (176°F)
• poignée, bord et grille	• 95°C (203°F)
Couleur :	
• tube et hotte	• jaune RAL 1028
• tuyaux	• gris RAL 7024

Poids (net)	15 kg (33 lbs)
■ Performance	
Flux d'air	1600 m³/h (942 CFM) max.
■ Conditions ambiantes	
Température de fonctionnement :	
• min.	• 5°C (41°F)
• nom.	• 20°C (68°F)
• max.	• 45°C (113°F)
Humidité relative max.	80%
Apte à l'usage extérieure	non
Conditions de stockage	• 5-45°C (41-113°F) • humidité relative max. 80%
■ Combinaisons de produits	
NMB	console murale
NMB + FAN-28	console murale + ventilateur
NMB + FAN-42	
NEC-2/4	potence d'extension
NEC-2/4 + FAN-42	potence d'extension + ventilateur
MFD, MFS, MFE	unité mobile
■ Options disponibles	
WL	lampe de travail
WL+AST	lampe de travail + marche/arrêt automatique
■ Volume de livraison	
Bras d'aspiration - Hotte - Joint-tournant (bride, collier, ressort) - Tuyau 50 cm - Manchon (4) - Quincaillerie	
■ Informations de commande	
Référence	7925170090
Nombre/emballage	1
■ Données de transport	
Poids brut	20,5 kg (45 lbs)
Dimensions de l'emballage	160 x 30 x 45 cm (63 x 11.8 x 17.7 in.)
Nombre max./palette	6
Code tarifaire douane	8421.9900.99

Pays d'origine	Pays-Bas
----------------	----------

■ **Labels/certificats**



Directive 2011/65/EC (RoHS)
valable à partir du 8 juin 2011

CARACTÉRISTIQUES

Système d'équilibrage
BalanceWheel

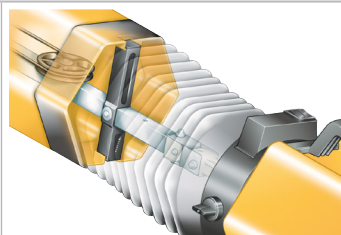

Hotte rotative *RotaHood*
360°

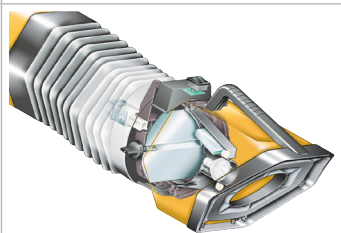

PORTÉE

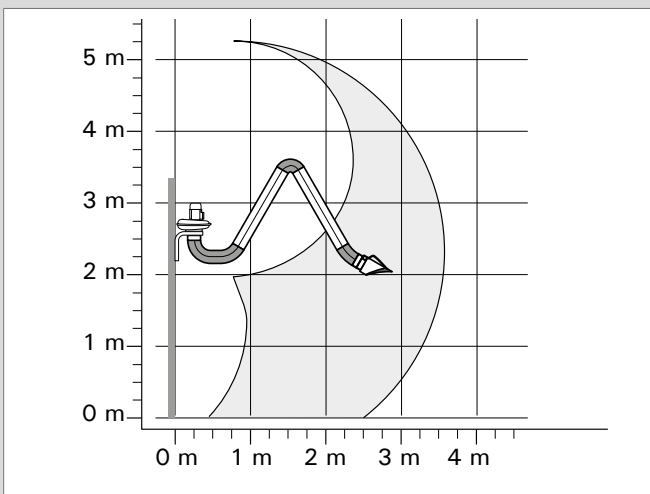

UltraFlex-3 sur console murale

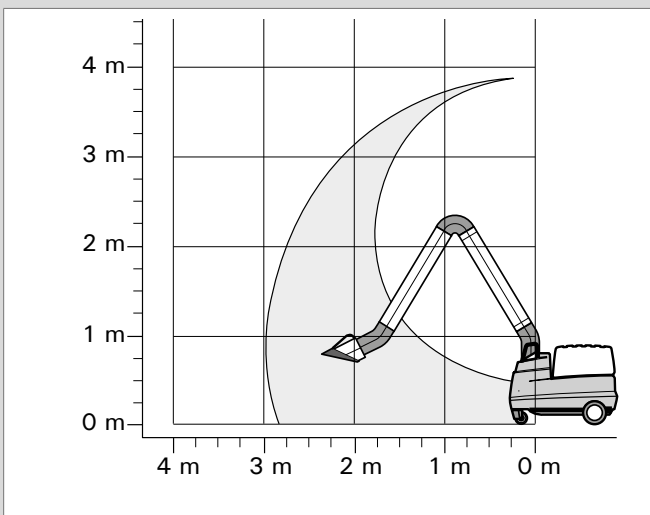

UltraFlex-3 sur l'unité mobile

PERTE DE CHARGE

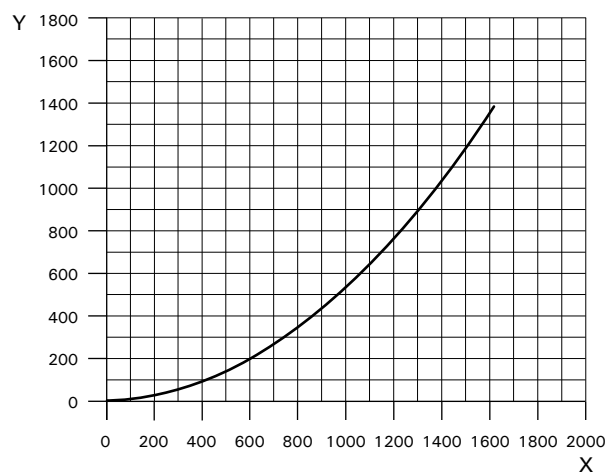

X = Flux d'air (m³/h)
Y = Pression statique (Pa)

DIMENSIONS DE MONTAGE

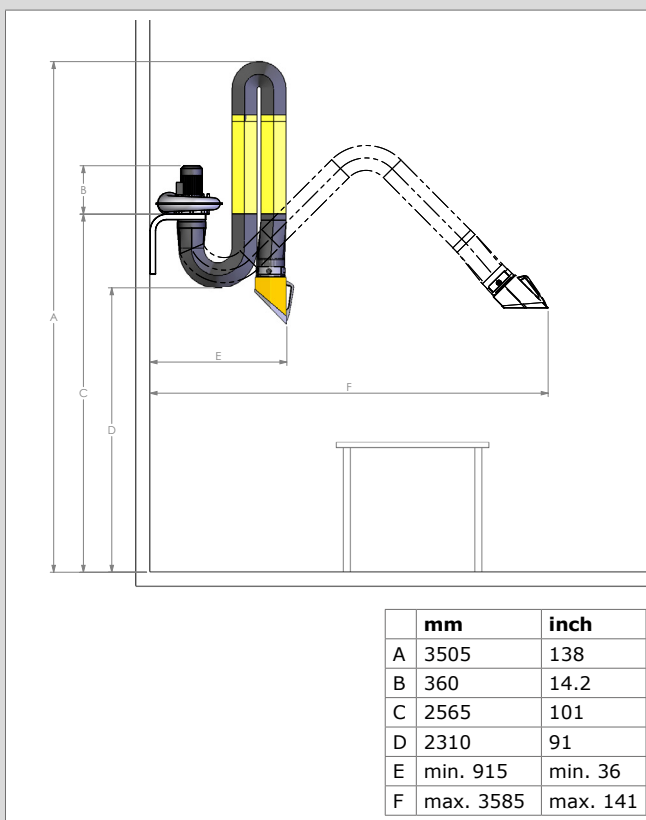

UltraFlex-3 + NMB + FAN-28

Type	UltraFlex-3
Référence	7925170090
Catégorie	Bras/tuyau d'extraction
Version	160513/B

Vérifiez toujours la dernière version sur le site www.plymovent.com