

## SFS

### FILTRO FIJO PARA HUMOS DE SOLDADURA

El SFS es una unidad de filtración montada en la pared que proporciona filtración para usarla con un brazo y ventilador de aspiración. El SFS presenta un cartucho de filtro de celulosa en toda su superficie. Este cartucho de filtro tiene un recubrimiento para aumentar la vida útil y la eficacia del filtro.

El SFS está equipado con un sistema *RoboClean* para una limpieza automática por secciones del cartucho de filtro con aire comprimido (suministrado externamente). Las partículas de polvo y suciedad terminarán en el depósito de polvo. El SFS dispone de un prefiltro externo (parachispas) en una caja separada. El SFS se debe conectar a una caja de control.



#### APLICACIONES

El SFS está pensado para usarse en las siguientes aplicaciones:

- soldadura MIG-MAG/GMAW (uso anual: >700 kg/1500 lbs)
- soldadura TIG
- soldadura FCAW (uso anual: >700 kg/1500 lbs)
- soldadura de arco con electrodo revestido/MMAW (uso anual: >500 kg/1100 lbs)



**No** use el SFS para las siguientes aplicaciones o en las siguientes circunstancias:

- corte por arco aire
- corte de aluminio por láser
- neblina de aceite
- neblina de aceite pesada en humos de soldadura
- aspiración de humos y gases agresivos (p.ej. de ácidos, de alcalinos, de pasta para soldar que contenga litio)
- aspiración de gases calientes (más de 45°C/113°F continuamente)
- amolado de aluminio y magnesio
- soldadura con llama
- aspiración de cemento, serrín, polvo de madera, etc.
- aspiración de cigarrillos, puros, tejidos con aceite y otras partículas, objetos y ácidos que pueden arder
- entornos explosivos o sustancias/gases explosivos



#### ESPECIFICACIONES

■ Dimensiones y características	
Material	polypropylene
Color:	
• caja	• gris RAL 7024
• franja	• amarillo RAL 1028
Peso (neto)	
• SFS	67 kg (148 lbs)
• caja del prefiltro	10 kg (22 lbs)
Cable alimentador (suelto)	11 m (36 ft); sin enchufe
Contenido depósito de polvo	18 litros

#### FILTROS

Material:	
• prefiltro	• aluminium
• DuraFilter FCC-30	• celulosa impregnada con resina de fenol + poliuretano + metal
Superficie del filtro:	
• prefiltro	• 0,14 m <sup>2</sup> (1.5 ft <sup>2</sup> )
• DuraFilter FCC-30	• 30 m <sup>2</sup> (325 ft <sup>2</sup> )
Tratamiento	recubrimiento SurfacePlus sobre DuraFilter FCC-30
Eficiencia:	
• prefiltro	• 65% < 80%
• DuraFilter FCC-30	• >99,9%
Clasificación filtro:	
• prefiltro	• G2 según DIN EN 779
• DuraFilter FCC-30	• M según NEN EN IEC 60335-2-69
■ Sistema de limpieza del filtro RoboClean	
Calidad requerida del aire comprimido	seco y sin aceite según ISO 8573-3 clase 6
Presión requerida	4-5 bar (1600-2000" WG)
Conexión de aire comprimido	acoplamiento rápido ¼ in.
Consumo de aire comprimido	60 nl/min. máx. (dependiendo del grado de saturación del filtro)
Duración del ciclo de limpieza fuera de línea	aprox. 1 hora
■ Rendimiento	
Flujo de aire	1100 m <sup>3</sup> /h (647 CFM) max.
■ Datos eléctricos	
Potencia absorbida	36 W
Tensión de alimentación	24 V AC
Clase de protección	IP 40
■ Condiciones de entorno	
Temperatura de servicio:	
• mín.	• 5°C (41°F)
• nom.	• 20°C (68°F)
• máx.	• 45°C (113°F)
Humedad relativa máx.	80%

Apto para uso en exteriores	no
Condiciones de almacenamiento	<ul style="list-style-type: none"> <li>• 5-45°C (41-113°F)</li> <li>• humedad relativa máx. 80%</li> </ul>
<b>■ Combinaciones del producto</b>	
CB (obligatorio)	caja de control
<i>Para más información sobre combinaciones del producto, consulte la tabla "Configuraciones posibles"</i>	
<b>■ Entrega</b>	
Unidad de filtración - Cable alimentador 11 m - Placa de sujeción - Caja de prefiltro	
<b>■ Información para pedidos</b>	
Número artículo	7445000000
Número/embalaje	1
<b>■ Datos de transporte</b>	
Peso bruto	81 kg (179 lbs)
Dimensiones de embalaje	120 x 80 x 120 cm (47.2 x 31.5 x 47.2 in.)
Número máx./pallet	2
Tarifa aduanera	8421.39.2090
País de origen	Países Bajos

### CONFIGURACIONES POSIBLES

Brazo de aspiración	Soporte de montaje	Ventilador	Equipos de control (opciones)	
T-Flex	TNB	FAN-28	MPS	
Flex-2				
T-Flex/CW	incluso	FAN-28	CB   WL   NTR	
		FAN-42		
Flex-3	NMB	FAN-28	CB   WL-AST   NTR	
Flex-4				
UltraFlex-3		FAN-42	CB-WCS   WCS   NTR	
UltraFlex-4				
UltraFlex-4/LC				

### APROBACIONES/CERTIFICADOS



Directiva 2011/65/EC (RoHS) válido desde el 8 de junio 2011

### DIMENSIONES

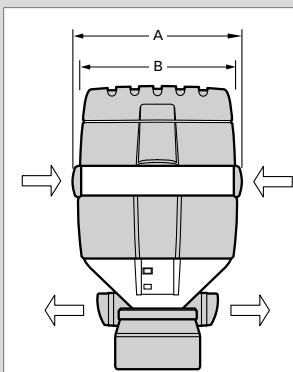

	mm	pulg.
A	720	28.3
B	670	26.4

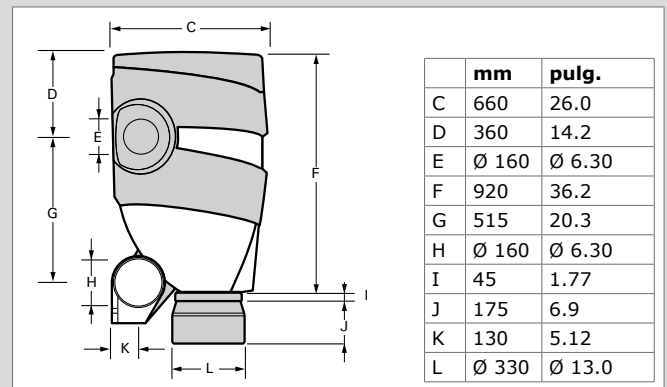

### CAÍDA DE PRESIÓN

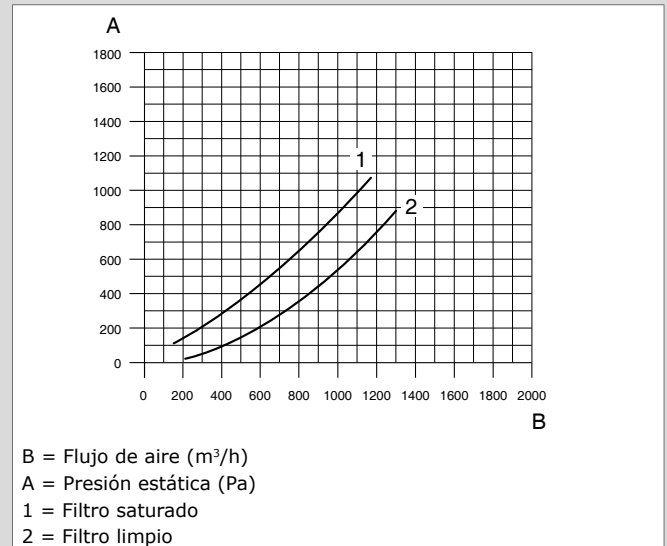

### CARACTERÍSTICAS

RoboClean sistema de limpieza automática del filtro



Tipo producto	<b>SFS</b>
Núm. art.	7445000000
Categoría	Filtro fijo para humos de soldadura
Versión	250521/C

Comprobar la última versión en [www.plymovent.com](http://www.plymovent.com)