

- EN** Extension crane
- NL** Verlengkraan
- DE** Verlängerungskran
- FR** Potence d'extension
- ES** Brazo de extensión
- IT** Supporto prolunga

## NEC-2 | EXT-NEC-4

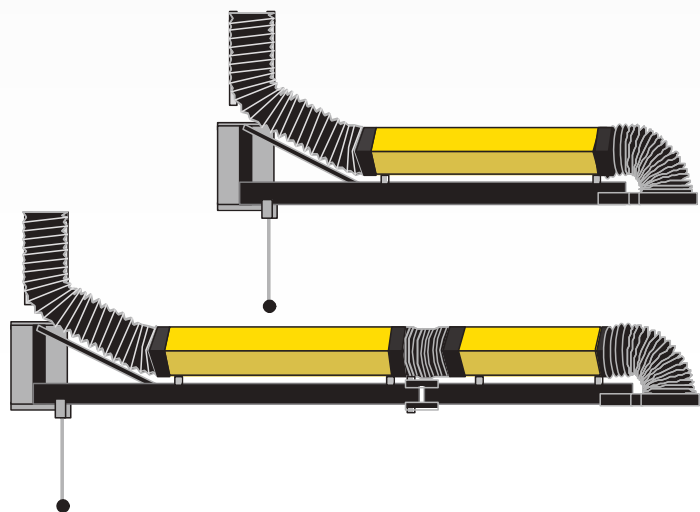

- EN** User manual
- NL** Gebruikershandleiding
- DE** Betriebsanleitung
- FR** Manuel opérateur
- ES** Instrucciones para el uso
- IT** Manuale d'uso

---

---

## EN – ORIGINAL INSTRUCTION

All rights reserved. The information given in this document has been collected for the general convenience of our clients. It has been based on general data pertaining to construction material properties and working methods known to us at the time of issue of the document and is therefore subject at any time to change or amendment and the right to change or amend is hereby expressly reserved. The instructions in this publication only serve as a guideline for installation, use, maintenance and repair of the product mentioned on the cover page of this document. This publication is to be used for the standard model of the product of the type given on the cover page. Thus the manufacturer cannot be held responsible for any damage resulting from the application of this publication to the version actually delivered to you. This publication has been written with great care. However, the manufacturer cannot be held responsible, either for any errors occurring in this publication or for their consequences.

*To improve comprehension for people whose first language is not English, we have written parts of this manual in Simplified Technical English (STE). STE is a controlled language originally developed for aerospace industry maintenance manuals. It offers a carefully limited and standardized subset of English, along with specific writing rules.*

## NL – VERTALING VAN DE OORSPRONKELIJKE GEBRUIKSAANWIJZING

Alle rechten voorbehouden. De in deze handleiding verstrekte informatie is gebaseerd op algemene gegevens aangaande de ons ten tijde van verschijnen bekende constructies, materiaaleigenschappen en werkmethoden, zodat wijzingen worden voorbehouden. Om deze reden dienen de gegeven instructies slechts als richtlijn voor het installeren, gebruiken, onderhouden en repareren van het op de voorzijde van dit document vermelde product. Deze handleiding is geldig voor het product in de standaard uitvoering. De fabrikant kan derhalve niet aansprakelijk worden gesteld voor eventuele schade voortvloeiend uit de van de standaard uitvoering afwijkende specificaties van het aan u geleverde product. Deze handleiding is met alle mogelijke zorg samengesteld, maar de fabrikant kan geen verantwoording op zich nemen voor eventuele fouten in deze handleiding of voor de gevolgen daarvan.

## DE – ÜBERSETZUNG DER ORIGINALBETRIEBSANLEITUNG

Alle Rechte vorbehalten. Die in dieser Anleitung enthaltenen Informationen basieren auf allgemeinen Daten bezüglich der Konstruktion, der Materialeigenschaften und der Arbeitsmethoden, die uns zur Zeit der Veröffentlichung bekannt waren; Änderungen werden somit vorbehalten. Aus diesem Grunde dienen die gegebenen Vorschriften nur als Leitfadens für das Installieren, Benutzen, Warten und Reparieren des auf der Vorderseite dieser Anleitung angegebenen Produktes. Diese Ausgabe gilt für die Standardausführung des Produktes. Der Hersteller haftet daher nicht für eventuelle Schäden, die sich aus der Anwendung dieser Ausgabe auf Ihr von der Standardausführung abweichendes Produkt ergeben. Diese Ausgabe wurde mit größter Sorgfalt zusammengestellt. Der Hersteller haftet jedoch nicht für eventuelle Fehler in dieser Ausgabe oder für daraus resultierende Folgen.

## FR – TRADUCTION DE LA NOTICE ORIGINALE

Tous droits réservés. Le présent manuel a été mis au point à partir de données relatives à la construction, aux caractéristiques des matériaux et aux méthodes de production dont nous étions au courant à la parution du manuel. Le manuel est donc sujet à modification à tout moment et nous nous réservons explicitement le droit à une telle modification. Pour la même raison, ce manuel servira simplement de guide à l'installation, l'emploi, l'entretien et la réparation du produit figurant en première page de couverture de ce document. Le présent manuel s'applique au modèle standard du produit. Par conséquent, le fabricant n'est pas responsable pour les dommages éventuels découlant de l'application de ce document aux modèles non standard des produits livrés. Nous avons apporté tous nos soins à la rédaction de ce manuel, mais le fabricant ne peut pas accepter la responsabilité pour les erreurs éventuelles ni pour les dommages qui en découlent.

## ES – TRADUCCIÓN DEL MANUAL ORIGINAL

Todos los derechos reservados. La información proporcionada en este documento se ha recopilado para el interés general de nuestros clientes. Se ha basado en datos generales referentes a las propiedades del material de construcción y los métodos de trabajo que conocemos en el momento de la publicación del documento y, por consiguiente, están sujetos en cualquier momento a cambios o correcciones, por lo que por la presente nos reservamos el derecho a hacer cambios o correcciones. Las instrucciones de esta publicación sólo sirven como pauta para la instalación, uso, mantenimiento y reparación del producto mencionado en la portada de este documento. Esta publicación se deberá usar para el modelo estándar del producto de la clase indicada en la portada. Por tanto, no se podrá responsabilizar al fabricante de ningún daño derivado de la utilización de esta publicación en la versión que se le ha entregado a Ud. Esta publicación se ha escrito con sumo cuidado. Sin embargo, no se podrá responsabilizar al fabricante ni por los errores que haya en esta publicación ni por sus consecuencias.

## IT – TRADUZIONE DELLE ISTRUZIONI ORIGINALI

Tutti i diritti riservati. Le informazioni fornite in questo documento sono state raccolte per il vantaggio generale dei nostri clienti. Sono state basate sui dati generali riguardanti le proprietà dei materiali di costruzione e i metodi operativi a noi noti al momento dell'emissione del documento e sono quindi soggette in qualsiasi momento a cambiamenti o revisioni e il diritto di cambiare o rivedere è espressamente riservato con il presente. Le istruzioni in questa pubblicazione servono solo come linee guida per l'installazione, l'uso, il mantenimento e la riparazione del prodotto menzionato nella pagina di copertina di questo documento. Questa pubblicazione deve essere utilizzata per il modello standard del prodotto del tipo indicato nella pagina di copertina. In questo modo il fabbricante non può essere ritenuto responsabile per qualsiasi guasto risultante dall'applicazione di questa pubblicazione alla versione effettivamente consegnata a voi. Questa pubblicazione è stata scritta con grande cura. Tuttavia, il fabbricante non può essere ritenuto responsabile, né per qualsiasi errore contenuto in questa pubblicazione né per le sue conseguenze.

## TABLE OF CONTENTS

<b>ENGLISH</b>	<b>Page</b>
Preface	3
1. Introduction	3
2. Product description	3
3. Safety	4
4. Installation	5
5. Use	7
6. Maintenance	7
7. Troubleshooting	8
8. Spare parts	8
9. Disposal	8
CE declaration	8

<b>NEDERLANDS</b>	<b>Pag.</b>
Voorwoord	9
1. Inleiding	9
2. Productbeschrijving	9
3. Veiligheid	10
4. Installatie	11
5. Gebruik	14
6. Onderhoud	14
7. Verhelpen van storingen	14
8. Reserveonderdelen	14
9. Afdanken	14
CE-verklaring	14

<b>DEUTSCH</b>	<b>Seite</b>
Vorwort	15
1. Einleitung	15
2. Produktbeschreibung	15
3. Sicherheitsvorschriften	16
4. Installation	17
5. Betrieb	20
6. Wartung	20
7. Fehlerbehebung	20
8. Spare parts	20
9. Entsorgung	20
EG-Konformitätserklärung	20

<b>FRANÇAIS</b>	<b>Page</b>
Avant-propos	21
1. Introduction	21
2. Description de produit	21
3. Instructions de sécurité	22
4. Installation	23
5. Utilisation	26
6. Entretien	26
7. Réparation des pannes	26
8. Pièces détachées	26
9. Mettre au rancart	26
Déclaration de Conformité	26

<b>ESPAÑOL</b>	<b>Pág.</b>
Preámbulo	27
1. Introducción	27
2. Descripción del producto	27
3. Normativas de seguridad	28
4. Instalación	29
5. Uso	32
6. Mantenimiento	32
7. Subsanación de fallos	32
8. Piezas de recambio	32
9. Desechar	32
Declaración CE	32

<b>ITALIANO</b>	<b>Pag.</b>
Prefazione	33
1. Introduzione	33
2. Descrizione del prodotto	33
3. Istruzioni per la sicurezza	34
4. Installazione	35
5. Uso	38
6. Mantenimento	38
7. Riparazione dei guasti	38
8. Pezzi di ricambi	38
9. Scartare	38
Dichiarazione CE	38





## PREFACE

### Using this manual

This manual is intended to be used as a work of reference for professional, well trained and authorised users to be able to safely install, use, maintain and repair the product mentioned on the cover of this document.

### Pictograms and symbols

The following pictograms and symbols are used in this manual:

	<b>TIP</b> Suggestions and recommendations to simplify carrying out tasks and actions.
	<b>ATTENTION</b> A remark with additional information for the user. A remark brings possible problems to the user's attention.
	<b>CAUTION!</b> Procedures, if not carried out with the necessary caution, could damage the product, the workshop or the environment.
	<b>WARNING!</b> Procedures which, if not carried out with the necessary caution, may damage the product or cause serious personal injury.
	<b>WARNING!</b> Fire hazard! Important warning to prevent fire.

### Text indicators

Listings indicated by "-" (hyphen) concern enumerations. Listings indicated by "•" (bullet point) describe steps to perform.

### Service and technical support

For information about specific adjustments, maintenance or repair jobs which are not dealt with in this manual, please contact the supplier of the product. He will always be willing to help you. Make sure you have the following specifications at hand:

- product name
- serial number

You can find these data on the identification plate.

## 1 INTRODUCTION

### 1.1 Identification of the product

The identification plate contains, among other things, the following data:

- product name
- serial number

### 1.2 General description

The NEC-2 is a wall-mounted extension crane with a reach of two metres for use with an extraction arm.

An extension set (EXT-NEC-4) extends the reach to four metres.

### 1.3 Product combinations

To operate the extension crane, selection of one of the following products is required:

- Flex-3: flexible extraction arm 3 m
- Flex-4: flexible extraction arm 4 m
- UltraFlex-3: ultraflexible extraction arm 3 m
- UltraFlex-4: ultraflexible extraction arm 4 m

Other product combinations:

- FAN-28: extraction fan
- TNB: mounting bracket for FAN-28
- FAN-42: extraction fan (mounting bracket included)

### 1.4 Options and accessories

The following product can be obtained as an option and/or accessory:

- RS-2: rail set for wire feeder (max. 50 kg/110 lbs)

### 1.5 Technical specifications

Tube diameter	Ø 203 mm (8 in.)
Weight:	
- NEC-2	- 38 kg (84 lbs)
- NEC-2 + EXT-NEC-4	- 54 kg (119 lbs)
Max. load	50 kg (110 lbs)

	Refer to the available product data sheet for detailed product specifications.
---	--

### 1.6 Pressure drop

Refer to Fig. I on page 39.

- X = Airflow (m<sup>3</sup>/h)
- Y = Static pressure (Pa)

### 1.7 Reach

NEC-2 + extraction arm:

- refer to Fig. II on page 39.

NEC-2 + EXT-NEC-4 + extraction arm:

- refer to Fig. III on page 39.

### 1.8 Ambient conditions

Min. operating temperature	5°C (41°F)
Nom. operating temperature	20°C (68°F)
Max. operating temperature	45°C (113°F)
Max. relative humidity	80%

## 2 PRODUCT DESCRIPTION

### 2.1 Components

The product consists of the following main components and elements:

Fig. 2.1		NEC-2	NEC-2 + EXT-NEC-4
<b>A</b>	wall bracket	1	1
<b>B</b>	flexible hose	3	4
<b>C</b>	bush	4	6
<b>D</b>	tube	1	2
<b>E</b>	plastic connection flange	1	1
<b>F</b>	hanging adapter	1	1
<b>G</b>	spring bracket	1	1
<b>H</b>	mounting brackets	2	2
<b>I</b>	extension piece	-	1
<b>J</b>	middle hinge	-	1
<b>K</b>	rail set RS-2 (option)	1	1
<b>L</b>	base	1	1

M	HandyStop	1	1
---	-----------	---	---

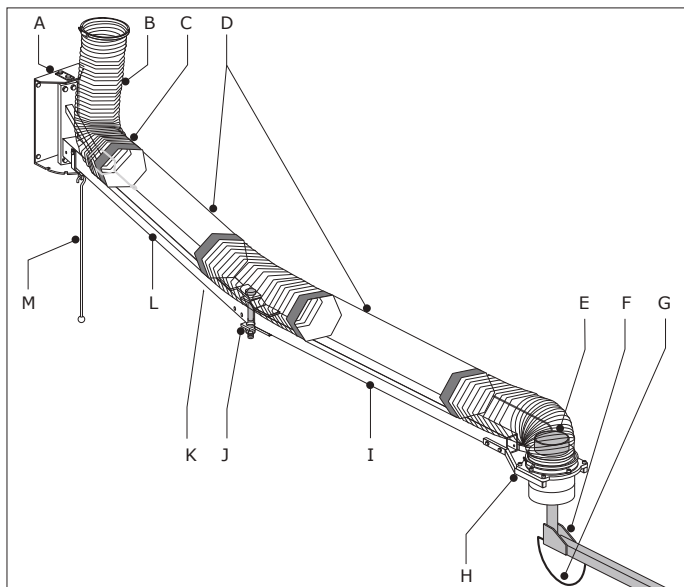

Fig. 2.1 Main components and elements

## 2.2 Operation

The NEC-2 is used to extend the reach of an extraction arm by two metres to cover very large and/or multiple working areas. The NEC-2 is provided with the HandyStop system to lock the base in the desired horizontal position (5 possibilities).

An extension set (EXT-NEC-4) can be installed to extend the reach to four metres.

### 2.2.1 Rail set RS-2 (option)

The rail set is used to suspend welding equipment. It is mounted underneath the base of the extension crane.

## 3 SAFETY

### General

The manufacturer does not accept any liability for damage to the product or personal injury caused by ignoring of the safety instructions in this manual, or by negligence during installation, use, maintenance, and repair of the product mentioned on the cover of this document and any corresponding accessories.

Specific working conditions or used accessories may require additional safety instructions. Immediately contact your supplier if you detect a potential danger when using the product.

**The user of the product is always fully responsible for observing the local safety instructions and regulations. Observe all applicable safety instructions and regulations.**

### User manual

- Everyone working on or with the product, must be familiar with the contents of this manual and must strictly observe the instructions therein. The management should instruct the personnel in accordance with the manual and observe all instructions and directions given.
- Do not change the order of the steps to perform.
- Always keep the manual with the product.

## Users

The use of this product is exclusively reserved to authorised, trained and qualified users. Temporary personnel and personnel in training can only use the product under supervision and responsibility of skilled engineers.

### Intended use<sup>1</sup>

The product has been designed exclusively to extend the reach of the connected extraction arm. Using the product for other purposes is considered contrary to its intended use. The manufacturer accepts no liability for any damage or injury resulting from such use. The product has been built in accordance with state-of-the-art standards and recognised safety regulations. Only use this product when in technically perfect condition in accordance with its intended use and the instructions explained in the user manual.

### Technical specifications

The specifications given in this manual must not be altered.

### Modifications

Modification of (parts of) the product is not allowed.

### Product combinations

If the product is used in combination with other products or machines, the safety instructions in the documentation of these products also apply.

### Installation

- The installation of this product is exclusively reserved to authorised, trained and qualified engineers.
- During installation, always use Personal Protective Equipment (PPE) to avoid injury. This also applies to persons who enter the work area during installation.
- Use sufficient climbing gear and safety guards when working on a higher level than 2 metres (local restrictions may apply).
- Do not install the product in front of entrances and exits which must be used for emergency services.
- Mind any gas and water pipes and electric cables.
- Make sure the wall, ceiling or support system is strong enough to carry the product.
- Ensure the workspace is well illuminated.
- Use common sense. Stay alert and keep your attention to your work. Do not install the product when you are under the influence of drugs, alcohol or medicine.
- Make sure that the workshop, in the vicinity of the product, contains sufficient approved fire extinguishers.
- Air containing particles such as chromium, nickel, beryllium, cadmium, lead etc., which is a health hazard, should never be recycled. This air must always be brought outside the working area.

### Use

- Inspect the product and check it for damage. Verify the functioning of the safety features.
- During use, always use Personal Protective Equipment (PPE) to avoid injury. This also applies for persons who enter the work area.
- Check the working environment. Do not allow unauthorised persons to enter the working environment.
- Protect the product against water and humidity.
- Make sure the room is always sufficiently ventilated; this applies especially to confined spaces.

1. "Intended use" as explained in EN-ISO 12100-1 is the use for which the technical product is suited as specified by the manufacturer, inclusive of his directions in the sales brochure. In case of doubt it is the use which can be deduced from the construction, the model and the function of the technical product which is considered normal use. Operating the machine within the limits of its intended use also involves observing the instructions in the user manual.

## Service, maintenance and repairs

- Observe the maintenance intervals given in this manual. Overdue maintenance can lead to high costs for repair and revisions and can render the guarantee null and void.
- During service, maintenance and repair jobs, always use Personal Protective Equipment (PPE) to avoid injury. This also applies for persons who enter the work area.
- Use tools, materials, lubricants and service techniques which have been approved by the manufacturer. Never use worn tools and do not leave any tools in or on the product.
- Safety features which have been removed for service, maintenance or repairs, must be put back immediately after finishing these jobs and it must be checked that they still function properly.
- Use sufficient climbing gear and safety guards when working on a higher level than 2 metres (local restrictions may apply).
- Ensure the workspace is well illuminated.

	<p><b>ATTENTION</b></p> <p>Service, maintenance and repairs should only be performed in accordance with directive TRGS 560 by authorised, qualified and trained persons (skilled) using appropriate work practices.</p>
--	---

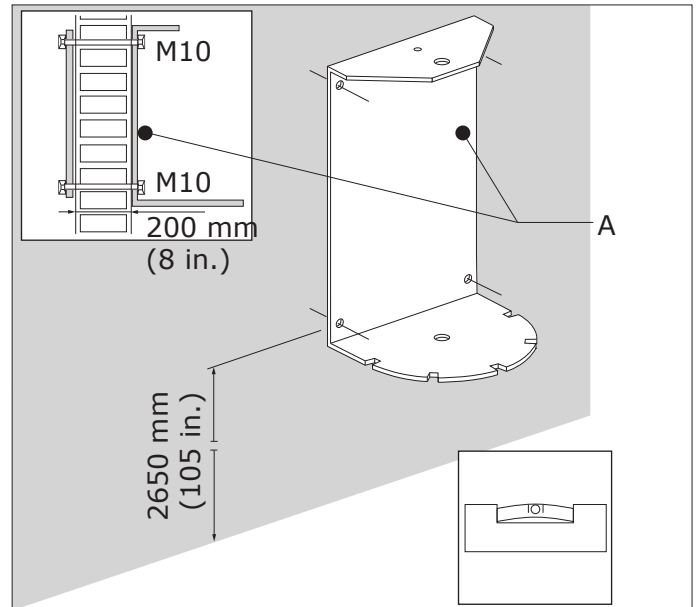

Fig. 4.1 Mounting the wall bracket

## 4.3 Mounting the extension crane (NEC-2)

Fig. 4.2

- Attach the base (D) to the wall bracket (C) with the locking pin (B).
- Lock the locking pin with the bolt (A) and the nut (E).

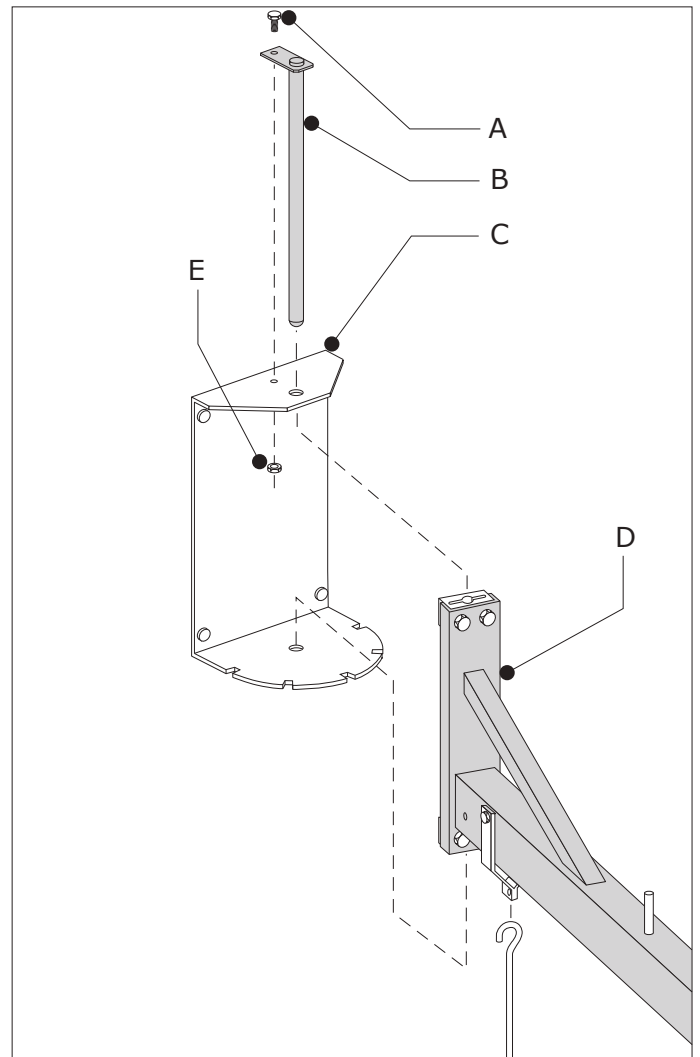

Fig. 4.2 Mounting the base

## 4 INSTALLATION

### 4.1 Unpacking

The package contains:

#### NEC-2

- extension crane on base, incl. wall bracket
- HandyStop rod
- hose of 115 cm (3)
- bush (4)
- hose clamp (2)
- sticker 'max. 50 kg'
- mounting material

#### EXT-NEC-4

- extension piece (base + tube)
- hose of 85 cm
- bush (2)

If parts are missing or damaged, contact your supplier.

### 4.2 Mounting the wall bracket

The package contains no mounting hardware for the wall brackets, since the required mounting hardware depends on the wall type.



	<p><b>CAUTION</b></p> <p>Before you install the wall bracket, make sure that the wall is strong enough (min. wall thickness: 200 mm/8 in.). Refer to paragraph 1.5 for the weight of the extension crane. Mind any gas and water pipes and electric cables.</p>
	<p>Fig. 2.1</p> <p>It is recommended to mount the wall bracket with four M10 bolts that are inserted through the wall with a steel plate (min. thickness: 5 mm/2 in.) on the rear.</p>

Fig. 2.1

- Install the wall bracket (A) at the indicated mounting height (2650 mm/105 in.). Make sure that the wall bracket is level.

In case of a NEC-2 + extension set EXT-NEC-4, proceed with the instructions of Fig. 4.3.

In case of a NEC-2 without extension set, proceed with the instructions of Fig. 4.5.

Fig. 4.3

- Install the extension piece (B) on the base (D) with the locking pin (A). Make sure that the position of the synthetic bearings (C) is correct.

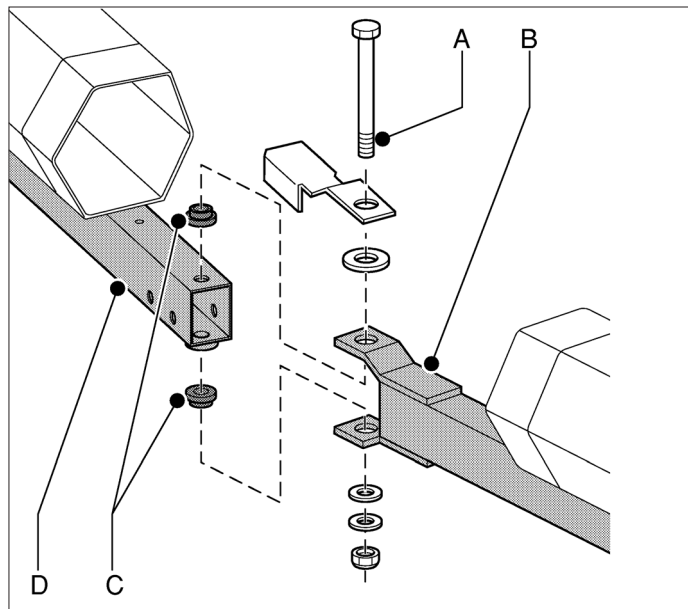

Fig. 4.3 Connection of the extension piece

Fig. 4.4

- Put a bush (A) over both tube ends and fold them back 2/3.
- Install the hose of 85 cm (B) between the two tubes. Make sure that at least one metal ring covers the ridges of the tubes.
- Fold back the bushes to make the connection airtight.

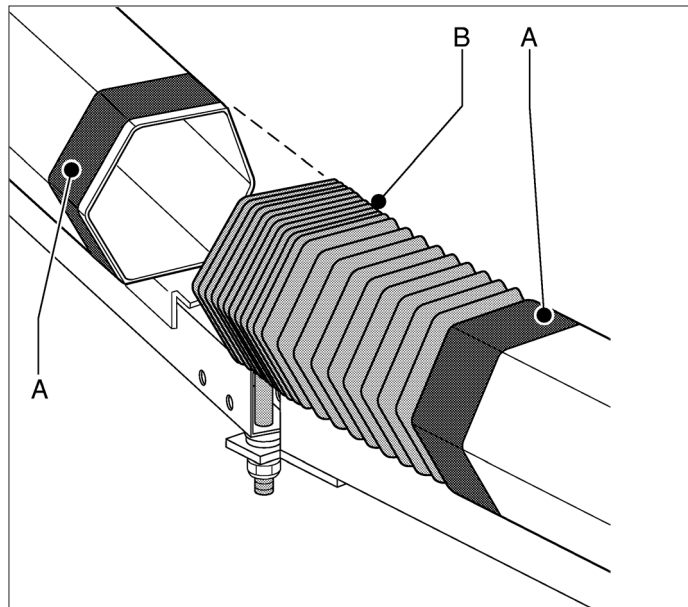

Fig. 4.4 Middle hose

Fig. 4.5

- (1) Install both mounting brackets (G) on the base (A) with the supplied mounting material.
- (2, 3, 4) Install the metal connection flange (D), the hanging adapter (E) and the spring bracket (F) as supplied

with and described in the manual that is supplied with the extraction arm.

- Install a flexible hose of 115 cm on the metal connection flange and attach it with a hose clamp.
- (5) Install the plastic connection flange (B) that is supplied with the NEC-2 on the metal connection flange.

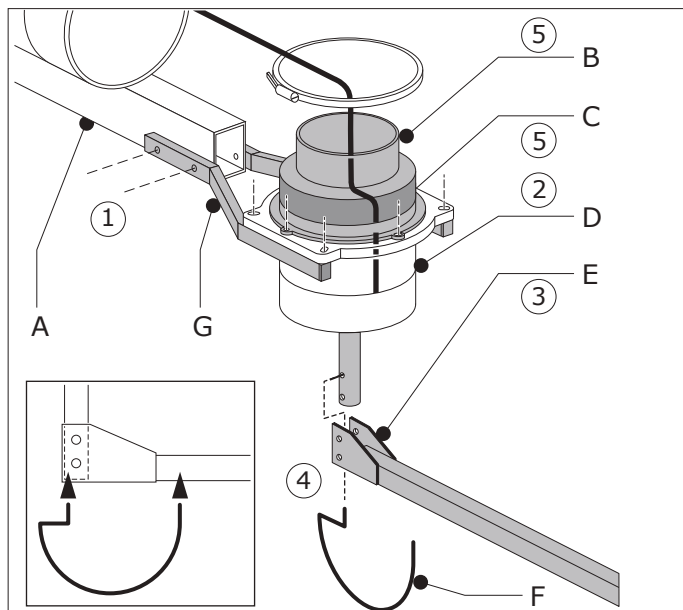

Fig. 4.5

Fig. 4.6

- Put a bush (B) over the end of the tube (A) and fold it back 2/3.
- Install a flexible hose (C) on the tube. Make sure that at least one metal ring covers the ridges of the tube.
- Fold back the bush to make the connection airtight.

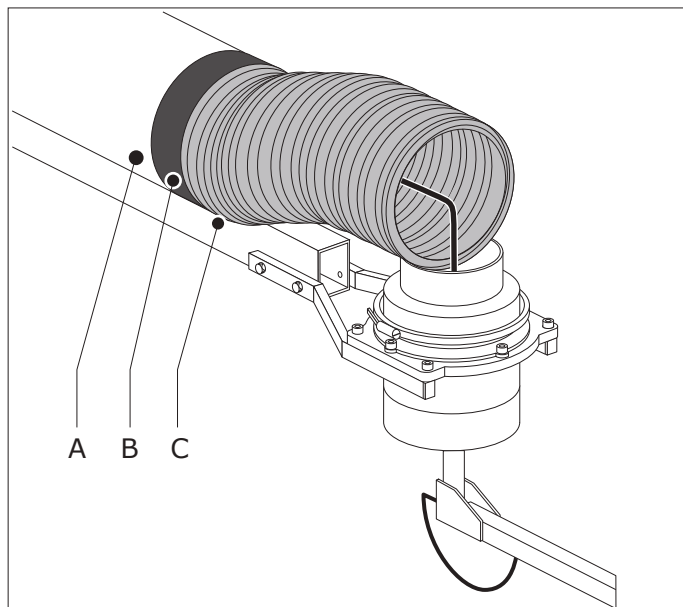

Fig. 4.6

- Put a bush on the wall side of the tube and fold it back 2/3.
- Install a flexible hose on the tube. Make sure that at least one metal ring covers the ridges of the tube.
- Fold back the bush to make the connection airtight.
- Put a bush on the metal connection flange and fold it back 2/3.
- Install a flexible hose over the hanging adapter.
- Fold back the bush to make the connection airtight.
- Make sure that the entire extraction crane is airtight.



Fig. 4.7

- Install the HandyStop (A) under the base.

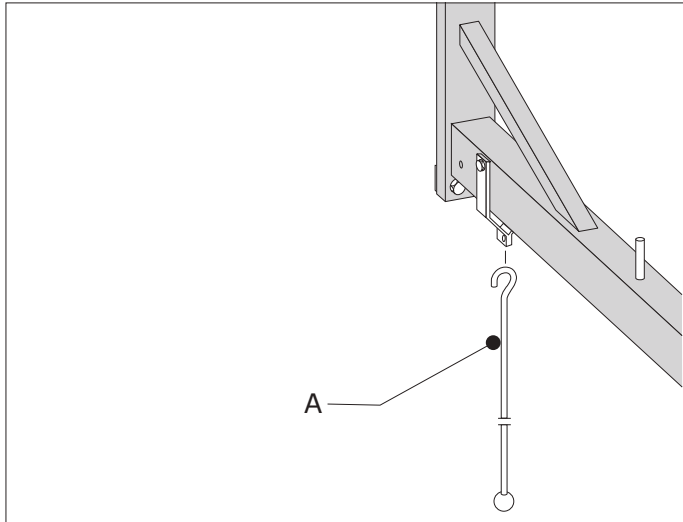

Fig. 4.7 HandyStop

If the extension crane is connected to a fan type FAN-28 with mounting bracket TNB, proceed as follows.

Fig. 4.8

- Install the TNB mounting brackets (A) against the wall bracket (B) of the extension crane. Also refer to the manual of the TNB.

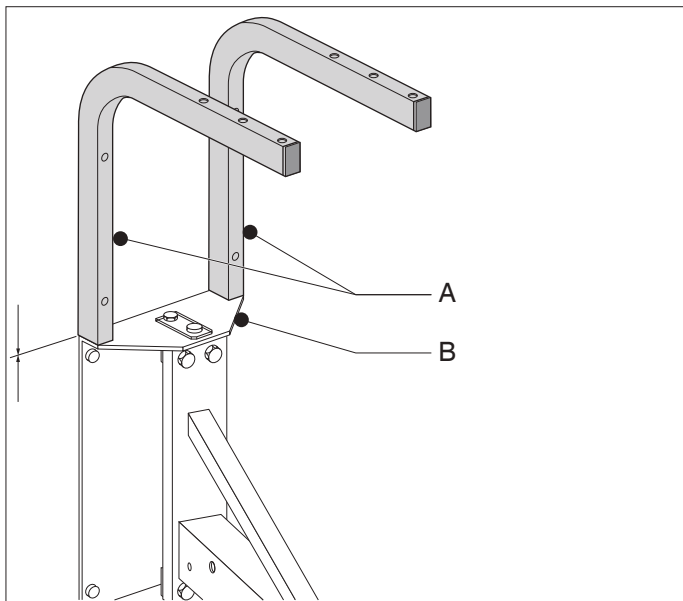

Fig. 4.8 Mounting the TNB brackets (option)

#### 4.4 Mounting the rail set RS-2 (option)

	<b>WARNING</b> The rail set is for use underneath the base of the NEC-2 only. Do <b>not</b> install the rail set underneath the extension piece.
--	---

##### 4.4.1 Unpacking

The package contains:

Fig. 4.9

- A rail holder (3)
- B rail
- C sticker
- D double suspension hook (2)

- E single suspension hook (3)
- F end stop (2)

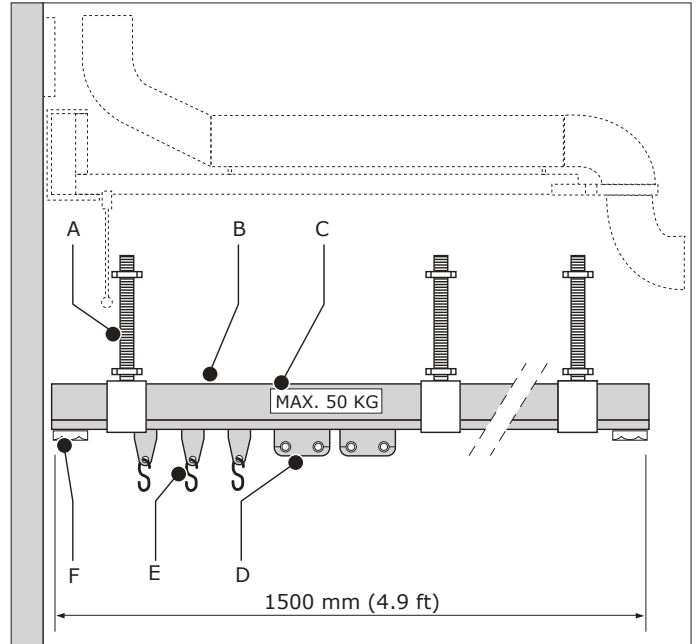

Fig. 4.9 Mounting the rail set

If parts are missing or damaged, contact your supplier.

- Install the rail set underneath the base in accordance with Fig. 4.9.
- Make sure that the three single suspension hooks (E) are installed at the wall side.
- Put the sticker "MAX. 50 KG" (C) on the base.

## 5 USE

To set the extension crane in the desired position, proceed as follows.

- Take the HandyStop rod (ref. Fig. 4.7A) and pull it forward to unlock the system.
- Move the crane in the desired horizontal position (5 possibilities).
- Push the HandyStop rod backward in one of the slits to lock it.

	<b>CAUTION</b> If applicable: do not overload the rail set. Max. load is 50 kg.
--	--

## 6 MAINTENANCE

### 6.1 Periodic maintenance

The product has been designed to function without problems for a long time with a minimum of maintenance. In order to guarantee this some simple, regular maintenance activities are required which are described in this chapter.

The indicated maintenance intervals can vary depending on the specific working and ambient conditions. Therefore it is recommended to thoroughly inspect the complete product once every year beside the indicated periodic maintenance. For this purpose contact your supplier.

	<b>WARNING</b> Always wear face mask and gloves during maintenance.
--	--



The maintenance activities in the table below can be carried out by the user.

Component	Action	Frequency: every X months
Tubes (outside)	Check and clean with a non-aggressive detergent.	X = 3
Flexible hoses (outside)	Check for damages. Replace if necessary.	X = 12
Inside crane	Check and clean thoroughly.	X = 12

	<b>WARNING!</b> Overdue maintenance can cause fire.
--	--

## CE DECLARATION

A CE declaration is not applicable.

## 7 TROUBLESHOOTING

If the product does not function (correctly), consult the checklist below to see if you can remedy the error yourself. Should this not be possible, contact your supplier.

Symptom	Problem	Possible cause	Solution
Poor suction.	Extension crane does not function properly.	Flexible hose(s) torn or loose.	Mount correctly or replace.
		Bush(es) damaged or loose.	Mount correctly or replace.
Extension piece does not stay in the desired position.	Extension crane does not function properly.	Locking pin loose.	Tighten the locking pin; refer to Fig. 4.3A.

## 8 SPARE PARTS

The following spare parts are available for the product (refer to exploded view Fig. IV on page 40).

Article no.	Description
<b>NEC-2 and EXT-NEC-4</b>	
0050101070	Hose set
0690010190	Hose clamp KL 60-215
0703030260	Spring bracket for hose
0703030320	Spring
0703090060	Hose protector, arm side
0703090090	Hose protector, wall side
0704010110	Arm mounting bracket
0711010420	Positioning bracket
0717030150	Hanging adapter
0801800090	Arm section
0805090100	Flange COK-160/200
0860400030	Slide bearing
0860400040	Bearing bush
0840101030	Bush Ø 203 mm
<b>Rail set RS-2</b>	
0770800030	Rail stop
0805050040	Suspension hook single
0805051040	Suspension hook double

## 9 DISPOSAL

After life of the product, dispose it of in accordance with federal, state or local regulations.

## VOORWOORD

### Gebruik van deze handleiding

Deze handleiding is bedoeld als naslagwerk waarmee professionele, geschoolde en daartoe bevoegde gebruikers het aan de voorzijde van dit document vermelde product op veilige wijze kunnen installeren, gebruiken, onderhouden en repareren.

### Pictogrammen en symbolen

In deze handleiding worden de volgende pictogrammen en symbolen gebruikt:

	<b>TIP</b> Suggesties en adviezen om de betreffende taken of handelingen gemakkelijker te kunnen uitvoeren.
	<b>LET OP!</b> Een opmerking met aanvullende informatie voor de gebruiker. Een opmerking maakt de gebruiker attent op mogelijke problemen.
	<b>VOORZICHTIG!</b> Procedures die -wanneer ze niet met de nodige voorzichtigheid worden uitgevoerd- schade aan het product, de omgeving of het milieu tot gevolg kunnen hebben.
	<b>WAARSCHUWING!</b> Procedures die -wanneer ze niet met de nodige voorzichtigheid worden uitgevoerd- ernstige schade aan het product of lichamelijk letsel tot gevolg kunnen hebben.
	<b>WAARSCHUWING!</b> Brandgevaar! Belangrijke waarschuwing ter voorkoming van brand.

### Tekstaanduidingen

Tekst aangegeven met een "-" (koppelteken) betreft een opsomming.

Tekst aangegeven met een "•" (bulletpoint) beschrijft de te verrichten stappen.

### Service en technische ondersteuning

Voor informatie betreffende specifieke afstellingen, onderhouds- of reparatiewerkzaamheden die buiten het bestek van deze handleiding vallen, gelieve contact op te nemen met de leverancier van het product. Deze is altijd bereid u te helpen. Zorg ervoor dat u de volgende gegevens bij de hand heeft:

- productnaam
- serienummer

Deze gegevens vindt u op het identificatieplaatje.

## 1 INLEIDING

### 1.1 Identificatie van het product

Het identificatieplaatje bevat o.a. de volgende gegevens:

- productnaam
- serienummer

### 1.2 Algemene beschrijving

De NEC-2 is een verlengkraan met een bereik van twee meter voor gebruik met een afzuigarm.

Een extensieset (EXT-NEC-4) verlengt het bereik tot vier meter.

### 1.3 Productcombinaties

De verlengkraan moet met een van de volgende producten worden gecompleteerd:

- Flex-3: flexibele afzuigarm 3 m

- Flex-4: flexibele afzuigarm 4 m
- UltraFlex-3: ultraflexibele afzuigarm 3 m
- UltraFlex-4: ultraflexibele afzuigarm 4 m

Andere productcombinaties:

- FAN-28: afzuigventilator
- TNB: bevestigingsbeugel voor FAN-28
- FAN-42: afzuigventilator (incl. bevestigingsbeugel)

### 1.4 Opties en accessoires

Voor het product zijn de volgende opties en accessoires beschikbaar:

- RS-2: railset voor draadtoevoer (max. 50 kg)

### 1.5 Technische specificaties

Buisdiameter	Ø 203 mm
Gewicht:	
- NEC-2	- 38 kg
- NEC-2 + EXT-NEC-4	- 54 kg
Max. belasting	50 kg

	Zie het beschikbare productinformatieblad voor gedetailleerde productspecificaties.
---	---

### 1.6 Drukval

Zie Fig. I op pagina 39.

- X = Debiet (m<sup>3</sup>/h)
- Y = Statische druk (Pa)

### 1.7 Bereik

NEC-2 + afzuigarm:

- zie Fig. II op pagina 39.

NEC-2 + EXT-NEC-4 + afzuigarm:

- zie Fig. III op pagina 39.

### 1.8 Omgevingscondities

Min. bedrijfstemperatuur	5°C
Nom. bedrijfstemperatuur	20°C
Max. bedrijfstemperatuur	45°C
Max. relatieve vochtigheid	80%

## 2 PRODUCTBESCHRIJVING

### 2.1 Componenten

Het product bestaat uit de volgende hoofdcomponenten en -elementen:

		NEC-2	NEC-2 + EXT-NEC-4
<i>Fig. 2.1</i>			
<b>A</b>	wandbeugel	1	1
<b>B</b>	flexibele slang	3	4
<b>C</b>	manchet	4	6
<b>D</b>	tube	1	2
<b>E</b>	plastic aansluitflens	1	1
<b>F</b>	hangadapter	1	1
<b>G</b>	veerbeugel	1	1
<b>H</b>	bevestigingsbeugels	2	2
<b>I</b>	verlengstuk	-	1
<b>J</b>	middenscharnier	-	1
<b>K</b>	railset RS-2 (optie)	1	1
<b>L</b>	chassis	1	1

<b>M</b>	HandyStop	1	1
----------	-----------	---	---

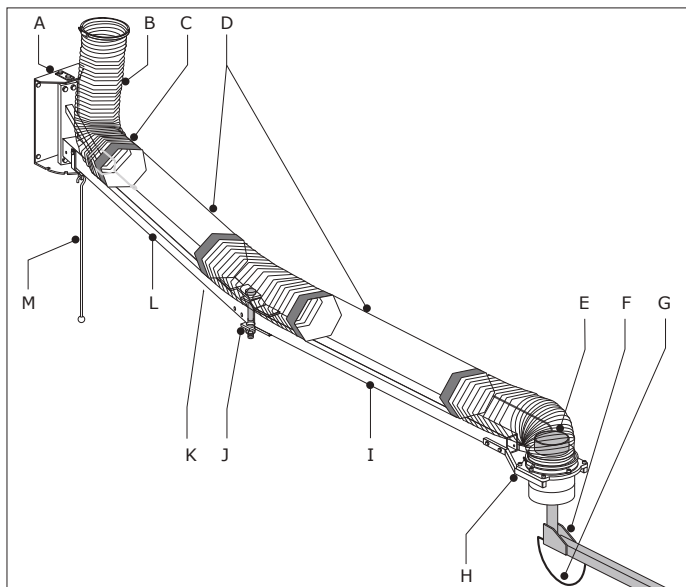

Fig. 2.1 Hoofdc componenten en -elementen

## 2.2 Werking

De NEC-2 wordt gebruikt om het bereik van een afzuigarm met twee meter te verlengen, zodat de arm grote en/of meerdere werkgebieden kan bereiken. De NEC-2 is voorzien van het HandyStop-systeem om de kraan in de gewenste positie te vergrendelen (5 mogelijkheden).

Een extensieset (EXT-NEC-4) kan worden geïnstalleerd om het bereik tot vier meter uit te breiden.

### 2.2.1 Rail set RS-2 (optie)

De railset wordt gebruikt om lasapparatuur aan op te hangen. De rails worden onder het chassis van de verlengkraan gemonteerd.

## 3 VEILIGHEID

### Algemeen

De fabrikant aanvaardt geen enkele aansprakelijkheid voor schade of letsel veroorzaakt door het niet (strikt) naleven van de veiligheidsvoorschriften en -instructies in deze handleiding, dan wel door onachtzaamheid tijdens installatie, gebruik, onderhoud en reparatie van het op de voorzijde van dit document vermelde product en de eventuele bijbehorende accessoires.

Afhankelijk van de specifieke werkomstandigheden of gebruikte accessoires kunnen aanvullende veiligheidsinstructies nodig zijn. Neem s.v.p. direct contact op met uw leverancier indien u bij het gebruik van het product een potentieel gevaar hebt geconstateerd.

**De gebruiker van het product is te allen tijde volledig verantwoordelijk voor de naleving van de plaatselijk geldende veiligheidsvoorschriften en -richtlijnen. Respecteer dan ook alle veiligheidsvoorschriften en -richtlijnen die van toepassing zijn.**

### Gebruikershandleiding

- Een ieder die aan of met het product werkt, dient van de inhoud van deze handleiding op de hoogte te zijn en de instructies daarin nauwgezet op te volgen. De bedrijfsleiding dient het personeel aan de hand van de handleiding te onderrichten en alle voorschriften en aanwijzingen in acht te nemen.

- Wijzig nooit de volgorde van de te verrichten handelingen.
- Bewaar de handleiding steeds in de nabijheid van het product.

### Gebruikers

Gebruik van het product is uitsluitend voorbehouden aan daartoe opgeleide en bevoegde gebruikers. Tijdelijke werkkrachten en personen in opleiding mogen het product uitsluitend onder toezicht en verantwoording van vaklui gebruiken.

### Gebruik volgens bestemming<sup>1</sup>

Het product is uitsluitend ontworpen om het bereik van de aangesloten afzuigarm te verlengen. Elk ander of verdergaand gebruik geldt niet als conform de bestemming. Voor schade of letsel dat hiervan het gevolg is, aanvaardt de fabrikant geen enkele aansprakelijkheid. Het product is in overeenstemming met de vigerende normen en richtlijnen. Gebruik het product uitsluitend in technisch perfecte conditie, conform de hierboven beschreven bestemming..

### Technische specificaties

De in deze handleiding vermelde specificaties mogen niet worden gewijzigd.

### Modificaties

Modificatie van (onderdelen van) het product is niet toegestaan.

### Productcombinaties

Indien het product wordt gebruikt in combinatie met andere producten of machines, zijn eveneens de in de documentatie van deze producten opgenomen veiligheidsvoorschriften van toepassing.

### Installatie

- Installatie van het product is uitsluitend voorbehouden aan daartoe opgeleide en bevoegde installateurs.
- Draag tijdens installatie altijd persoonlijke beschermingsmiddelen (PBM) ter voorkoming van letsel. Dit geldt ook voor personen die tijdens installatie in het werkgebied aanwezig zijn.
- Gebruik bij werkzaamheden hoger dan 2 meter goedgekeurd klimmateriaal voor werken op de desbetreffende hoogte (houd rekening met eventuele lokale voorschriften).
- Installeer het product nooit voor in-, uit- en doorgangen die zijn bedoeld voor hulpdiensten.
- Houd rekening met eventuele gas-, water- en elektraleidingen.
- Verifieer of de muur, het plafond of het draagsysteem sterk genoeg is.
- Zorg voor voldoende verlichting.
- Gebruik uw gezond verstand. Blijf voortdurend opletten en houd uw aandacht bij het werk. Installeer het product niet als u onder invloed bent van drugs, alcohol of medicijnen.
- Zorg ervoor dat op de werkplek, in de nabijheid van het product, voldoende goedgekeurde brandblussers aanwezig zijn.
- Lucht die deeltjes bevat die een bedreiging vormen voor de gezondheid -zoals chroom, nikkel, beryllium, cadmium, lood, etc.- mag nooit worden gerecycled. Deze lucht moet altijd buiten de werkruimte worden gebracht.

### Gebruik

- Inspecteer het product en controleer het op beschadigingen. Verifieer de werking van de veiligheidsvoorzieningen.
- Draag tijdens gebruik altijd persoonlijke beschermingsmiddelen (PBM) ter voorkoming van letsel. Dit

1. "Gebruik volgens bestemming" zoals vastgelegd in de EN-ISO 12100-1 is het gebruik waarvoor het technisch product volgens de opgave van de fabrikant -inclusief diens aanwijzingen in de verkoopbrochure- geschikt is. Bij twijfel is dat het gebruik dat uit de constructie, uitvoering en functie van het product als gebruikelijk naar voren komt. Tot het gebruik volgens bestemming behoort ook het in acht nemen van de instructies in de gebruikershandleiding. .

geldt ook voor personen die tijdens installatie in het werkgebied aanwezig zijn.

- Controleer de werkomgeving. Laat onbevoegden niet in de werkomgeving toe.
- Bescherm het product tegen water of vocht.
- Zorg altijd voor voldoende ventilatie, met name in kleine ruimten.

### Service, onderhoud en reparatie

- Respecteer de in deze handleiding gegeven onderhoudsintervallen. Achterstallig onderhoud kan leiden tot hoge kosten voor reparaties en revisies en kan aanspraken op garantie doen vervallen.
- Draag tijdens service-, onderhouds- en reparatiewerkzaamheden altijd persoonlijke beschermingsmiddelen (PBM) ter voorkoming van letsel. Dit geldt ook voor personen die tijdens installatie in het werkgebied aanwezig zijn.
- Gebruik altijd door de fabrikant goedgekeurde gereedschappen, onderdelen, materialen en service-technieken. Gebruik nooit versleten gereedschap en laat geen gereedschap in of op het product achter.
- Veiligheidsvoorzieningen die ten behoeve van service, onderhoud of reparatie zijn verwijderd, moeten na deze werkzaamheden onmiddellijk worden gemonteerd en op correct functioneren worden gecontroleerd.
- Gebruik bij werkzaamheden hoger dan 2 meter goedgekeurd klimmateriaal voor werken op de desbetreffende hoogte (houd rekening met eventuele lokale voorschriften).
- Zorg voor voldoende verlichting.



#### LET OP!

Service, onderhoud en reparatie mag alleen worden uitgevoerd conform de richtlijn TRGS 560 door daartoe bevoegd, gekwalificeerd en getraind personeel, dat gebruik maakt van de juiste werkmethoden.

## 4 INSTALLATIE

### 4.1 Uitpakken

De inhoud van de verpakking bestaat uit:

#### NEC-2

- verlengkraan op chassis, incl. wandbeugel
- HandyStop stang
- slang 115 cm (3)
- manchet (4)
- slangklem (2)
- sticker 'max. 50 kg'
- bevestigingsmateriaal

#### EXT-NEC-4

- verlengstuk (chassis + buis)
- slang 85 cm
- manchet (2)

Indien er onderdelen ontbreken of beschadigd zijn, neem dan contact op met uw leverancier.

### 4.2 Montage van de wandbeugel

De verpakking bevat geen bevestigingsmateriaal voor de wandbeugel, omdat het benodigde materiaal afhankelijk is van het type muur.



#### VOORZICHTIG

Controleer, alvorens de wandbeugel te monteren, of de muur sterk genoeg is (min. muurdikte: 200 mm). Zie paragraaf 1.5 voor het gewicht van de verlengkraan. Houd rekening met eventuele gas-, water- en elektrische leidingen.



Fig. 2.1

Bevestig de wandbeugel bij voorkeur met vier M10 bouten door de muur heen worden gemonteerd met een stalen plaat (min. dikte: 5 mm) aan de achterkant.

Fig. 2.1

- Monteer de wandbeugel (A) op de aangegeven montagehoogte (2650 mm). Zorg ervoor dat de wandbeugel waterpas hangt.

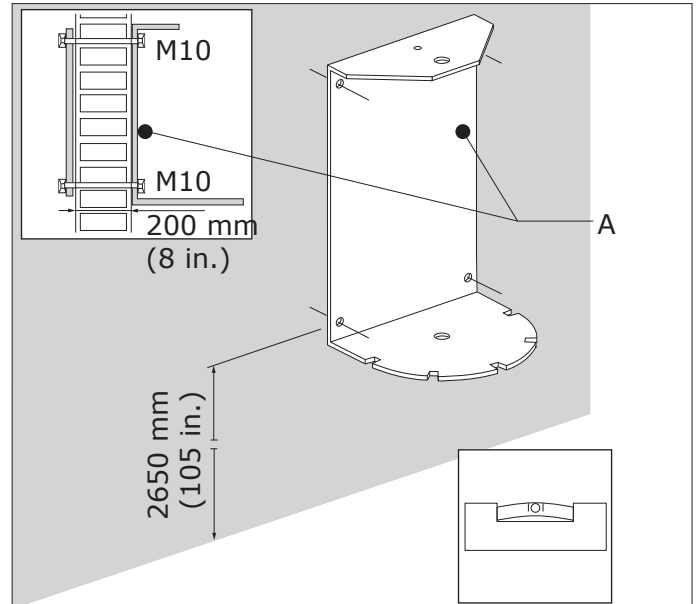

Fig. 4.1 Montage van de wandbeugel

### 4.3 Montage van de verlengkraan (NEC-2)

Fig. 4.2

- Monteer het chassis (D) aan de wandbeugel (C) met de borgpen (B).
- Vergrendel de borgpint met de bout (A) en moer (E).

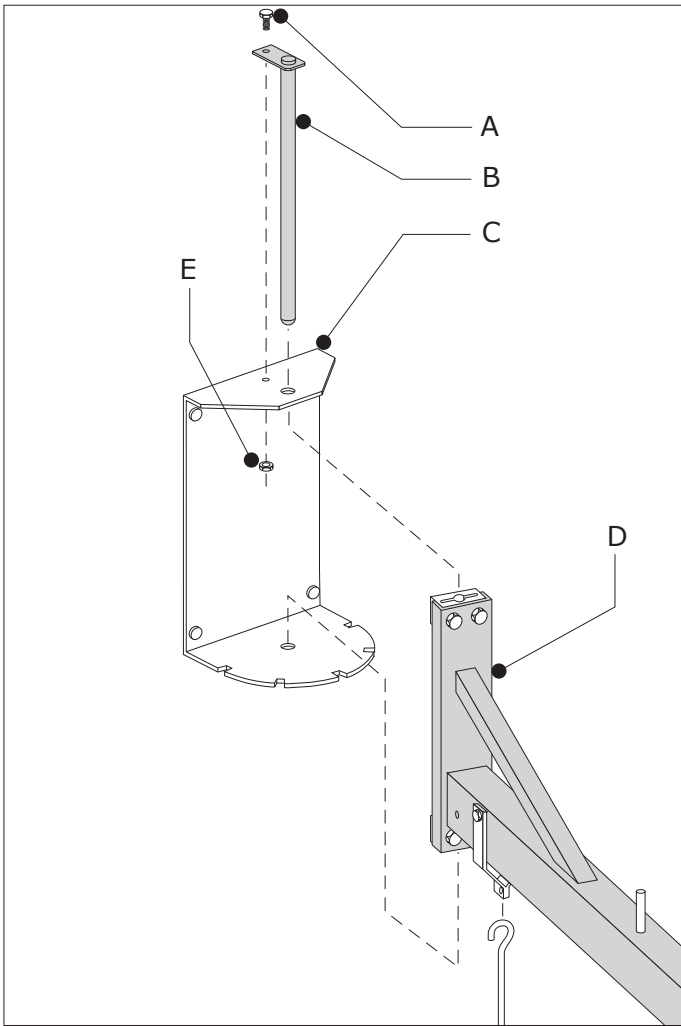

Fig. 4.2 Montage van het chassis

In geval van een NEC-2 + extensieset EXT-NEC-4: ga verder met de instructies van Fig. 4.3.

In geval van een NEC-2 zonder extensieset: ga verder met de instructies van Fig. 4.5.

Fig. 4.3

- Monteer het verlengstuk (B) aan het chassis (D) met de borgpen (A). Let op de juiste positie van de kunststof lagere (C).

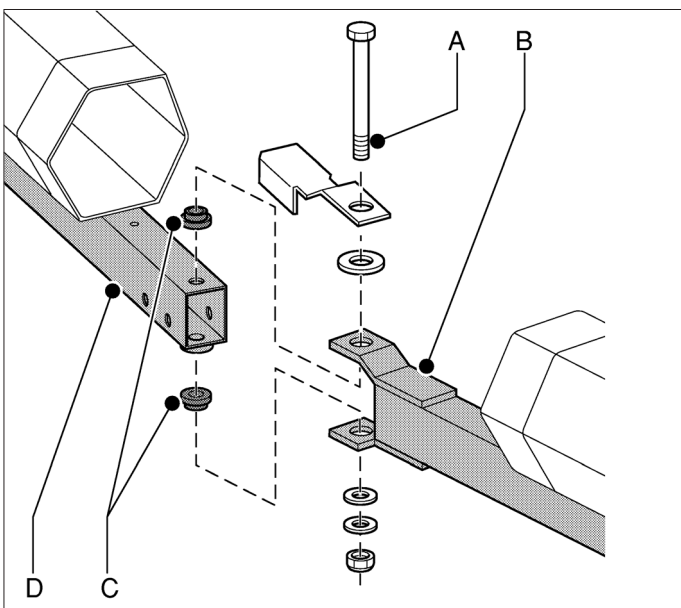

Fig. 4.3 Montage van het verlengstuk

Fig. 4.4

- Schuif een manchet (A) over beide uiteinden van de buis en vouw 2/3 terug.
- Bevestig de slang 85 cm (B) tussen de twee buizen. Hierbij moet tenminste één metalen ring over de nokjes van de buizen zitten.
- Vouw de manchetten terug om de aansluiting luchtdicht te maken.

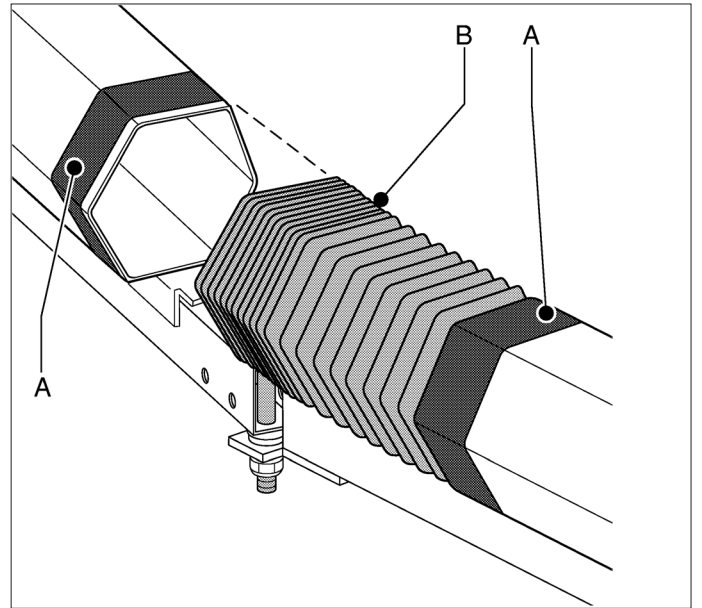

Fig. 4.4 Middelste slang

Fig. 4.5

- (1) Monteer beide bevestigingsbeugels (G) aan het chassis (A) of het verlengstuk met behulp van het meegeleverde bevestigingsmateriaal.
- (2, 3, 4) Monteer de metalen aansluitflens (D), de hangadapter (E) en de veerbeugel (F), zoals meegeleverd met en beschreven in de handleiding van de afzuigarm.
- Monteer een slang 115 cm aan de metalen aansluitflens en bevestig deze met een slangklem.
- (5) Monteer de plastic aansluitflens (B) die is meegeleverd met de NEC-2 op de metalen aansluitflens.

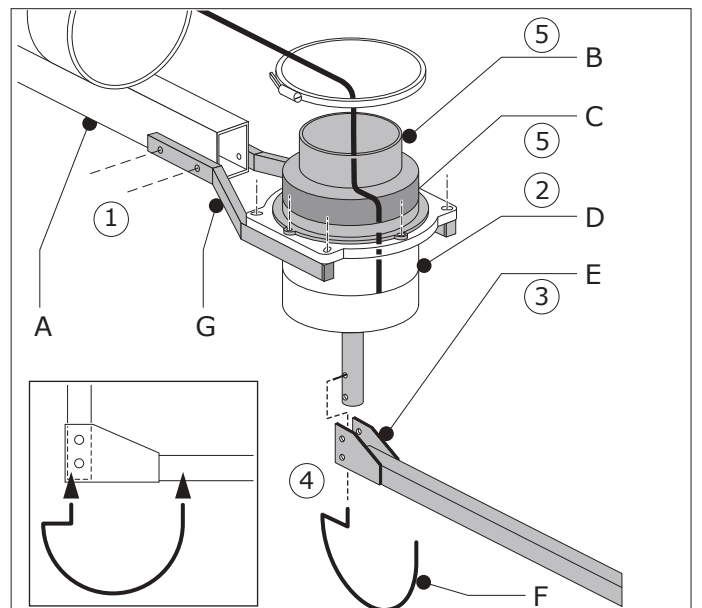

Fig. 4.5

Fig. 4.6

- Schuif een manchet (B) over het uiteinde van de buis (A) en vouw 2/3 terug.

- Bevestig de slang (C) aan de buis. Hierbij moet tenminste één metalen ring over de nokjes van de buis zitten.
- Vouw de manchet terug om de aansluiting luchtdicht te maken.

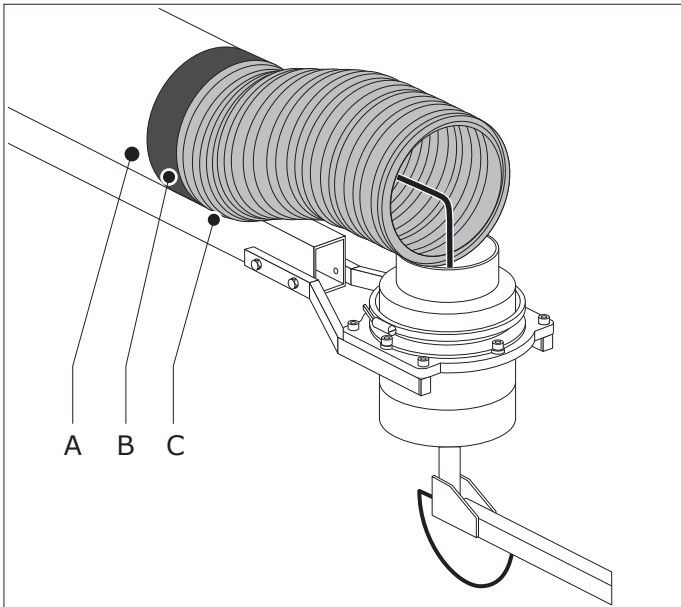

Fig. 4.6

- Schuif een manchet over de muurzijde van de buis (A) en vouw 2/3 terug.
- Bevestig de slang aan de buis. Hierbij moet tenminste één metalen ring over de nokjes van de buis zitten.
- Vouw de manchet terug om de aansluiting luchtdicht te maken.
- Schuif een manchet over de metalen aansluitflens en vouw 2/3 terug.
- Monteer een slang over de hangadapter.
- Vouw de manchet terug om de aansluiting luchtdicht te maken.
- Controleer of de gehele verlengkraan luchtdicht is.

Fig. 4.7

- Bevestig de HandyStop (A) aan het ophangoog onder het chassis.

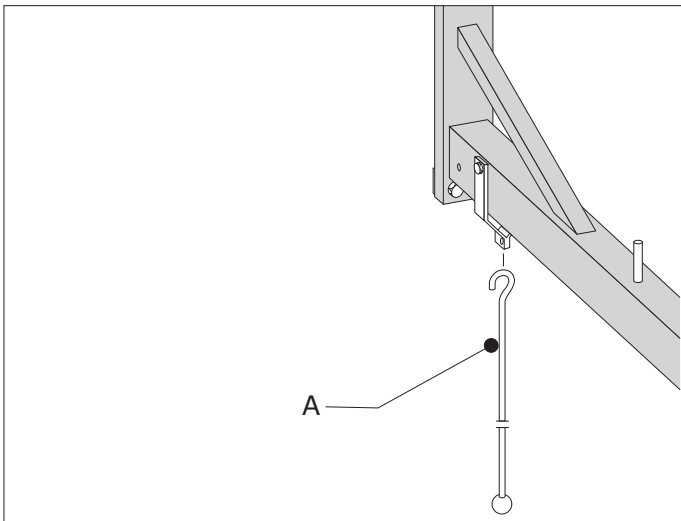

Fig. 4.7 HandyStop

Wanneer de verlengkraan op een ventilator type FAN-28 met bevestigingsbeugel TNB wordt gemonteerd, ga als volgt te werk.

Fig. 4.8

- Monteer de TNB beugels (A) bovenop de wandbeugel van de verlengkraan. Zie ook de handleiding van de TNB.

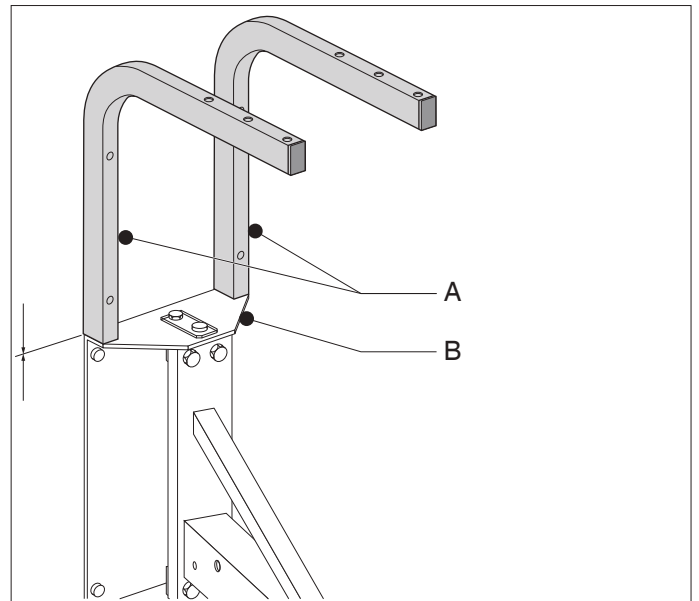

Fig. 4.8 Montage van de TNB beugels (optie)

#### 4.4 Montage van de railset RS-2 (optie)



##### WAARSCHUWING!

De railset mag uitsluitend onder het chassis van de NEC-2 worden gemonteerd. Monteer de railset **niet** onder het verlengstuk.

##### 4.4.1 Uitpakken

De inhoud van de verpakking bestaat uit:

Fig. 4.9

- A railhouder (3)
- B rail
- C sticker
- D dubbele ophanghaak (2)
- E enkele ophanghaak (3)
- F eindstop (2)

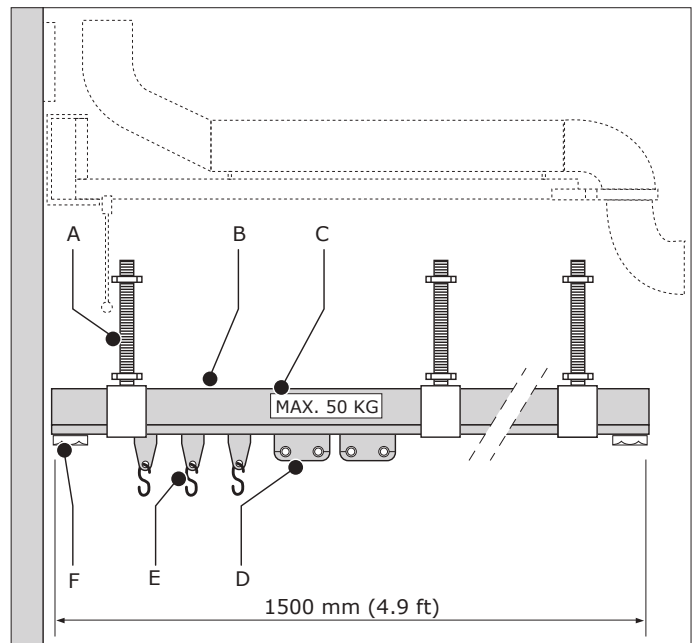

Fig. 4.9 Montage van de railset

Indien er onderdelen ontbreken of beschadigd zijn, neem dan contact op met uw leverancier.



- Bevestig de railset onder het chassis volgens Fig. 4.9.
- Zorg ervoor dat de drie enkele ophanghaken (E) aan de kant van de muur worden gemonteerd.
- Plak de sticker "MAX. 50 KG" (C) op het chassis.

## 5 GEBRUIK

Ga als volgt te werk om de verlengkraan in de gewenste positie te brengen.

- Pak de HandyStop stang (zie Fig. 4.7A) en trek deze naar voren om te ontgrendelen.
- Beweeg de kraan in de gewenste horizontale positie (5 mogelijkheden).
- Duw de HandyStop stang terug in een van de sleuvel om de positie te vergrendelen.



### WAARSCHUWING

Indien van toepassing: overbelast de railset niet. De maximaal toegestane belasting is 50 kg.

## 6 ONDERHOUD

### 6.1 Periodiek onderhoud

Het product is ontworpen om gedurende lange tijd probleemloos te functioneren met een minimum aan onderhoud. Om dit te garanderen zijn echter enkele eenvoudige, regelmatig uit te voeren onderhouds- en reinigingswerkzaamheden noodzakelijk die in dit hoofdstuk worden beschreven.

De aangegeven onderhoudsintervallen kunnen variëren afhankelijk van de specifieke arbeids- en bedrijfsomstandigheden. Daarom wordt aanbevolen - naast het hier aangegeven periodieke onderhoud- het product jaarlijks aan een grondige, algehele inspectie te onderwerpen. Neem hiertoe contact op met uw leverancier.



### WAARSCHUWING

Draag bij onderhoudswerkzaamheden **altijd** een stofmasker en handschoenen.

De onderhoudswerkzaamheden in onderstaande tabel mogen door de gebruiker worden uitgevoerd.

Onderdeel	Actie	Frequentie: iedere X maanden
Buizen (buitenkant)	Controleren en reinigen met een mild schoonmaakmiddel.	X = 3
Flexibele slangen (buitenkant)	Controleer op beschadigingen. Indien nodig vervangen.	X = 12
Binnenkant kraan	Controleren en grondig reinigen.	X = 12



### WAARSCHUWING!

Achterstallig onderhoud kan leiden tot brand.

## 7 VERHELPEN VAN STORINGEN

Wanneer het product niet (correct) functioneert, raadpleeg dan de volgende checklist om te zien of u het probleem zelf kunt verhelpen. Is dit niet het geval, neem dan contact op met uw leverancier.

Signalering	Probleem	Mogelijke oorzaak	Oplossing
Onvoldoende afzuigcapaciteit.	Verlengkraan werkt niet naar behoren.	Flexibele slang(en) gescheurd of los.	Slang(en) goed bevestigen of vervangen.
		Manchet(ten) gescheurd of los.	Manchet(ten) goed bevestigen of vervangen.
Verlengstuk blijft niet in de gewenste positie.	Verlengkraan werkt niet naar behoren.	Borgpen los.	Draai de borgpen vast; zie Fig. 4.3.

## 8 RESERVEONDERDELEN

Voor het product zijn de volgende reserveonderdelen verkrijgbaar (zie exploded view Fig. IV op pagina 40).

Artikelnr.	Omschrijving
<b>NEC-2 en EXT-NEC-4</b>	
0050101070	Slangset
0690010190	Slangklem KL 60-215
0703030260	Veerbeugel voor slang
0703030320	Veer
0703090060	Slangbeschermer, armzijde
0703090090	Slangbeschermer, muurzijde
0704010110	Armophangbeugel
0711010420	Positioneerbeugel
0717030150	Hangadapter
0801800090	Armstuk
0805090100	Flens COK-160/200
0860400030	Glijlager
0860400040	Lagerbus
0840101030	Manchet Ø 203 mm
<b>Railset RS-2</b>	
0770800030	Railstop
0805050040	Ophanghaak enkel
0805051040	Ophanghaak dubbel

## 9 AFDANKEN

Voer het product na het einde van de levensduur af conform de lokaal geldende voorschriften en/of richtlijnen.

## CE-VERKLARING

Een CE-verklaring is niet van toepassing.







## VORWORT

### Über diese Anleitung

Diese Anleitung wurde als Nachschlagewerk für professionelle, geschulte und befugte Bediener geschrieben. Sie können mit dieser Anleitung das vorn auf diesem Dokument aufgeführte Produkt sicher installieren, bedienen, warten und reparieren.

### Piktogramme und Symbole

In dieser Anleitung werden folgende Piktogramme und Symbole verwendet:

	<b>HINWEIS</b> Vorschläge und Tipps, wie sich die betreffenden Aufgaben oder Handlungen einfacher ausführen lassen.
	<b>ACHTUNG</b> Eine Bemerkung mit zusätzlicher Information für den Gebrauch. Eine Bemerkung macht den Gebrauch auf mögliche Probleme aufmerksam.
	<b>VORSICHT!</b> Verfahren, die -wenn sie nicht mit der erforderlichen Umsicht ausgeführt werden- Schaden am Produkt, an der Umgebung oder an der Umwelt anrichten können.
	<b>WARNUNG!</b> Verfahren, die -wenn sie nicht mit der erforderlichen Umsicht ausgeführt werden- ersten Schaden am Produkt anrichten oder zu Verletzungen führen können.
	<b>WARNUNG!</b> Feuergefahr! Wichtige Warnung zur Vermeidung von Feuer.

### Textzeiger

Mit einem Bindestrich (" - ") versehene Auflistungen beziehen sich auf Aufzählungen.

Mit einem Aufzählungspunkt (" • ") versehene Auflistungen hingegen beschreiben auszuführende Schritte.

### Kundendienst und technischer Unterstützung

Für Informationen zu bestimmten Einstellungen, Wartungs- oder Reparaturarbeiten, die nicht in dieser Anleitung behandelt werden, wenden Sie sich bitte an Ihren Händler. Er ist gern bereit, Ihnen zu helfen. Halten Sie in diesem Fall folgende Angaben bereit:

- Produktname
- Seriennummer

Diese Angaben finden Sie auf dem Typenschild.

## 1 EINLEITUNG

### 1.1 Identifizierung des Produktes

Das Typenschild enthält u.a. folgende Daten:

- Produktname
- Seriennummer

### 1.2 General description

Der NEC-2 ist ein Verlängerungskran, der gebraucht wird um die Reichweite eines Absaugarms um zwei Meter zu verlängern. Der Verlängerungssatz (EXT-NEC-4) erweitert die Reichweite bis vier Meter.

### 1.3 Produktkombinationen

Für den Betrieb des Verlängerungskrans ist die Auswahl einer der folgenden Produkte erforderlich:

- Flex-3: flexibler Absaugarm 3 m

- Flex-4: flexibler Absaugarm 4 m
- UltraFlex-3: ultraflexibler Absaugarm 3 m
- UltraFlex-4: ultraflexibler Absaugarm 4 m

Weitere Produktkombinationen:

- FAN-28: Absaugventilator
- TNB: Wandkonsole für FAN-28
- FAN-42: Absaugventilator (Wandkonsole einbegriffen)

### 1.4 Optionen und Zubehör

Die folgenden Produkte sind als Option und/oder Zubehör erhältlich:

- RS-2: Schienensatz für Drahvorschub (max. 50 kg)

### 1.5 Technische Daten

Rohrdurchmesser	Ø 203 mm
Gewicht:	
- NEC-2	- 38 kg
- NEC-2 + EXT-NEC-4	- 54 kg
Max. Belastung	50 kg

	Siehe das verfügbaren Produktdatenblatt für detaillierte Produktspezifikationen.
---	--

### 1.6 Druckverlust

Siehe Fig. I auf Seite 39.

- X = Luftvolumen (m<sup>3</sup>/h)
- Y = Statischer Druck (Pa)

### 1.7 Reichweite

NEC-2 + Absaugarm:

- siehe Fig. II auf Seite 39.

NEC-2 + EXT-NEC-4 + Absaugarm:

- siehe Fig. III auf Seite 39.

### 1.8 Umgebungsbedingungen

Min. Betriebstemperatur	5°C
Nom. Betriebstemperatur	20°C
Max. Betriebstemperatur	45°C
Max. relative Feuchtigkeit	80%

## 2 PRODUKTBESCHREIBUNG

### 2.1 Bestandteile

Das Produkt besteht aus folgenden Hauptbestandteilen und -Elementen:

Fig. 2.1

	NEC-2	NEC-2 + EXT-NEC-4
<b>A</b> Wandkonsole	1	1
<b>B</b> flexibler Schlauch	3	4
<b>C</b> Manschette	4	6
<b>D</b> Rohr	1	2
<b>E</b> Kunststoff-Anschlussflansch	1	1
<b>F</b> Hängeadapter	1	1
<b>G</b> Federklammer	1	1
<b>H</b> Befestigungsstützen	2	2
<b>I</b> Verlängerungsteil	-	1
<b>J</b> Mittelgelenk	-	1

<b>K</b>	Schienensatz RS-2 (Option)	1	1
<b>L</b>	Basisteil	1	1
<b>M</b>	HandyStop	1	1

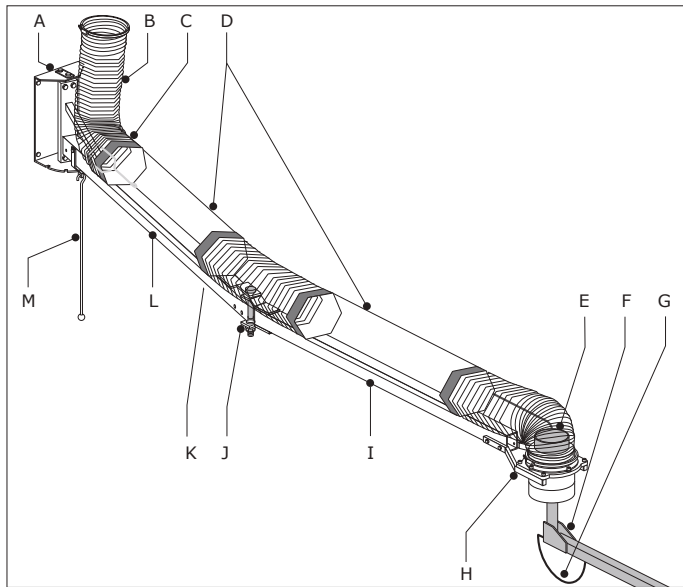

Fig. 2.1 Hauptbestandteile und -Elemente

## 2.2 Arbeitsweise

Der NEC-2 erweitert die Reichweite eines Absaugarms um 2 Meter, um so sehr große und/oder mehrere Arbeitsbereiche abzudecken. Mit dem HandyStop-System lässt sich der NEC-2 in einer der fünf zur Verfügung stehenden gewünschten horizontalen Positionen verriegeln.

Um die Reichweite auf 4 m zu erweitern, kann ein Verlängerungssatz (EXT-NEC-4) installiert werden.

### 2.2.1 Schienensatz RS-2 (option)

Der Schienensatz wird zum Aufhängen von Schweißanlagen verwendet. Er wird an der Unterseite des Basisteils montiert.

## 3 SICHERHEITSVORSCHRIFTEN

### Allgemeines

Der Hersteller haftet in keiner Weise für Schaden oder Verletzungen, die durch die nicht (genaue) Einhaltung der Sicherheitsvorschriften und -anweisungen in dieser Anleitung bzw. durch Nachlässigkeit während der Installation, Bedienung, Wartung und Reparatur des vorn auf diesem Dokument aufgeführten Produkts und eventuellem Zubehör entstehen.

Abhängig von den spezifischen Arbeitsbedingungen und dem benutzten Zubehör sind möglicherweise ergänzende Sicherheitsanweisungen erforderlich. Sollten Sie bei der Benutzung des Produkts eine mögliche Gefahrenquelle entdecken, dann wenden Sie sich bitte an Ihren Händler.

**Der Bediener des Produkts trägt immer die vollständige Verantwortung für die Einhaltung der örtlich geltenden Sicherheitsvorschriften und -richtlinien. Es sind alle Sicherheitsvorschriften und -richtlinien einzuhalten, die für den Einsatz gelten.**

### Bedienungsanleitung

- Jeder, der an oder mit dem Produkt arbeitet, muss den Inhalt dieser Anleitung kennen, und die darin aufgeführten Anweisungen genau befolgen. Die Geschäftsleitung muss das

Personal an Hand der Anleitung einweisen und alle Vorschriften und Anweisungen beachten.

- Nie von der Reihenfolge der auszuführenden Handlungen abweichen.
- Die Anleitung immer in der Nähe des Produkts aufbewahren.

### Bediener

Die Bedienung des Produkts ist entsprechend geschulten und befugten Bedienern vorbehalten. Vorübergehende Arbeitskräfte und Auszubildende dürfen das Produkt ausschließlich unter Aufsicht und Verantwortung von Fachkräften bedienen.

### Bestimmungsgemäße Verwendung<sup>1</sup>

Das Produkt wurde ausschließlich zur Erweiterung des Arbeitsbereichs eines Absaugarms entworfen. Jede andere oder darüber hinausgehende Benutzung gilt nicht als bestimmungsgemäß. Für daraus resultierenden Schaden oder Verletzungen haftet der Hersteller in keiner Weise. Das Produkt entspricht den geltenden Normen und Richtlinien. Das Produkt ist ausschließlich in technisch einwandfreiem Zustand und gemäß der oben aufgeführten Bestimmung zu benutzen.

### Technische Daten

Die in dieser Anleitung aufgeführten Daten dürfen nicht geändert werden.

### Änderungen

Änderungen am Produkt oder an Teilen des Produkts sind nicht zulässig.

### Produktkombinationen

Wenn das Produkt zusammen mit anderen Produkten oder Maschinen verwendet wird, gelten auch die in der Dokumentation dieser Produkte enthaltenen Sicherheitsvorschriften.

### Installation

- Die Installation des Produkts ist entsprechend geschulten und befugten Bedienern vorbehalten.
- Verwenden Sie während der Installation stets die vorgeschriebenen persönlichen Schutzausrüstungen (PSA) um Verletzungen vorzubeugen. Dies gilt auch für Personen, die während der Montage oder Wartung den Arbeitsbereich betreten.
- Bei Arbeiten auf Höhen größer als 2 Meter geeignete Kletterausrüstung und Schutzvorrichtungen verwenden! (möglicherweise gelten örtliche Einschränkungen)
- Das Produkt nie vor Ein-, Aus- oder Durchgängen installieren, die für Rettungsdienste u.a. zugänglich sein müssen.
- Auf kreuzende Gas- und Wasserleitungen sowie elektrische Kabel achten!
- Vor Montagebeginn überprüfen, ob die Statik der Decken- und/oder Wandkonstruktion stabil genug ist um das Produkt befestigen zu können.
- Auf ausreichende Ausleuchtung des Arbeitsbereiches achten!
- Seien Sie immer aufmerksam und bleiben Sie mit der Aufmerksamkeit bei der Arbeit. Installieren Sie das Produkt nie, wenn Sie unter dem Einfluß von Drogen, Alkohol oder Medikamenten stehen.
- Sorgen Sie dafür, dass am Arbeitsplatz in der Nähe des Produkts zugelassene Feuerlöschgeräte in ausreichender Zahl vorhanden.
- Luft, die potentiell gesundheitsschädliche Teilchen enthält, -wie Chrom, Nickel, Beryllium, Cadmium, Blei, usw.- darf nie

1. Die "bestimmungsgemäße Verwendung" gemäß der EN-ISO 12100-1 ist die Verwendung, für die das technische Produkt gemäß den Angaben des Herstellers -einschließlich seiner Anweisungen in der Verkaufsbroschüre- geeignet ist. In Zweifelsfällen ist dies die Verwendung, die sich aus der Konstruktion, der Ausführung und der Funktion des Produkts als üblich ableiten läßt. Zur bestimmungsgemäßen Verwendung gehört auch die Einhaltung der Anweisungen in der Bedienungsanleitung.

recycelt werden. Diese Luft muss immer aus dem Arbeitsraum abgeführt werden.

## Gebrauch

- Inspizieren Sie das Produkt und überprüfen Sie es auf etwaige Beschädigungen. Überprüfen Sie die ordnungsgemäße Funktion der Schutzeinrichtungen.
- Verwenden Sie während des Gebrauchs stets die vorgeschriebenen persönlichen Schutzausrüstungen (PSA) um Verletzungen vorzubeugen. Dies gilt auch für Personen, die den Arbeitsbereich betreten.
- Überprüfen Sie den Arbeitsbereich. Halten Sie Unbefugte aus dem Arbeitsbereich fern.
- Schützen Sie das Produkt vor Wasser oder Feuchtigkeit.
- Sorgen Sie immer für ausreichende Belüftung, insbesondere in kleinen Räumen.

## Service, Wartung und Reparaturen

- Beachten Sie die angegebenen Wartungsintervallen. Überfällige Wartung kann zu hohen Kosten für Reparaturen und Revisionen führen und kann den Garantieanspruch nichtig machen.
- Verwenden Sie während Service-, Wartungs- und Reparaturarbeiten stets die vorgeschriebenen persönlichen Schutzausrüstungen (PSA) um Verletzungen vorzubeugen. Dies gilt auch für Personen, die den Arbeitsbereich betreten.
- Verwenden Sie immer vom Hersteller zugelassenes Werkzeug und Material sowie zugelassene Ersatzteile, Schmiermittel und Servicetechniken. Verwenden Sie nie abgenutztes Werkzeug und lassen Sie kein Werkzeug im oder auf dem Gerät zurück.
- Schutzeinrichtungen, die zu Service-, Wartungs- oder Reparaturzwecken entfernt wurden, müssen nach diesen Arbeiten unverzüglich wieder montiert und auf ihre ordnungsgemäße Funktion überprüft werden.
- Bei Arbeiten auf Höhen größer als 2 Meter geeignete Kletterausrüstung und Schutzvorrichtungen verwenden! (möglicherweise gelten örtliche Einschränkungen).
- Auf ausreichende Ausleuchtung des Arbeitsbereiches achten!



### ACHTUNG!

Service, Wartungs- und Reparaturarbeiten müssen entsprechend Richtlinie TRGS 560 von autorisierten, ausgebildeten und qualifizierten Fachkräften unter Anwendung entsprechender Arbeitstechniken durchgeführt werden.

## 4 INSTALLATION

### 4.1 Auspacken

Die Verpackung enthält folgendes:

#### NEC-2

- Verlängerungskran auf Basisteil, incl. Wandkonsole
- HandyStop-Stange
- Schlauch 115 cm (3)
- Manschette (4)
- Schlauchklemme (2)
- Aufkleber 'max. 50 kg'
- Befestigungsmaterial

#### EXT-NEC-4

- Verlängerungsteil (Basisteil + Rohr)
- Schlauch 85 cm
- Manschette (2)

Falls Teile des Inhalts fehlen oder beschädigt sind, wenden Sie sich bitte an Ihren Händler.

### 4.2 Montage der Wandkonsole

Das Produktpaket enthält kein Montagematerial für die Wandkonsole, da es je nach Wandtyp unterschiedlich ausfallen kann.



#### VORSICHT!

Kontrollieren Sie vor der Montage der Wandkonsole, ob die Tragkraft der Wand ausreicht (Wanddicke mindestens: 200 mm). Hinweise zum Gewicht des Verlängerungskrans entnehmen Sie bitte Abschnitt 1.5. Achten Sie beim Bohren auf eventuell vorhandene Gas-, Wasser- und Elektrizitätsleitungen.



#### Fig. 2.1

Befestigen Sie die Wandkonsole vorzugsweise mittels vier M10-Schrauben, die durch die Wand laufen und an der Rückseite mit einer Stahlplatte (Dicke mindestens: 5 mm) befestigt werden.

#### Fig. 2.1

- Die Wandkonsole (A) in der angegebenen Montagehöhe montieren. Achten Sie darauf, dass die Wandkonsole waagrecht hängt.

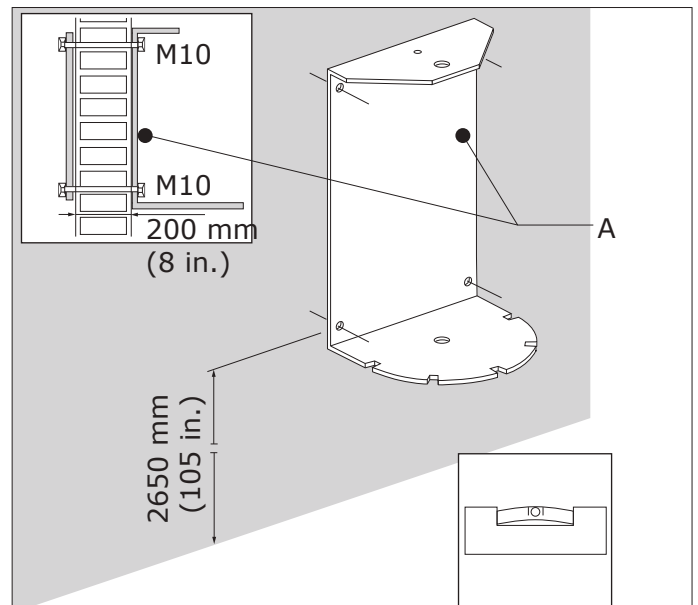

Fig. 4.1 Montage der Wandkonsole

### 4.3 Montage des Verlängerungskrans (NEC-2)

#### Fig. 4.2

- Das Basisteil (D) mittels des Sicherungsbolzens (B) an die Wandkonsole montieren.
- Den Sicherungsbolzen mittels der Schraube (A) und Mutter (E) sichern.

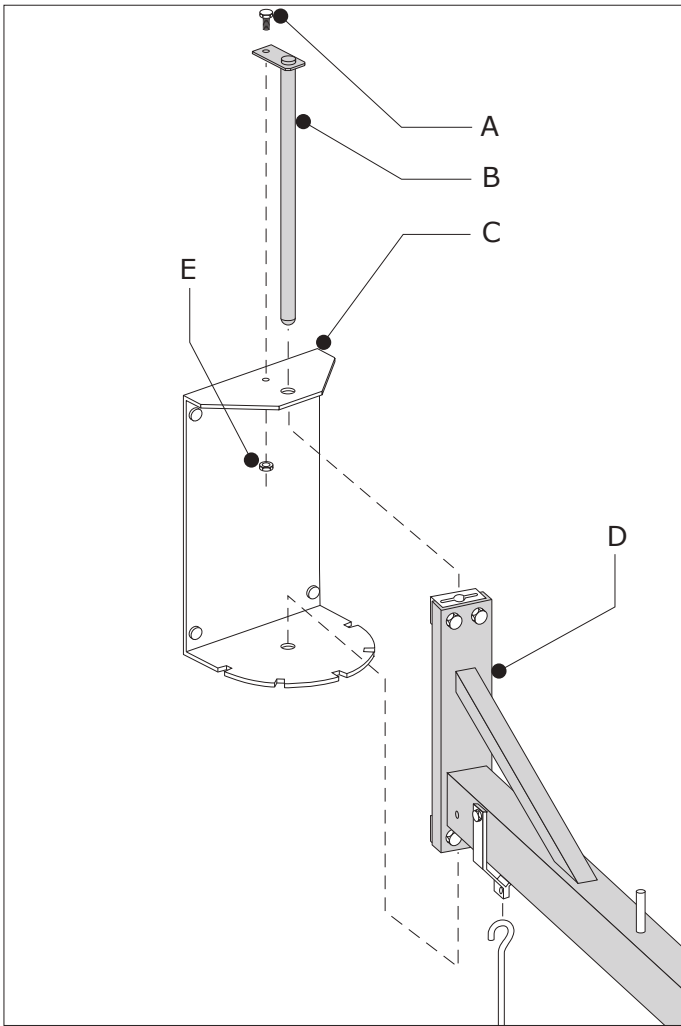

Fig. 4.2 Montage des Basisteils

Bei einem NEC-2 + Verlängerungssatz EXT-NEC-4 mit den Anweisungen in Fig. 4.3 fortfahren.

Bei einem NEC-2 ohne Verlängerungssatz mit den Anweisungen in Fig. 4.5 fortfahren.

Fig. 4.3

- Das Verlängerungsteil (B) mittels der Sicherungsbolzen (A) auf das Basisteil (D) montieren. Die Position der Kunststofflager (C) beachten.

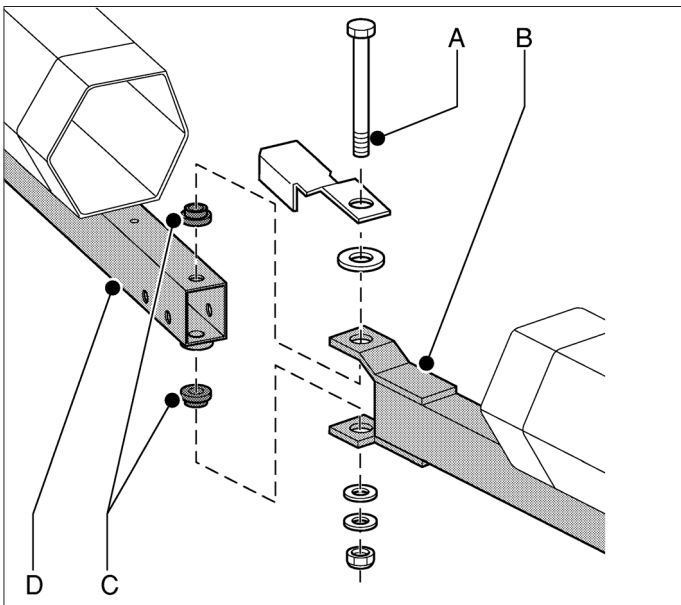

Fig. 4.3 Montage des Verlängerungsteils

Fig. 4.4

- Eine Manschette (A) über beide Rohrende ziehen und um 2/3 zurückfalten.
- Schlauch 85 cm (B) zwischen den beiden Rohren installieren. Darauf achten, dass mindestens 1 Metallring die Rohrkanten abdeckt.
- Manschetten zurückfalten, um eine luftdichte Verbindung zu erhalten.

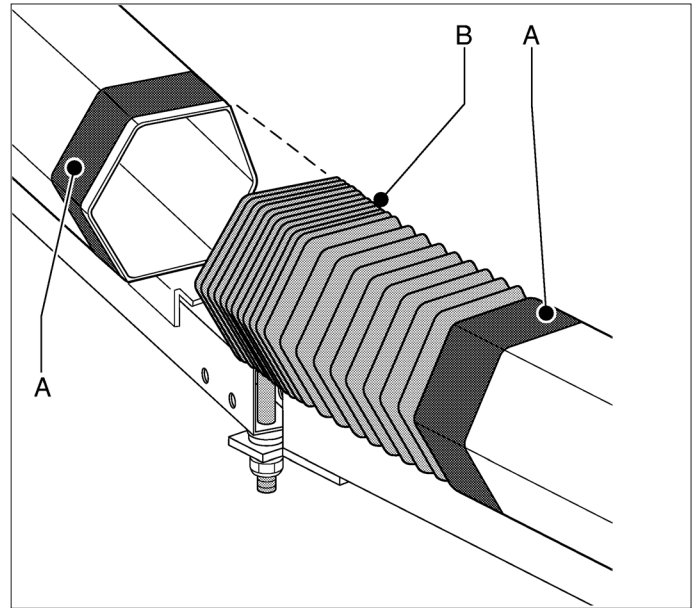

Fig. 4.4 Mittelschlauch

Fig. 4.5

- (1) Beide Befestigungshalter (G) mit dem mitgelieferten Befestigungsmaterial am Basisteil (A) installieren.
- (2, 3, 4) Mitgelieferten Metallanschlussflansch (D), Hängeadapter (E) und Federklammer (F) gemäß der mit dem Absaugarm mitgelieferten Anleitung installieren.
- Am Metallanschlussflansch einen 115 cm langen flexiblen Schlauch installieren und mit einer Schlauchklemme befestigen.
- (5) Den mit dem NEC-2 mitgelieferten Kunststoffanschlussflansch (B) am Metallanschlussflansch installieren.

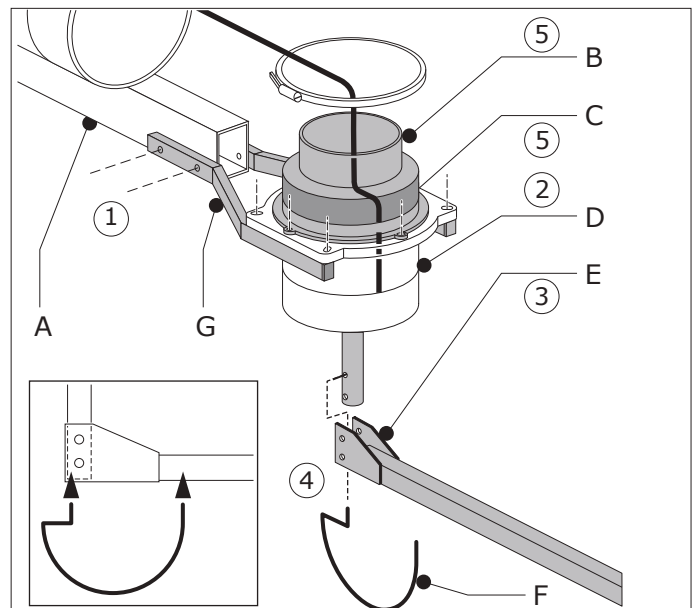

Fig. 4.5

Fig. 4.6

- Über das Rohrende (A) eine Manschette (B) ziehen und um 2/3 zurückfalten.

- Auf dem Rohr einen flexiblen Schlauch (C) installieren. Darauf achten, dass mindestens 1 Metallring die Rohrkanten abdeckt.
- Manschette zurückfalten, um eine luftdichte Verbindung zu erhalten.

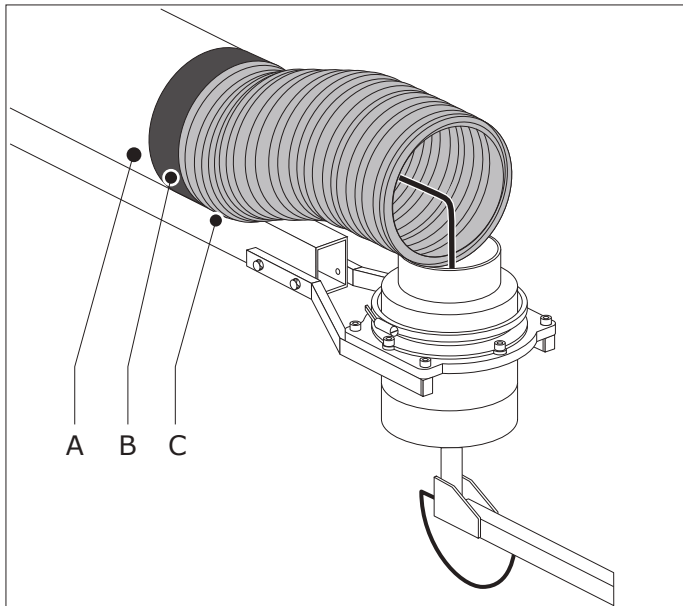

Fig. 4.6

- Über die Wandseite des Rohrs eine Manschette ziehen und um 2/3 zurückfalten.
- Auf dem Rohr einen flexiblen Schlauch installieren. Darauf achten, dass mindestens 1 Metallring die Rohrkanten abdeckt.
- Manschette zurückfalten, um eine luftdichte Verbindung zu erhalten.
- Über den Metallanschlussflansch eine Manschette ziehen und um 2/3 zurückfalten.
- Über den Hängeadapter einen flexiblen Schlauch installieren.
- Manschette zurückfalten, um eine luftdichte Verbindung zu erhalten.
- Darauf achten, dass der gesamte Verlängerungskran luftdicht ist.

Fig. 4.7

- Die HandyStop (A) an der Aufhängeöse unter dem Basisteil befestigen.

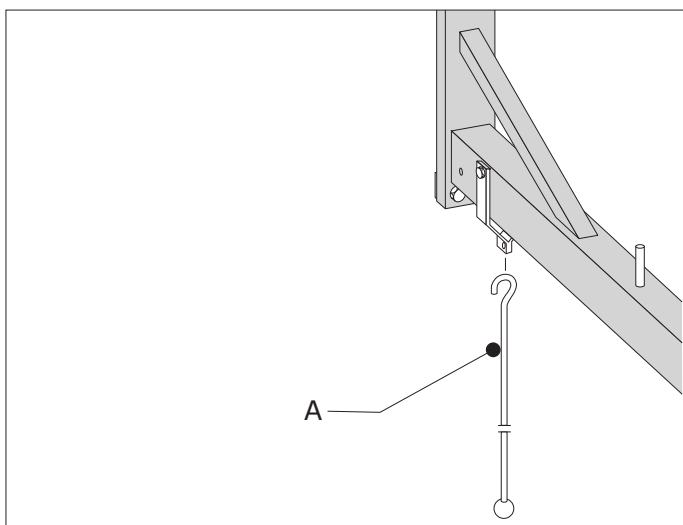

Fig. 4.7 HandyStop

Folgendermaßen vorgehen, wenn der Verlängerungskran mit Befestigungshalter TNB an Ventilator typ FAN-28 angeschlossen wird:

Fig. 4.8

- Die TNB-Befestigungshalter (A) an Wandhalter (B) des Verlängerungskrans installieren. Siehe hierfür auch die TNB-Anleitung.

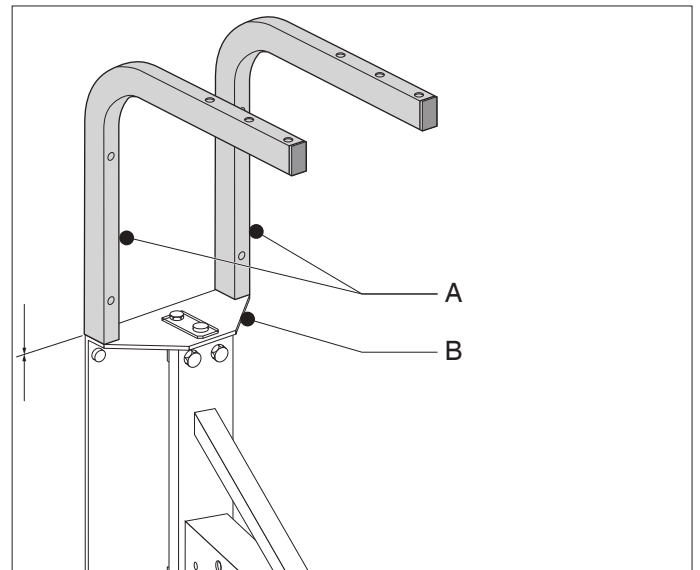

Fig. 4.8 Montage der TNB Befestigungshalter (Option)

#### 4.4 Montage des Schienensatzes RS-2 (Option)



##### WARNUNG

Der Schienensatz ist ausschließlich für eine Verwendung unterhalb des NEC-2-Basisteils einzusetzen. Schienensatz **nicht** unterhalb des Verlängerungsstücks installieren.

##### 4.4.1 Auspacken

Die Verpackung enthält folgendes:

Fig. 4.9

- A Schienenhalter (3)
- B Schiene
- C Aufkleber
- D doppelte Aufhängehaken (2)
- E einzelne Aufhängehaken (3)
- F Schienenstopfen (2)

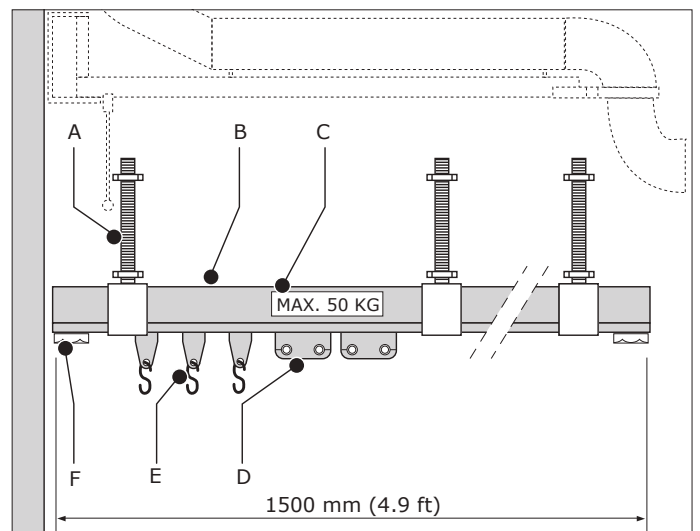

Fig. 4.9 Montage des Schienensatzes



Falls Teile des Inhalts fehlen oder beschädigt sind, wenden Sie sich bitte an Ihren Händler.

- Den Schienensatz gemäß Fig. 4.9 an der Unterseite des Basisteils befestigen.
- Überprüfen Sie, ob die drei einzelnen Aufhängehaken (E) sich an der Wandseite befinden.
- Den Aufkleber "MAX. 50 KG" (C) auf das Basisteil anbringen.

## 5 BETRIEB

Folgendermaßen vorgehen, um für den Verlängerungskran die gewünschte Position einzustellen:

- Die HandyStop-Stange (siehe Fig. 4.7A) ergreifen und nach vorne ziehen, um das System zu entriegeln.
- Den Verlängerungskran in die gewünschte horizontale Position bewegen (5 Möglichkeiten).
- HandyStop-Stange zum Verriegeln nach hinten in eine der Schlitze drücken.

	<b>VORSICHT!</b> Falls zutreffend: Schienensatz nicht überlasten! Die maximale Belastung beträgt 50 kg.
--	--

## 6 WARTUNG

### 6.1 Regelmäßige Wartung

Das Produkt wurde so entworfen, dass es bei minimalem Wartungsaufwand langfristig störungsfrei funktioniert. Damit dies gewährleistet ist, müssen jedoch einige einfache, regelmäßig auszuführende Wartungs- und Reinigungsarbeiten durchgeführt werden, die in diesem Kapitel beschrieben werden.

Die angegebenen Wartungsintervalle hängen von den jeweiligen Arbeits- und Betriebsbedingungen ab. Daher wird -zusätzlich zu der in dieser Anleitung angegebenen regelmäßigen Wartung- empfohlen, das Produkt einmal pro Jahr einer gründlichen Gesamtinspektion zu unterziehen. Wenden Sie sich zu diesem Zweck an Ihren Händler.

	<b>WARNUNG!</b> Immer Staubmaske und Schutzhandschuhe tragen bei Wartungsarbeiten.
--	---

Die Wartungsarbeiten in der folgenden Tabelle dürfen vom Benutzer durchgeführt werden.

Komponent	Tätigkeit	Frequenz: alle X Monate
Rohre (Außenseite)	Auf Beschädigung kontrollieren und mit einem milden Reinigungsmittel reinigen.	X = 3
Flexible Schläuche (Außenseite)	Auf Beschädigung kontrollieren. Falls erforderlich austauschen.	X = 12
Innenseite des Kranes	Das Innere kontrollieren und gründlich reinigen.	X = 12

	<b>WARNUNG!</b> Überfällige Wartung kann Feuer verursachen.
--	--

## 7 FEHLERBEHEBUNG

Wenn das Produkt nicht oder nicht ordnungsgemäß funktioniert, dann können Sie möglicherweise anhand der folgenden Checkliste die Störung selbst beheben. Wenn dies nicht der Fall ist, wenden Sie sich bitte an Ihren Händler.

Störung	Problem	Mögliche Ursache	Lösung
Absaugleistung nicht ausreichend.	Absaugkran funktioniert nicht richtig.	Flexibler Schlauch gerissen oder locker.	Richtig montieren oder austauschen.
		Manschette(n) gerissen oder locker.	Richtig montieren oder austauschen.
Verlängerungsteil bleibt nicht in der gewünschten Position.	Absaugkran funktioniert nicht richtig.	Sicherungsbolzen lose.	Sicherungsbolzen festdrehen; siehe Fig. 4.3A.

## 8 SPARE PARTS

Die nachfolgenden Ersatzteile sind für das Produkt erhältlich (siehe Explosionszeichnung Fig. IV auf Seite 40).

Artikelnr.	Beschreibung
<b>NEC-2 und EXT-NEC-4</b>	
0050101070	Schlauchsatz NEC
0690010190	Schlauchklemme KL 60-215
0703030260	Federklammer für Schlauch
0703030320	Feder
0703090060	Schutzfeder für Schlauch, Armseite
0703090090	Schutzfeder für Schlauch, Wandseite
0704010110	Armaufhängebügel
0711010420	Positionsbügel
0717030150	Hängeadapter
0801800090	Armteil
0805090100	Flansch COK-160/200
0860400030	Gleitlager
0860400040	Lagerbüchse
0840101030	Manschette Ø 203 mm
<b>Schienensatz RS-2</b>	
0770800030	Schienenstopfen
0805050040	Einzelner Aufhängehaken
0805051040	Doppelter Aufhängehaken

## 9 ENTSORGUNG

Das Produkt am Ende der Gebrauchsdauer gemäß den örtlich geltenden Vorschriften und/oder Richtlinien entsorgen.

## EG-KONFORMITÄTSERKLÄRUNG

Eine EG-Konformitätserklärung ist nicht zutreffend.



## AVANT-PROPOS

### Utilisation du manuel

Le présent manuel servira d'ouvrage de référence qui permettra aux utilisateurs professionnels, instruits et autorisés en ce sens, d'installer, utiliser, entretenir et réparer en toute sécurité le produit figurant en première page de couverture de ce document.

### Pictogrammes et symboles

Dans ce manuel, il est fait usage des pictogrammes et symboles suivants :

	<b>CONSEIL</b> Suggestions et conseils en vue de faciliter l'exécution des divers travaux ou manipulations.
	<b>ATTENTION!</b> Remarque avec complément d'information pour l'utilisateur. Remarque attirant l'attention de l'utilisateur sur d'éventuels problèmes.
	<b>AVERTISSEMENT!</b> Procédures qui, à défaut d'être exécutées avec les précautions nécessaires, peuvent occasionner l'endommagement du produit, de l'atelier ou de l'environnement.
	<b>MISE EN GARDE!</b> Procédures qui, à défaut d'être exécutées avec les précautions nécessaires, peuvent occasionner un endommagement sévère du produit ou une lésion corporelle.
	<b>MISE EN GARDE!</b> Risque de feu! Avertissement important pour la prévention des incendies.

### Indicateurs de texte

Les listes désignées par "-" (trait d'union) concernent les énumérations.

Les listes désignées par "•" (puce) concernent les étapes à suivre.

### Service et assistance technique

Pour toute information concernant des réglages spécifiques, des travaux d'entretien et de réparation qui sortent du cadre de ce manuel, veuillez prendre contact avec le fournisseur du produit. Ce fournisseur est toujours disposé à vous aider. Assurez-vous que vous disposez des données suivantes :

- nom du produit
- numéro de série

Vous trouverez ces données sur la plaque d'identification.

## 1 INTRODUCTION

### 1.1 Identification du produit

La plaque d'identification comporte les données suivantes :

- nom du produit
- numéro de série

### 1.2 Description générale

La NEC-2 est une potence d'extension qui est utilisée pour allonger la portée d'un bras d'aspiration de deux mètres. Le jeu d'extension (EXT-NEC-4) allonge la portée à quatre mètres.

### 1.3 Combinaisons des produits

Pour faire fonctionner la potence d'extension, il est nécessaire de sélectionner l'un des produits suivants :

- Flex-3: bras d'aspiration flexible de 3 m
- Flex-4: bras d'aspiration flexible de 4 m
- UltraFlex-3: bras d'aspiration ultraflexible de 3 m
- UltraFlex-4: bras d'aspiration ultraflexible de 4 m

Autres combinaisons de produit :

- FAN-28: ventilateur
- TNB: console murale pour FAN-28
- FAN-42: ventilateur (console murale inclus)

### 1.4 Options et accessoires

Les produits suivants sont disponibles sous forme d'option et/ou d'accessoire :

- RS-2: rail-support pour alimenteur de fil (50 kg max.)

### 1.5 Spécifications techniques

Diamètre de tube	Ø 203 mm
Poids:	
- NEC-2	- 38 kg
- NEC-2 + EXT-NEC-4	- 54 kg
Charge max.	50 kg

	Consultez les fiches de spécifications disponibles pour les spécifications de produit détaillées.
---	---

### 1.6 Perte de charge

Voir la Fig. I sur la page 39.

- X = Flux d'air (m<sup>3</sup>/h)
- Y = Pression statique (Pa)

### 1.7 Portée

NEC-2 + bras d'aspiration :

- voir la Fig. II sur la page 39.

NEC-2 + EXT-NEC-4 + bras d'aspiration :

- voir la Fig. III sur la page 39.

### 1.8 Conditions ambiantes

Température de fonctionnement min.	5°C
Température de fonctionnement nom.	20°C
Température de fonctionnement max.	45°C
Humidité relative max.	80%

## 2 DESCRIPTION DE PRODUIT

### 2.1 Composants

Le produit se compose des composants et éléments principaux suivants :

Fig. 2.1		NEC-2	NEC-2 + EXT-NEC-4
<b>A</b>	console murale	1	1
<b>B</b>	tuyau flexible	3	4
<b>C</b>	manchon	4	6
<b>D</b>	tube	1	2
<b>E</b>	bride de connexion en plastique	1	1
<b>F</b>	adaptateur de suspension	1	1
<b>G</b>	bride-ressort	1	1



<b>H</b>	supports de montage	2	2
<b>I</b>	élément d'extension	-	1
<b>J</b>	charnière intermédiaire	-	1
<b>K</b>	rail support dévidoir RS-2 (option)	1	1
<b>L</b>	base	1	1
<b>M</b>	HandyStop	1	1

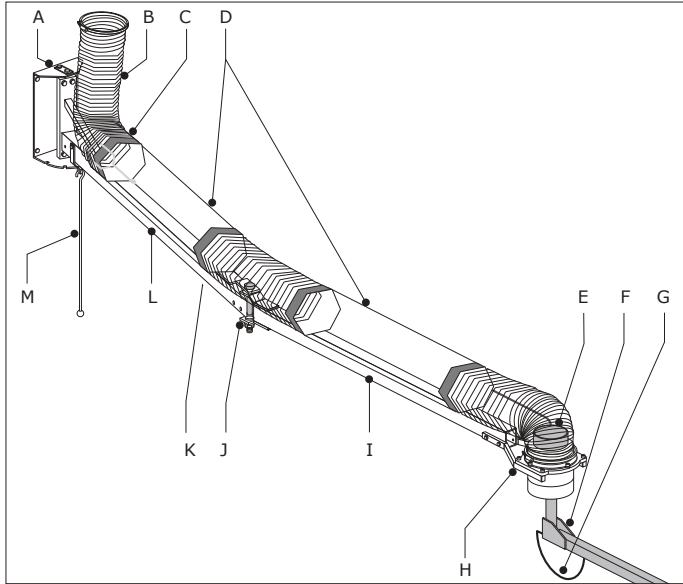

Fig. 2.1 Composants et éléments principaux

## 2.2 Fonctionnement

La NEC-2 est utilisée pour allonger la portée d'un bras d'aspiration afin de couvrir des zones de travail très étendues et/ou multiples. Elle est fournie avec le système HandyStop afin de verrouiller l'élément de base dans la position souhaitée (5 possibilités).

Un jeu d'extension (EXT-NEC-4) peut être installé pour allonger la portée à quatre mètres.

### 2.2.1 Rail support dévidoir RS-2 (option)

Le rail support dévidoir est destiné à la suspension de l'équipement de soudure. Il est à installer sous la base de la potence d'extension.

## 3 INSTRUCTIONS DE SÉCURITÉ

### Généralités

Le fabricant décline toute responsabilité en cas de dommage ou de lésion corporelle résultant de la non observation (stricte) des consignes de sécurité et des instructions de ce manuel, ou de négligence durant l'installation, l'entretien et la réparation du produit figurant en première page de couverture de ce document et des éventuels accessoires correspondants. En fonction des conditions de travail spécifiques ou des accessoires employés, il est possible que des consignes de sécurité complémentaires s'imposent. Veuillez prendre immédiatement contact avec votre fournisseur si vous constatez un risque potentiel lors d'emploi du produit.

**L'utilisateur du produit est en tout temps entièrement responsable du respect des consignes et**

**directives de sécurité locales en vigueur. Respectez donc toutes les consignes et directives applicables.**

### Manuel opérateur

- Toute personne qui travaille sur ou avec le produit est tenue de prendre connaissance de ce manuel et d'en observer scrupuleusement les instructions. La direction de l'entreprise doit instruire le personnel sur la base du manuel et de prendre en considération toutes les instructions et indications.
- Ne modifiez jamais l'ordre des opérations à effectuer.
- Conservez le manuel constamment à proximité du produit.

### Opérateurs

L'utilisation du produit est réservée exclusivement aux opérateurs instruits et autorisés en ce sens. Intérimaires et personnes en formation ne doivent utiliser le produit que sous la supervision et la responsabilité d'un professionnel.

### Emploi conforme à la destination<sup>1</sup>

Ce produit a été exclusivement conçu pour allonger la portée d'un bras d'aspiration. Tout autre usage est considéré comme non conforme à la destination du produit. Le fabricant décline toute responsabilité en cas de dommage ou de lésion corporelle résultant de cet autre usage. Le produit est en conformité avec les normes et directives en vigueur. Utilisez le produit uniquement s'il se trouve en parfait état technique, conformément à la destination sus-décrite.

### Spécifications techniques

Les spécifications indiquées dans ce manuel ne doivent pas être modifiées.

### Modifications

La modification du produit ou des composants n'est pas autorisée.

### Combinaisons de produit

Si le produit est utilisé en combinaison avec d'autres produits ou machines mentionnés, voir également la documentation de ces produits pour prendre connaissance des instructions de sécurité que s'y appliquent.

### Installation

- L'installation du produit est réservée exclusivement aux opérateurs instruits et autorisés en ce sens.
- Utilisez toujours, pendant l'installation, les équipements de protection individuelle (EPI) afin d'éviter les blessures. Ceci vaut également pour les personnes pénétrant dans la zone de travail pendant l'installation.
- Utilisez du matériel de grimpe et des dispositifs de protection adaptés si vous travaillez à une hauteur de plus de 2 mètres (il se peut que des restrictions locales s'appliquent).
- N'installez jamais le produit devant les entrées, sorties, et passages destinés aux services de secours.
- Portez attention aux conduites de gaz ou d'eau ainsi qu'aux câbles électriques.
- Assurez-vous que le mur, les systèmes de scellement ou de support sont suffisamment solides pour supporter le produit.
- Assurez un bon éclairage du poste de travail.
- Faites usage de votre bon sens. Soyez constamment vigilant et concentrez-vous sur votre travail. N'installez pas le produit si vous êtes fatigués ou sous l'influence de drogues, d'alcool ou de médicaments.
- Assurez-vous de la présence d'un nombre suffisant d'extincteurs homologués dans l'atelier, à proximité du produit.

1. "Emploi conforme à la destination" tel arrêté dans la norme EN-ISO 12100-1 est l'usage pour lequel le produit technique est approprié d'après la spécification du fabricant - inclusivement ses indications dans la brochure de vente. En cas de doute, c'est l'usage que l'on peut normalement déduire de la construction, du modèle et de la fonction du produit. L'emploi conforme à la destination suppose également le respect des instructions du manuel opérateur.

- Proscrivez le recyclage de l'air contenant des éléments dangereux pour la santé - chrome, nickel, béryllium, cadmium, plomb, etc. Cet air doit toujours être évacué en dehors de l'atelier. décolmatage.

### Utilisation

- Inspectez le produit et assurez-vous qu'il n'est pas endommagé. Vérifiez le fonctionnement correct des dispositifs de sécurité.
- Utilisez toujours, pendant l'utilisation les équipements de protection individuelle (EPI) afin d'éviter les blessures. Ceci vaut également pour les personnes pénétrant dans la zone de travail pendant l'installation.
- Contrôlez la zone de travail. Interdisez l'accès de cette zone aux personnes non autorisées.
- Protégez le produit contre l'eau et l'humidité.
- Assurez toujours une aération suffisante, notamment dans les petits locaux.

### Service, entretien et réparations

- Respectez le calendrier d'entretien indiqué dans ce manuel. Un retard dans les travaux d'entretien peut se traduire par des coûts élevés de réparations et de révisions et peut même entraîner l'annulation de la garantie.
- Utilisez toujours, pendant les travaux de service, d'entretien et de réparation, les équipements de protection individuelle (EPI) afin d'éviter les blessures. Ceci vaut également pour les personnes pénétrant dans la zone de travail pendant l'installation.
- Utilisez toujours des outils, pièces, matériaux, lubrifiants et techniques d'entretien et de réparation approuvés par le fabricant. Évitez l'usage des outils usés et veillez à ne laisser traîner aucun outil dans ou sur le produit.
- Les dispositifs de sécurité retirés à fins de service, d'entretien ou de réparation, doivent être remis en place immédiatement après l'achèvement des travaux concernés, après quoi leur fonctionnement doit être contrôlé.
- Utiliser du matériel de grimpe et des dispositifs de protection adaptés si vous travaillez à une hauteur de plus de 2 mètres (il se peut que des restrictions locales s'appliquent).
- Assurez un bon éclairage du poste de travail.



#### ATTENTION

Le service, l'entretien et les réparations doivent être effectués uniquement selon directive TRGS 560 par des personnes agréées, qualifiées et expertes utilisant des méthodes de travail appropriées.

## 4.2 Montage de la console murale

Le colis ne contient pas de quincaillerie pour la console murale dans la mesure où celle-ci dépend du type de mur.



#### AVERTISSEMENT

Avant de monter la console murale, vérifiez si le mur est assez solide (épaisseur minimale du mur: 200 mm). Voir la section 1.5 pour prendre connaissance du poids de la potence d'extension. Lors du perçage, faites attention aux éventuels tuyaux de gaz, d'eau et de câblage électrique.



#### Fig. 2.1

Fixez la console murale de préférence au moyen des quatre boulons M10 qui sont montés à travers le mur à l'aide d'une plaque d'acier (épaisseur minimale : 5 mm).

Fig. 2.1

- Montez la console murale (A) à la hauteur de montage indiquée. Veillez à ce que la console murale soit suspendue de manière parfaitement horizontale.

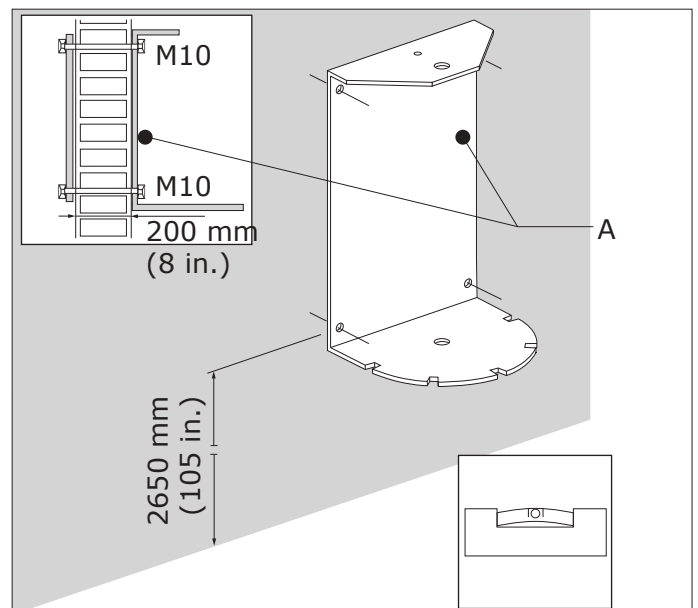

Fig. 4.1 Montage de la console murale

## 4.3 Montage de la potence d'extension (NEC-2)

Fig. 4.2

- Montez l'élément de base (D) à l'aide de la broche d'arrêt (B) sur la console murale.
- Puis bloquez la broche d'arrêt à l'aide du boulon (A) et de l'écrou (E).

## 4 INSTALLATION

### 4.1 Déballage

Le contenu de l'emballage se compose des éléments suivants :

#### NEC-2

- potence d'extension sur élément de base, console murale inclus
- tige HandyStop
- tuyau de 115 cm (3)
- manchon (4)
- collier de serrage (2)
- autocollant 'max. 50 kg'
- matériaux de fixation

#### EXT-NEC-4

- élément d'extension (élément de base + tube)
- tuyau de 85 cm
- manchon (2)

Si des éléments manquent ou sont endommagés, prenez contact avec votre fournisseur.

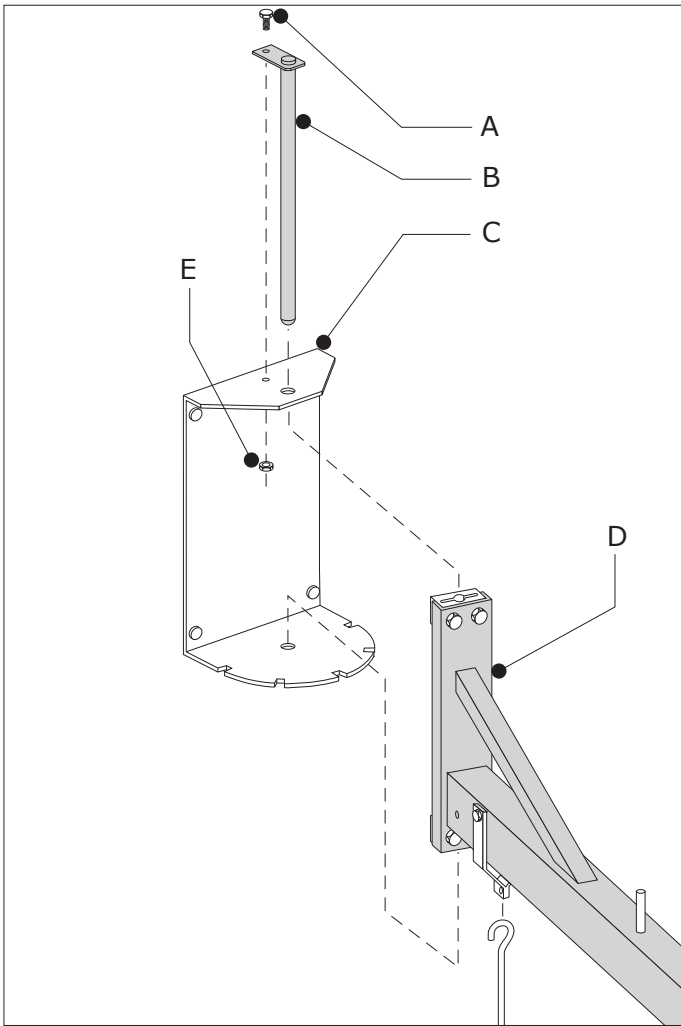

Fig. 4.2 Montage de l'élément de base

Si vous utilisez un NEC-2 + jeu d'extension EXT-NEC-4, continuez en suivant les instructions de la Fig. 4.3.  
Si vous utilisez un NEC-2 sans jeu d'extension, continuez en suivant les instructions de la Fig. 4.5.

Fig. 4.3

- Montez l'élément d'extension (B) à l'aide de la broche d'arrêt (A) sur l'élément de base (D). Faites attention à la position des coussinets plastiques (C).

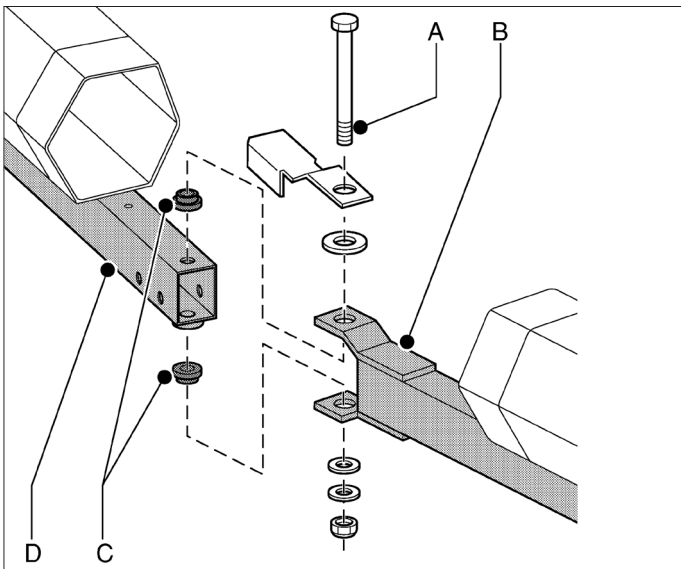

Fig. 4.3 Montage d'élément d'extension

Fig. 4.4

- Placez des manchons (A) sur les deux extrémités de tuyaux et repliez-les de 2/3.
- Installez le flexible de 85 cm (B) entre les deux tuyaux. Assurez-vous qu'au moins une des bagues en métal couvre les nervures des tuyaux.
- Repliez les manchons pour assurer l'étanchéité de la liaison.

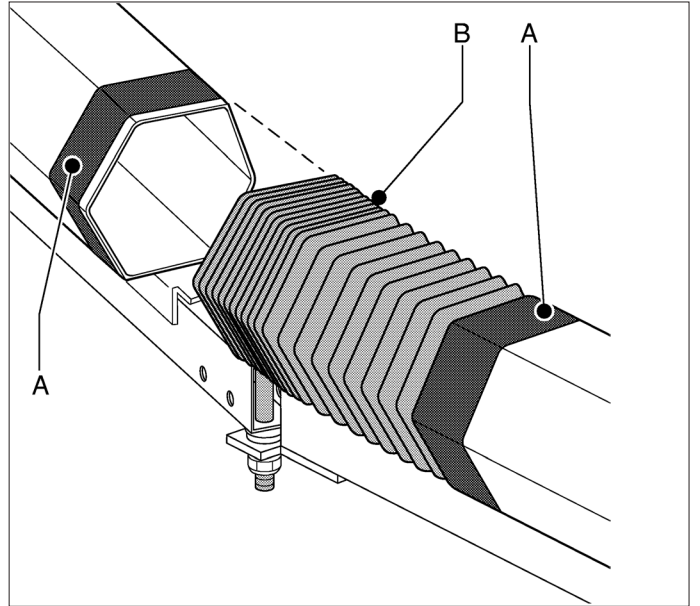

Fig. 4.4 Flexible central

Fig. 4.5

- (1) Montez les deux supports de montage (G) sur l'élément de base (A) à l'aide des matériaux de fixation inclus.
- (2, 3, 4) Montez la bride de connexion de métal (D), l'adaptateur de suspension (E) et la bride-ressort (F), qui sont livrés chez le bras d'aspiration et décrits dans son manuel.
- Montez le tuyau flexible de 115 cm sur la bride de connexion de métal et fixez-le à l'aide d'un collier de serrage.
- (5) Montez la bride de connexion en plastique (B) qui est fournie avec la NEC-2 sur la bride de métal.

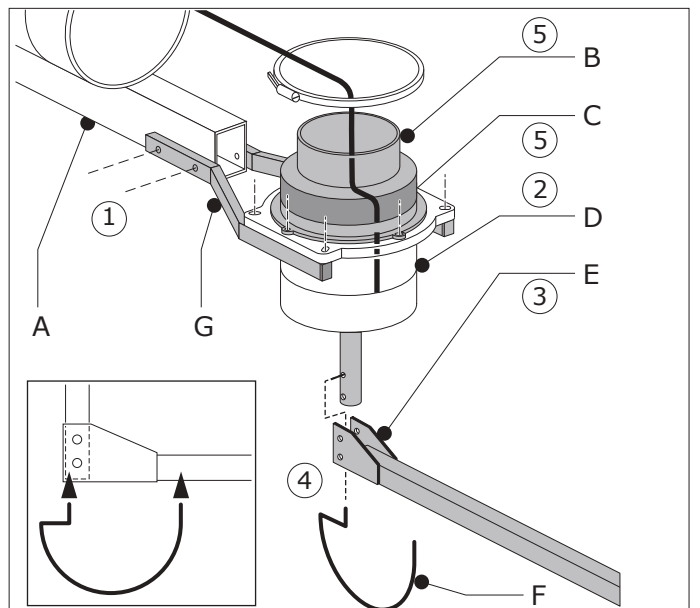

Fig. 4.5

Fig. 4.6

- Placez un manchon (B) sur l'extrémité du tube (A) et repliez-le de 2/3.

- Installez un tuyau (C) sur le tube. Assurez-vous qu'au moins une des bagues en métal couvre les nervures du tube.
- Repliez le manchon pour assurer l'étanchéité de la liaison.

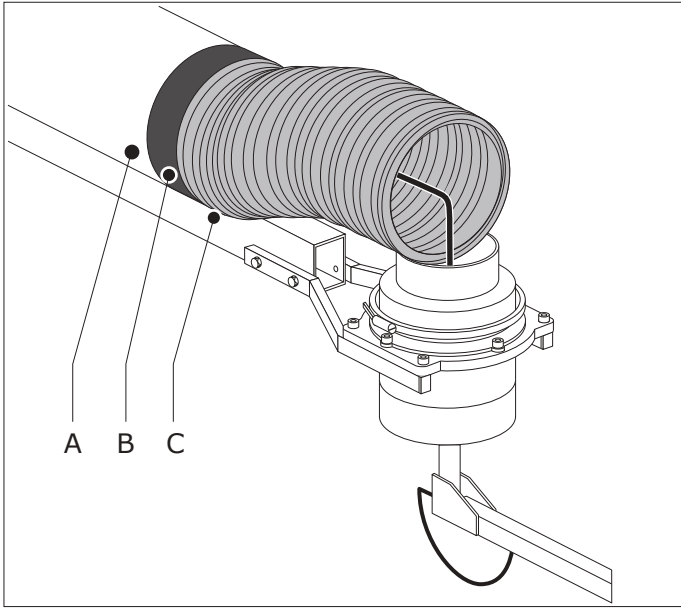

Fig. 4.6

- Placez un manchon côté mur du tube et repliez-le de 2/3.
- Installez un tuyau sur le tube. Assurez-vous qu'au moins une des bagues en métal couvre les nervures du tube.
- Repliez le manchon pour assurer l'étanchéité de la liaison.
- Placez un manchon sur la bride de connexion en métal et repliez-le de 2/3.
- Installez un tuyau sur l'adaptateur de suspension.
- Repliez le manchon pour assurer l'étanchéité de la liaison.
- Assurez-vous que toute la potence d'extraction est étanche à l'air.

Fig. 4.7

- Montez la tige HandyStop (A) à l'œil de suspension sous l'élément de base.

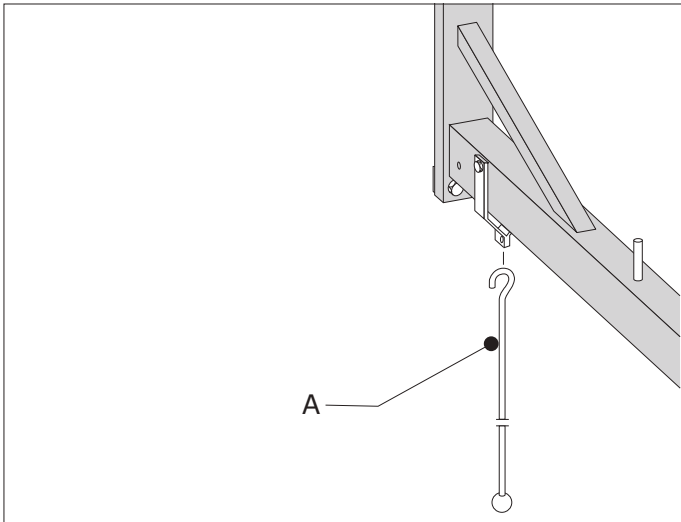

Fig. 4.7 HandyStop

Pour raccorder la potence d'extension à un ventilateur de type FAN-28 à l'aide d'un support de montage TNB, procédez comme suit.

Fig. 4.8

- Installez les supports de montage TNB (A) contre la console murale (B) de la potence d'extension. Référez-vous également au manuel du TNB.

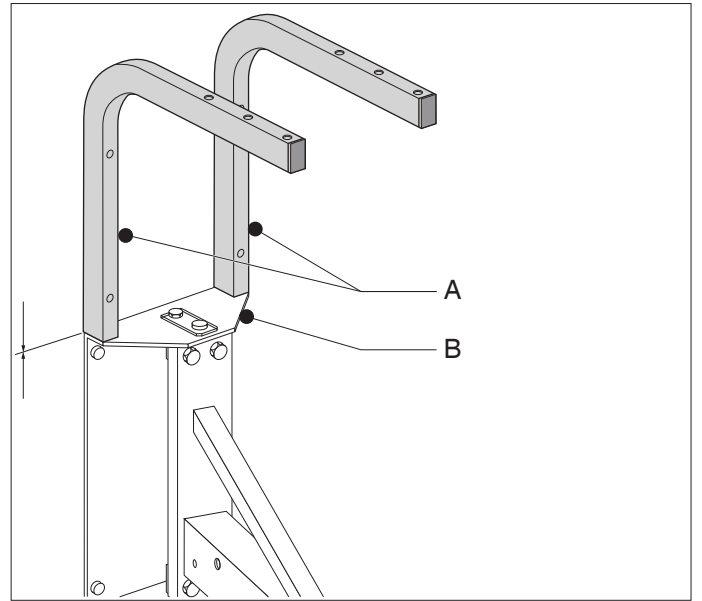

Fig. 4.8 Montage des supports de montage TNB (option)

#### 4.4 Montage du rail support dévidoir RS-2 (option)



##### MISE EN GARDE

Le rail support dévidoir est destiné uniquement à une utilisation à la base du NEC-2. N'installez **pas** le rail support dévidoir sous la pièce d'extension.

##### 4.4.1 Déballage

Le contenu de l'emballage se compose des éléments suivants :

Fig. 4.9

- A support de rail (3)
- B rail
- C autocollant
- D crochet de suspension double (2)
- E crochet de suspension simple (3)
- F bouchon d'extrémité (2)

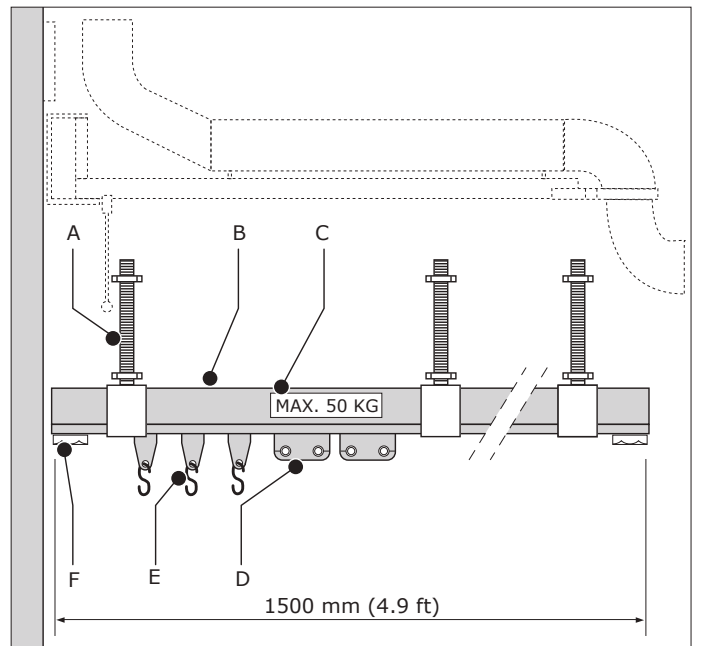

Fig. 4.9 Montage du rail support dévidoir

Si des éléments manquent ou sont endommagés, prenez contact avec votre fournisseur.

- Fixez le rail support dévidoir au bas d'élément de base conformément à la Fig. 4.9.
- Assurez-vous que les trois crochets de suspension simples se trouvent du côté mur.
- Apposez l'étiquette "MAX. 50 KG" (C) sur la base.

## 5 UTILISATION

Pour mettre la potence d'extension dans la position souhaitée, procédez comme suit.

- Saisissez la tige HandyStop (réf. Fig. 4.7A) et tirez-la vers l'avant pour déverrouiller le système.
- Mettez la potence d'extension dans la position souhaitée (5 possibilités).
- Poussez d'un seul coup la tige HandyStop vers l'arrière dans l'une des fentes pour la verrouiller.



### AVERTISSEMENT

Le cas échéant : ne surchargez pas le rail support dévidoir. La charge maximale est de 50 kg.

## 6 ENTRETIEN

### 6.1 Entretien périodique

Le produit a été conçu pour fonctionner longtemps sans problème et avec un minimum d'entretien. Pour vous en assurer, il faut néanmoins effectuer les indispensables opérations d'entretien et de nettoyage décrites dans ce chapitre.

Le calendrier d'entretien indiqué peut varier en fonction des conditions de travail et d'exploitation. C'est pourquoi - outre le calendrier d'entretien périodique indiqué dans ce manuel - il est recommandé de soumettre chaque année la machine à une inspection générale et minutieuse. Pour cela, contactez votre fournisseur.



### MISE EN GARDE

Portez **toujours** un masque à poussière et des gants pendant les travaux d'entretien.

Les travaux d'entretien dans le tableau suivant peuvent être entrepris par l'utilisateur.

Composant	Opération	Fréquence : chaque X mois
Tubes (extérieurs)	Vérifiez l'extérieur et nettoyez-le à l'aide d'un nettoyant doux.	X = 3
Tuyaux flexibles (extérieurs)	Vérifiez si ils ne sont pas endommagés. Remplacez si nécessaire.	X = 12
L'intérieur de la potence	Vérifiez l'intérieur et nettoyez-le à fond.	X = 12



### MISE EN GARDE!

Tout retard dans l'entretien peut provoquer un feu.

## 7 RÉPARATION DES PANNES

Si le produit ne fonctionne pas (correctement), consultez la liste de vérifications suivantes pour voir si vous pouvez remédier vous-même au problème. Si ce n'est pas le cas, contactez votre fournisseur.

Signalisation	Problème	Cause possible	Solution
Capacité d'aspiration insuffisante.	La potence d'aspiration ne fonctionne pas correctement.	Tuyau(x) fissuré(s) ou desserré(s).	Montez correctement ou remplacez.
		Manchon(s) fissuré(s) ou desserré(s).	Montez correctement ou remplacez.
L'élément d'extension ne reste pas dans la position souhaitée.	La potence d'aspiration ne fonctionne pas correctement.	La broche d'arrêt est desserrée.	Serrez la broche d'arrêt; voir la Fig. 4.3A.



### MISE EN GARDE!

Tout retard dans l'entretien peut provoquer un feu.

## 8 PIÈCES DÉTACHÉES

Les pièces détachées suivantes sont disponibles pour le produit (voir la vue éclatée Fig. IV sur la page 40).

Article no.	Description
<b>NEC-2 et EXT-NEC-4</b>	
0050101070	Jeu de tuyaux
0690010190	Collier KL 60-215
0703030260	Bride ressort pour tuyau
0703030320	Ressort
0703090060	Ressort de protection pour tuyau, côté bras
0703090090	Ressort de protection pour tuyau, côté murale
0704010110	Supports de montage pour bras
0711010420	Support de position
0717030150	Adaptateur de suspension
0801800090	Élément de bras
0805090100	Bride COK-160/200
0860400030	Palier à glissement
0860400040	Bague de palier
0840101030	Manchon Ø 203 mm
<b>Rail support dévidoir RS-2</b>	
0770800030	Bouchon rail
0805050040	Crochet de suspension simple
0805051040	Crochet de suspension double

## 9 METTRE AU RANCART

En fin de vie, le produit doit être éliminé conformément aux réglementations et/ou directives fédérales, nationales ou locales en vigueur.

## DÉCLARATION DE CONFORMITÉ

La déclaration CE n'est pas applicable.



## PREÁMBULO

### Acerca de este manual

Este manual se editó en concepto de documento de referencia para usuarios profesionales, cualificados y debidamente autorizados. Utilizando dicho manual podrá instalar, hacer funcionar, mantener y reparar de una forma segura el producto que se indica en la cubierta.

### Pictogramas y símbolos

En el presente manual figuran los siguientes pictogramas y símbolos:

	<b>CONSEJO</b> Sugerencias e indicaciones acerca de la manera de realizar con mayor facilidad las tareas y actuaciones que se describen.
	<b>¡ATENCIÓN!</b> Comentario sobre información adicional para el usuario. El comentario alerta al usuario de posibles problemas.
	<b>¡CUIDADO!</b> Advierte sobre operaciones las cuales, en caso de no ejecutarse con el debido cuidado, pueden causar algún desperfecto en el producto, daños en el entorno o perjudicar el medio ambiente.
	<b>¡ADVERTENCIA!</b> Advierte sobre operaciones las cuales, en caso de no ejecutarse con el debido cuidado, pueden conducir a serios desperfectos en el producto y lesionar a las personas.
	<b>¡ADVERTENCIA!</b> ¡Peligro de incendio! Advertencia importante para evitar incendios.

### Indicadores de texto

Los listados indicados mediante un “-” (guión) se refieren a enumeraciones.

Los listados indicados mediante un “•” (punto) se refieren a pasos que hay llevar a cabo.

### Servicio posventa

Con relación a determinados ajustes, tareas de mantenimiento y reparaciones que no se tratan en el presente manual, se ruega dirigirse al proveedor del producto. Con mucho gusto le facilitarán la información deseada. Dado el caso, se ruega tener preparados los siguientes datos:

- denominación del producto
- número de serie

Estos datos figuran en la placa de características.

## 1 INTRODUCCIÓN

### 1.1 Identificación del producto

La placa de características contiene los siguientes datos:

- denominación del producto
- número de serie

### 1.2 Descripción general

El NEC-2 es un brazo de extensión montado en la pared. Se usa para aumentar el alcance de un brazo de aspiración de 2 m.

Con el juego de extensión (EXT-NEC-4) el NEC-2 se puede ampliar con otros 2 m más para lograr un alcance de 4 m.

### 1.3 Combinaciones del producto

Para usar el brazo de extensión, es preceptivo seleccionar uno de los productos siguientes:

- Flex-3: brazo flexible de 3 m
- Flex-4: brazo flexible de 4 m
- UltraFlex-3: brazo ultraflexible de 3 m
- UltraFlex-4: brazo ultraflexible de 4 m

Otras combinaciones de productos:

- FAN-28: ventilador
- TNB: soporte de montaje para ventilador FAN-28
- FAN-42: ventilador (soporte de montaje incluido)

### 1.4 Opciones y accesorios

Los productos siguientes pueden obtenerse como opción o accesorio:

- RS-2: juego de rieles para devanador de hilo (50 kg máx.)

### 1.5 Datos técnicos

Diámetro del tubo	Ø 203 mm
Peso:	
- NEC-2	- 38 kg
- NEC-2 + EXT-NEC-4	- 54 kg
Carga máx.	50 kg

	Consulte las fichas técnicas disponibles para obtener especificaciones detalladas.
--	--

### 1.6 Caída de presión

Véase Fig. I en la página 39.

- X = Flujo de aire (m<sup>3</sup>/h)
- Y = Presión estática (Pa)

### 1.7 Alcance

NEC-2 + brazo de aspiración:  
- véase Fig. II en la página 39.

NEC-2 + EXT-NEC-4 + brazo de aspiración:  
- véase Fig. III en la página 39.

### 1.8 Condiciones de entorno

Temperatura mínima de servicio	5°C
Temperatura nominal de servicio	20°C
Temperatura máxima de servicio	45°C
Humedad relativa del aire máxima	80%

## 2 DESCRIPCIÓN DEL PRODUCTO

### 2.1 Componentes

El producto consiste en los siguientes componentes y elementos principales:

Fig. 2.1		NEC-2	NEC-2 + EXT-NEC-4
<b>A</b>	soporte de montaje en pared	1	1
<b>B</b>	manguera flexible	3	4
<b>C</b>	manguito	4	6
<b>D</b>	tubo	1	2
<b>E</b>	brida de conexión de plástico	1	1

<b>F</b>	adaptador colgante	1	1
<b>G</b>	resorte de soporte	1	1
<b>H</b>	soportes de montaje	2	2
<b>I</b>	pieza de extensión	-	1
<b>J</b>	bisagra central	-	1
<b>K</b>	juego de rieles RS-2 (opción)	1	1
<b>L</b>	base	1	1
<b>M</b>	HandyStop	1	1

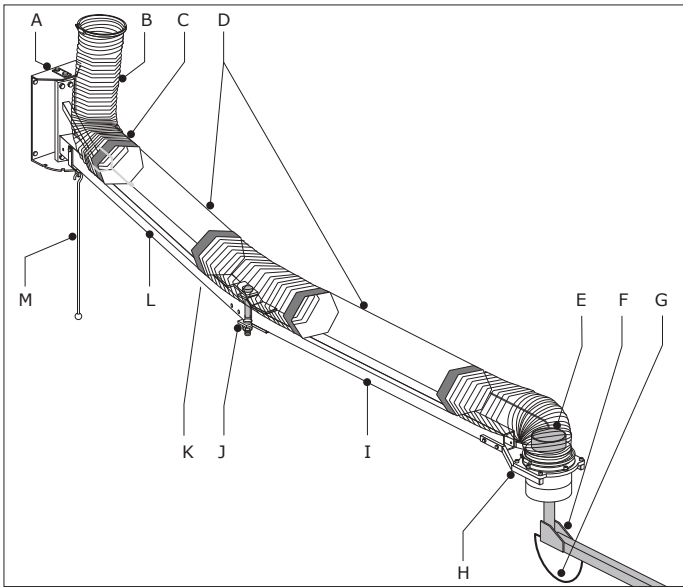

Fig. 2.1 Componentes y elementos principales

## 2.2 Funcionamiento

El NEC-2 se usa para aumentar el alcance de un brazo de aspiración de 2 m para cubrir áreas de trabajo muy grandes y/o múltiples. El NEC-2 está provisto de un sistema HandyStop para bloquear la base en la posición deseada (5 posibilidades).

Un juego de extensión (EXT-NEC-4) se puede instalar para aumentar el alcance hasta 4 m.

### 2.2.1 Juego de rieles RS-2 (opción)

El juego de rieles se usa para suspender el equipo de soldadura. Se monta debajo de la base del brazo de extensión.

## 3 NORMATIVAS DE SEGURIDAD

### Generalidades

El fabricante no se responsabiliza de ningún modo de los daños o lesiones que se puedan producir a causa del incumplimiento (exacto) de las normativas e instrucciones en materia de seguridad que se dan en el presente manual, así como en casos de negligencia durante la instalación, el manejo, el mantenimiento y la reparación del producto o de los posibles accesorios que se describen en el presente documento.

Puede resultar necesario, en función de las condiciones de trabajo específicas, la edición de normas de seguridad complementarias. En el caso de detectarse, durante el uso del producto, posibles fuentes de peligro, se ruega ponerse en contacto con el proveedor del producto.

**El usuario del producto tiene en todo momento la plena responsabilidad del cumplimiento de las normativas y directivas que en materia de seguridad puedan regir localmente. Se tienen que cumplir**

**siempre las disposiciones y normas de seguridad en vigor.**

### Instrucciones de uso

- Toda persona que utilice el producto debe estar familiarizada con el contenido de las presentes instrucciones y debe cumplir al pie de la letra las indicaciones que en las mismas se dan. La Dirección de la empresa asume la obligación de instruir al personal basándose en dichas instrucciones, así como de cumplir todas las normas e instrucciones.
- El usuario no debe alterar en ningún momento el orden de las actuaciones que se tienen que realizar.
- Estas instrucciones se deben guardar siempre en las proximidades del producto.

### Operarios

El manejo del equipo que aquí se describe queda reservado al personal debidamente cualificado y autorizado. Los empleados temporales, así como los aprendices u otras personas en formación, sólo pueden manejar el equipo bajo la supervisión y responsabilidad de personal experto.

### Utilización debida<sup>1</sup>

El producto se ha diseñado exclusivamente para aumentar el alcance del brazo de aspiración conectado. Todo uso distinto o que vaya más allá de esta finalidad será considerado como uso indebido. El fabricante declina toda responsabilidad de los daños o lesiones que se puedan producir a causa de tal uso indebido. El producto corresponde a las normas y directivas en vigor y debe utilizarse exclusivamente en estado técnicamente correcto y con arreglo a su finalidad tal y como se ha indicado arriba.

### Datos técnicos

Los datos que figuran en el presente manual no deben ser modificados.

### Modificaciones

No se permiten modificaciones o cambios del equipo o de componentes del mismo.

### Combinaciones de productos

Cuando se utiliza el producto en combinación con otros equipos o máquinas, rigen a la vez las instrucciones de seguridad incluidas en los documentos relacionados con dichos productos.

### Instalación

- The installation of this product is exclusively reserved to La instalación del equipo que aquí se describe queda reservada al personal debidamente cualificado y autorizado.
- Durante la instalación, use siempre equipo de protección personal (PPE) para evitar daños. Esto también es aplicable para personas que accedan a la zona de trabajo durante la instalación.
- Use equipo de ascenso y protecciones de seguridad suficientes cuando trabaje a una altura superior a 2 metros (puede que se apliquen restricciones locales).
- No instale el producto nunca delante de pasos de entrada o salida que tienen que permanecer accesibles para servicios de salvamento o similares.
- Tenga cuidado con las conducciones de gas y agua y los cables eléctricos.
- Asegúrese de que la pared, el techo o el sistema de soporte tengan la suficiente resistencia para aguantar el producto.
- Asegúrese de que la zona de trabajo esté bien iluminada.

1. La "utilización debida" según la definición de EN-ISO 12100-1 es la utilización para la cual el producto técnico es adecuado en virtud de las indicaciones del fabricante, inclusive las indicaciones de éste en el folleto de venta. En casos arbitrarios, se trata de la utilización que se puede derivar como usual en virtud de la construcción, la ejecución y la función del producto en cuestión. El uso debido incluye además el cumplimiento de las instrucciones en el manual de servicio o las instrucciones de uso.



- Utilice su sentido común. Esté atento y preste mucha atención a su trabajo. No instale el producto nunca en estado de embriaguez o tras ingerir medicamentos.
- Asegúrese de que dispone, en su lugar de trabajo, del número necesario de aparatos anti-incendio debidamente homologados.
- No se debe reciclar aire que contiene partículas perjudiciales para la salud, como cromo, níquel, berilio, cadmio, plomo etc. Este aire debe ser siempre conducido fuera del lugar del trabajo.

### Uso

- Inspeccione el producto cuidadosamente y compruebe la inexistencia de daños. Verifique además el funcionamiento correcto de los dispositivos de protección.
- Durante el uso, use siempre equipo de protección personal (PPE) para evitar daños. Esto también es aplicable para personas que accedan a la zona de trabajo durante la instalación.
- Compruebe la zona de trabajo y mantenga alejada del mismo a toda persona no autorizada.
- Proteja el producto frente a la humedad y el agua.
- Asegure en todo momento una buena ventilación, en especial en dependencias de tamaño reducido.

### Servicio, mantenimiento y reparaciones

- Observe los intervalos de mantenimiento proporcionados en este manual. Los retrasos en el mantenimiento pueden provocar elevados costes de reparación y revisiones y pueden hacer que se invalide la garantía.
- Durante los trabajos de servicio, mantenimiento y reparación, use siempre equipo de protección personal (PPE) para evitar daños. Esto también es aplicable para personas que accedan a la zona de trabajo durante la instalación.
- Utilice en todo momento herramientas y materiales homologados por el fabricante, así como repuestos, técnicas de servicio, y lubricantes homologados. No utilice nunca herramientas desgastadas y preste atención a no olvidar herramientas en el producto tras realizar tareas de mantenimiento.
- Los dispositivos de protección que se desmontan con el fin de realizar tareas de servicio, mantenimiento y reparación deben montarse de nuevo una vez terminadas dichas tareas y tienen que comprobarse respecto a su perfecto funcionamiento.
- Use equipo de ascenso y protecciones de seguridad suficientes cuando trabaje a una altura superior a 2 metros (puede que se apliquen restricciones locales).
- Asegúrese de que la zona de trabajo esté bien iluminada.



#### ¡ATENCIÓN!

Servicio, mantenimiento y las reparaciones deben ser realizadas exclusivamente según la directiva TRGS 560 por personas autorizadas, cualificadas y preparadas (capacitadas) que usen las prácticas de trabajo adecuadas.

### EXT-NEC-4

- pieza de extensión (base + tubo)
- manguera 85 cm
- manguito (2)

En el caso de que falte o esté dañado alguno de estos elementos, se ruega dirigirse al proveedor.

### 4.2 Montaje del soporte de pared

El paquete no contiene herramientas de montaje para los soportes para montaje en la pared, ya que las herramientas de montaje dependen del tipo de pared.



#### ¡CUIDADO!

Antes de instalar el soporte de pared, asegúrese de que la pared es suficientemente fuerte (grosor mín. pared: 200 mm. Consulte la sección 1.5 para ver el peso del brazo de extensión. Tenga cuidado con cualquier tubería de gas y agua y con los cables eléctricos.



#### Fig. 2.1

It is recommended to mount the wall bracket with Se recomienda montar el soporte de pared con cuatro pernos M10 que se inserten a través de la pared con una placa de acero (grosor mín.: 5 mm) en la parte posterior.

Fig. 2.1

- Monte el soporte de pared (A) en la altura de montaje indicada (2650 mm). Asegúrese de que el soporte de pared está derecho.

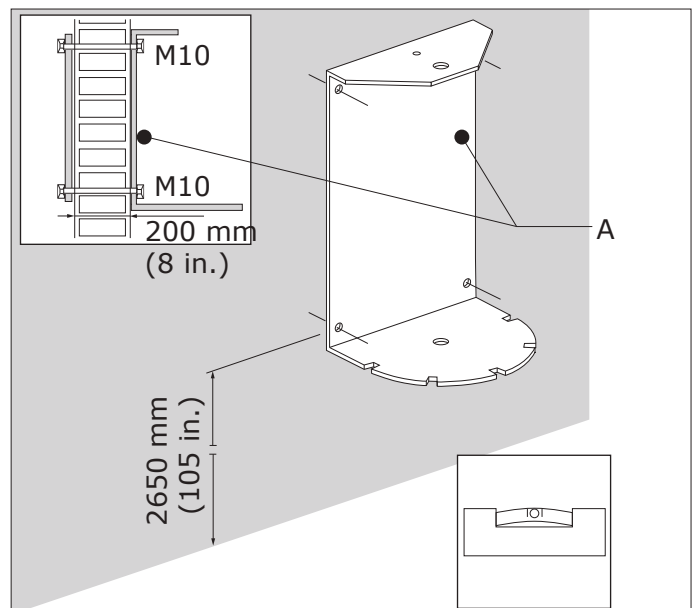

Fig. 4.1 Montaje del soporte de pared

### 4.3 Montaje del brazo de extensión (NEC-2)

Fig. 4.2

- Acople la base (D) al soporte de pared (C) con la clavija de cierre (B).
- Fije la clavija de cierre con el perno (A) y la tuerca (E).

## 4 INSTALACIÓN

### 4.1 Desembalaje

El embalaje contiene los siguientes elementos:

#### NEC-2

- brazo de extensión en la base, incl. soporte de pared
- barra HandyStop
- manguera 115 cm (3)
- manguito (4)
- abrazadera (2)
- adhesivo 'max. 50 kg'
- material de fijación y conexión

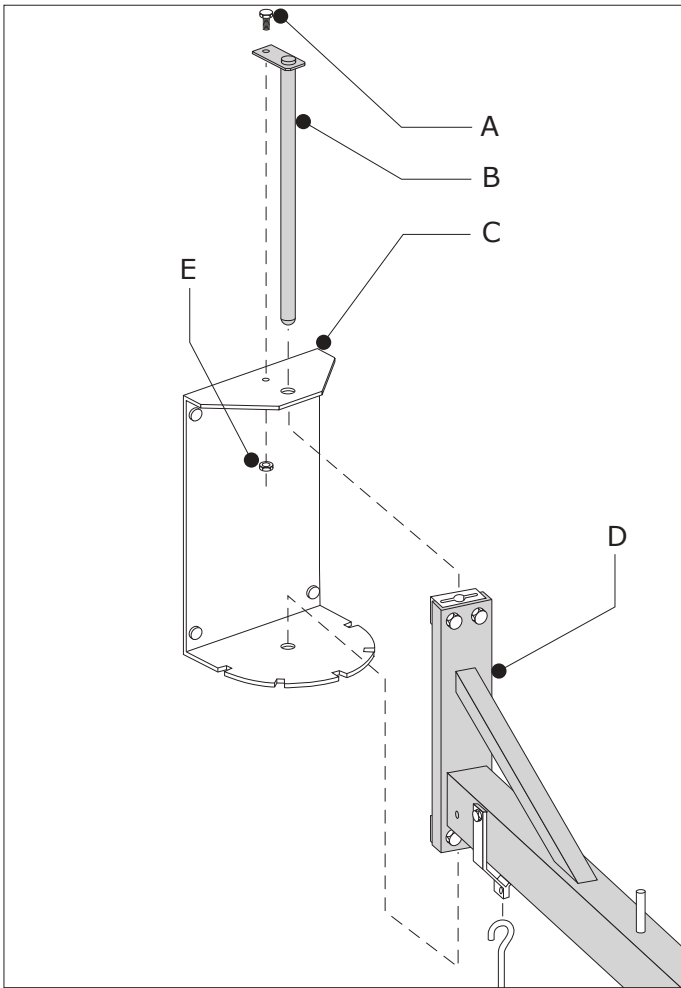

Fig. 4.2 Montaje del base

En caso de un NEC-2 + juego de extensión EXT-NEC-4, continúe con las instrucciones de la Fig. 4.3.  
 En caso de un NEC-2 sin un juego de extensión, continúe con las instrucciones de la Fig. 4.5.

Fig. 4.3

- Monte la pieza de extensión (B) en la base (D) con una clavija de cierre (A). Asegúrese de que la posición de los cojinetes sintéticos (C) es correcta.

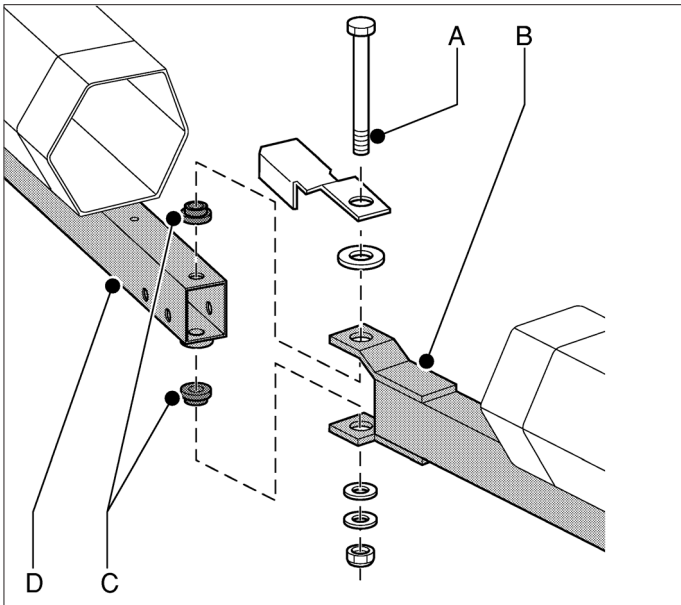

Fig. 4.3 Montaje del pieza de extensión

Fig. 4.4

- Coloque un manguito (A) sobre los dos extremos del tubo y plieguelos 2/3.
- Monte la manguera de 85 cm (B) entre los dos tubos. Asegúrese de que al menos un anillo metálico cubra las protuberancias de los tubos.
- Pliegue los manguitos para que la conexión quede hermética.

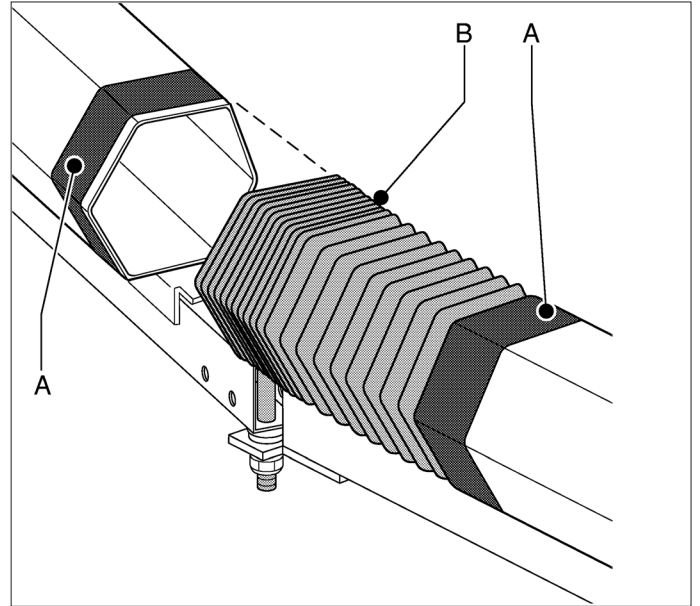

Fig. 4.4 Manguera central

Fig. 4.5

- (1) Monte los dos soportes de montaje (G) en la base (A) con el material de montaje suministrado.
- (2, 3, 4) Monte la brida de conexión metálica (D), el adaptador colgante (E) y el resorte de soporte (F) tal como se ha suministrado y descrito en el manual que se entrega con el brazo de aspiración.
- Monte una manguera flexible de 115 cm en la brida de conexión metálica y fíjela con una abrazadera.
- (5) Monte la brida de conexión de plástico (B) que se suministra con el NEC-2 sobre la brida de conexión metálica.

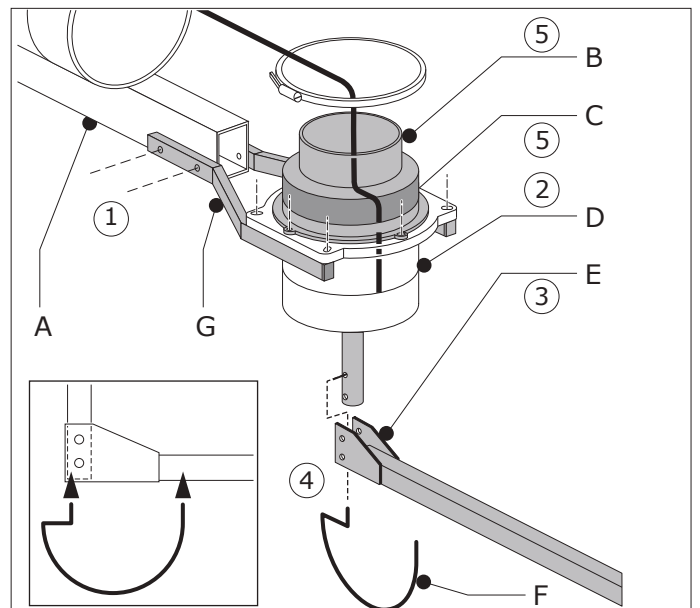

Fig. 4.5

Fig. 4.6

- Coloque un manguito (B) sobre el extremo del tubo (A) y plieguelo 2/3.

- Monte una manguera flexible (C) sobre el tubo. Asegúrese de que al menos un anillo metálico cubra las protuberancias del tubo.
- Pliegue el manguito para que la conexión quede hermética.

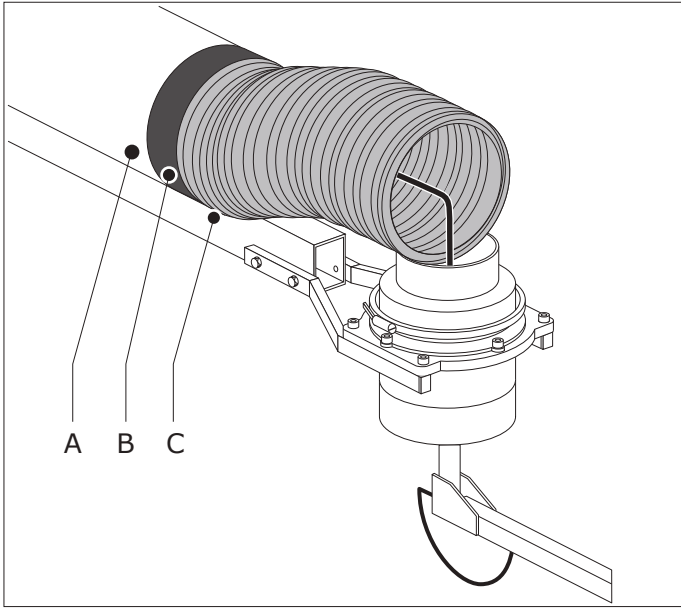

Fig. 4.6

- Coloque un manguito en la pared lateral del tubo y pliéguelo 2/3.
- Monte una manguera flexible sobre el tubo. Asegúrese de que al menos un anillo metálico cubra las protuberancias del tubo.
- Pliegue el manguito para que la conexión quede hermética.
- Coloque un manguito en la brida de conexión metálica y pliéguelo 2/3.
- Monte una manguera flexible sobre el adaptador colgante.
- Pliegue el manguito para que la conexión quede hermética.
- Asegúrese de que todo el brazo de aspiración esté hermético.

Fig. 4.7

- Monte el HandyStop (A) debajo de la base.

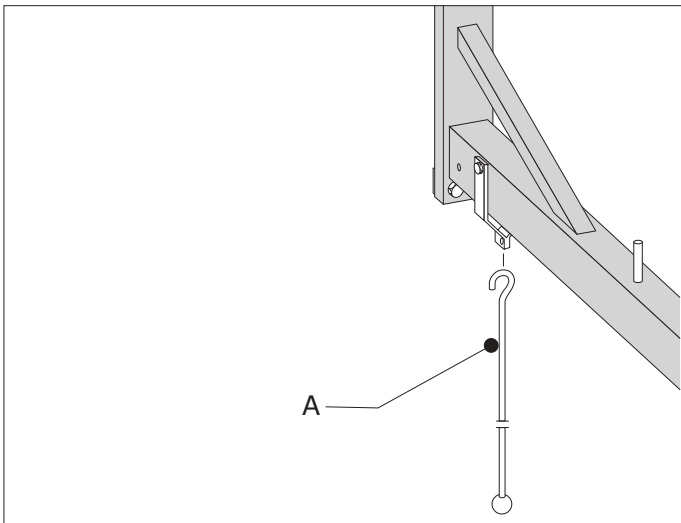

Fig. 4.7 HandyStop

Si el brazo de aspiración está conectado a un ventilador FAN-28 con un soporte de montaje TNB, proceda de la siguiente manera.

Fig. 4.8

- Monte los soportes de montaje TNB (A) contra el soporte de pared (B) del brazo de extensión. Consulte también el manual del TNB.

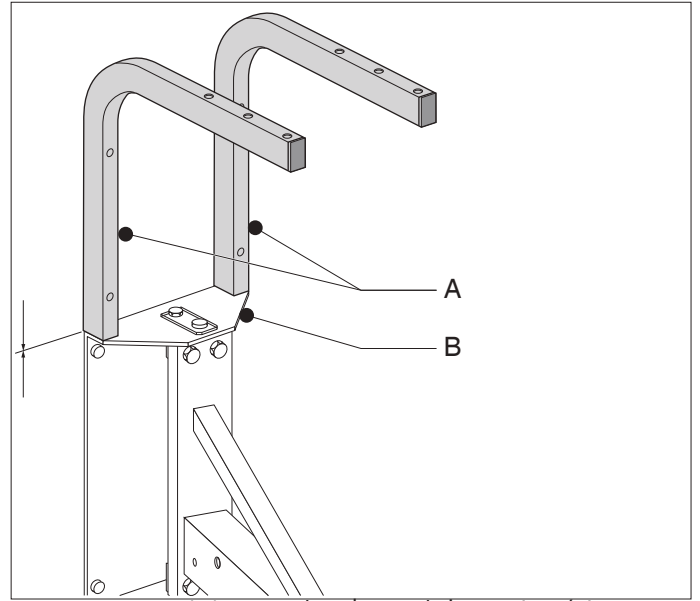

Fig. 4.8 Montaje de los soportes de montaje TNB (opción)

#### 4.4 Montaje del juego de rieles RS-2 (opción)



##### ¡ADVERTENCIA!

El juego de rieles solo se puede usar debajo de la base del NEC-2. **No** instale el juego de rieles debajo de la pieza de extensión.

##### 4.4.1 Desembalaje

El embalaje contiene los siguientes elementos:

Fig. 4.9

- A portarrieles (3)
- B riel
- C adhesivo
- D gancho de suspensión doble (2)
- E gancho de suspensión simple (3)
- F tope final (2)

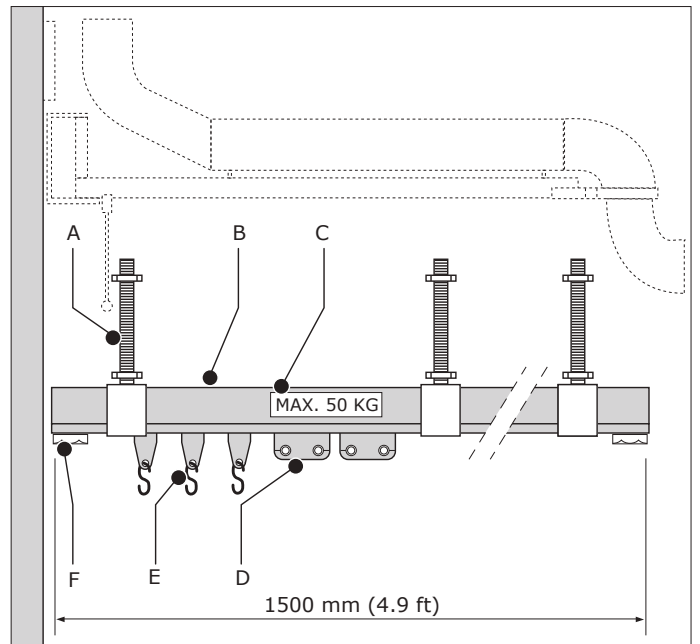

Fig. 4.9 Montaje del juego de rieles

En el caso de que falte o esté dañado alguno de estos elementos, se ruega dirigirse al proveedor.

- Monte el juego de rieles debajo de la base conforme a la Fig. 4.9.
- Asegúrese de que los tres ganchos de suspensión simples (E) se han instalado en el lateral de la pared.
- Ponga el adhesivo "MAX. 50 KG" (C) en la base.

## 5 USO

Para ajustar el brazo de aspiración en la posición deseada, proceda de la siguiente manera.

- Coja la varilla HandyStop (véase Fig. 4.7A) y tire de ella hacia delante para desbloquear el sistema.
- Mueva el brazo en la posición horizontal deseada (5 posibilidades).
- Empuje la varilla HandyStop hacia detrás en una de las hendiduras para bloquearla.

	<p><b>¡CUIDADO!</b> Si corresponde: no sobrecargue el juego de rieles. La carga máx. es 50 kg.</p>
--	--

## 6 MANTENIMIENTO

### 6.1 Mantenimiento regular

El producto ha sido concebida de tal forma que funcione correctamente a largo plazo con un mantenimiento mínimo. No obstante, y para que esto ocurra de este modo, es necesario llevar a cabo, con regularidad, una serie de tareas simples de mantenimiento y limpieza que se describen en este capítulo.

Los intervalos de mantenimiento que se indican a continuación dependen de las condiciones de trabajo y servicio. Por esta razón y de forma adicional a las tareas de mantenimiento regulares que se describen en este manual, se recomienda someter al equipo anualmente a una revisión completa. A estos efectos, diríjense a su proveedor.

	<p><b>¡ADVERTENCIA!</b> Utilice <b>siempre</b> máscara antipolvo y guantes durante los trabajos de mantenimiento.</p>
--	---

Los trabajos de mantenimiento en la tabla que sigue a continuación pueden ser realizados por el usuario del equipo.

Componente	Tarea	Frecuencia: cada X meses
Tubos (exterior)	Compruébelo y límpielo con un detergente no agresivo.	X = 3
Mangueras (exterior)	Compruebe la(s) manguera(s) respecto a daños y sustitúyala(s) siempre y cuando sea necesario.	X = 12
Interior de todo el brazo de extensión	Compruébelo y límpielo a fondo.	X = 12

	<p><b>¡ADVERTENCIA!</b> La falta de mantenimiento de los equipos puede provocar riesgos de incendios.</p>
--	---

## 7 SUBSANACIÓN DE FALLOS

Si el producto no funcionase o no lo hiciera de forma correcta, es posible que pueda subsanar el problema Vd. mismo con la ayuda de la tabla de chequeo que se da a continuación. En caso contrario, se ruega dirigirse a su concesionario.

Señal	Problema	Posible causa	Solución
El rendimiento de la aspiración es insuficiente.	El brazo de extensión no funciona correctamente.	La(s) manguera(s) está(n) roto(s) o suelto(s).	Reparar o sustituir la(s) manguera(s).
		El/los manguito(s) está(n) roto(s) o suelto(s).	Reparar o sustituir el/los manguito(s).
La pieza de extensión no se queda en la posición deseada.	El brazo de extensión no funciona correctamente.	La clavija de cierre está suelta.	Apriete la clavija de cierre; véase Fig. 4.3A.

## 8 PIEZAS DE RECAMBIO

Las piezas de recambio siguientes están disponibles para el producto (véase la vista de despiece Fig. IV en la página 40).

Núm. art.	Descripción
<b>NEC-2 y EXT-NEC-4</b>	
0050101070	Juego de mangueras NEC
0690010190	Abrazadera KL 60-215
0703030260	Resorte de soporte para manguera
0703030320	Resorte NEC
0703090060	Protector de manguera, lado del brazo
0703090090	Protector de manguera, lado de la pared
0704010110	NEC Soporte de montaje para brazo
0711010420	Soporte de posicionamiento NEC/EC
0717030150	Adaptador colgante (Ultra)Flex
0801800090	Sección de brazo
0805090100	Brida COK-160/200
0860400030	Cojinete deslizante
0860400040	Casquillo del cojinete
0840101030	Manguito Ø 203 mm
<b>Juego de rieles RS-2</b>	
0770800030	Tope final
0805050040	Gancho de suspensión simple
0805051040	Gancho de suspensión doble

## 9 DESECHAR

Cuando el producto llegue al final de su vida útil, deséchelo conforme a las leyes o directrices locales adecuadas.

## DECLARACIÓN CE

Declaración CE no aplicable.





## PREFAZIONE

### Utilizzo del manuale

Questo manuale è concepito per essere usato come opera di riferimento per utilizzatori professionali, competenti ed autorizzati che siano in grado di installare in sicurezza, utilizzare, manutentare e riparare il prodotto menzionato nella pagina di copertina di questo documento.

### Pittogrammi e simboli

In questo manuale sono riprodotti i seguenti pittogrammi e simboli:

	<b>CONSIGLIO</b> Suggerimenti e raccomandazioni per semplificare la realizzazione del lavoro e delle attività.
	<b>ATTENZIONE!</b> Un'osservazione con informazioni supplementari per l'utilizzatore. Un'osservazione che richiama l'attenzione dell'utilizzatore su possibili problemi.
	<b>AVVERTIMENTO!</b> Procedure che se non attuate con la necessaria cura potrebbero danneggiare il prodotto, l'officina o l'ambiente.
	<b>AVVERTIMENTO!</b> Procedure che se non attuate con la necessaria cura potrebbero danneggiare il prodotto o causare danni gravi alle persone.
	<b>AVVERTIMENTO!</b> Pericolo d'incendio! Avviso importante per la prevenzione di incendi.

### Indicatori di testo

Gli elenchi indicati con "-" (trattino) riguardano l'enumerazione.

Gli elenchi indicati con "•" (puntino) riguardano i passaggi da eseguire.

### Servizio e supporto tecnico

Per informazioni relative a specifiche regolazioni, manutenzioni o riparazioni che non sono trattate in questo manuale, siete pregati di contattare il Vs. fornitore. Sarà sempre disponibile ad aiutarVi. AssicurateVi sempre di disporre dei seguenti dati:

- nome del prodotto
- numero di serie

Questi dati si trovano sulla targhetta di identificazione.

## 1 INTRODUZIONE

### 1.1 Identificazione del prodotto

La targhetta d'identificazione contiene, tra l'altro, i seguenti dati:

- nome del prodotto
- numero di serie

### 1.2 Descrizione generale

NEC-2 è un supporto prolunga a muro lungo due metri per impiego con braccio aspirante.

Il kit di estensione (EXT-NEC-4) prolunga la lunghezza a quattro metri.

### 1.3 Combinazioni di prodotti

Per azionare il supporto prolunga, è necessario selezionare uno dei seguenti prodotti:

- Flex-3: braccio aspirante flessibile 3 m
- Flex-4: braccio aspirante flessibile 4 m

- UltraFlex-3: braccio aspirante ultraflessibile 3 m
- UltraFlex-4: braccio aspirante ultraflessibile 4 m

Altre combinazioni prodotto:

- FAN-28: aspiratore
- TNB: staffa di montaggio per FAN-28
- FAN-42: aspiratore (con staffa di montaggio inclusa)

### 1.4 Opzioni e accessori

I seguenti prodotti possono essere forniti come opzione e/o accessori:

- RS-2: rotaia per alimentatore cavo (max. 50 kg)

### 1.5 Specificazioni tecniche

Diametro tubo	Ø 203 mm
Peso:	
- NEC-2	- 38 kg
- NEC-2 + EXT-NEC-4	- 54 kg
Carico max.	50 kg

	Fare riferimento alla scheda/e prodotto disponibile/i per specifiche di prodotto dettagliate.
---	---

### 1.6 Perdita di pressione

Vedi Fig. I sulla pagina 39.

- X = Volume dell'aria (m<sup>3</sup>/ora)
- Y = Pressione statica (Pa)

### 1.7 Portata

NEC-2 + braccio aspirante:

- vedi Fig. II sulla pagina 39.

NEC-2 + EXT-NEC-4 + braccio aspirante:

- vedi Fig. III sulla pagina 39.

### 1.8 Condizioni ambientali

Temperatura min. d'esercizio	5°C
Temperatura nom. d'esercizio	20°C
Temperatura max. d'esercizio	45°C
Max. umidità relativa	80%

## 2 DESCRIZIONE DEL PRODOTTO

### 2.1 Componenti

Il prodotto è composto dai seguenti componenti ed elementi principali:

Fig. 2.1		NEC-2	NEC-2 + EXT-NEC-4
<b>A</b>	staffa per montaggio a muro	1	1
<b>B</b>	tubo flessibile	3	4
<b>C</b>	manicotto	4	6
<b>D</b>	tubo	1	2
<b>E</b>	flangia di connessione in plastica	1	1
<b>F</b>	adattatore a cerniera	1	1
<b>G</b>	staffa a molla	1	1
<b>H</b>	staffe di montaggio	2	2



<b>I</b>	pieza di estensione	-	1
<b>J</b>	cerniera intermedia	-	1
<b>K</b>	rotaia RS-2 (opzione)	1	1
<b>L</b>	base	1	1
<b>M</b>	HandyStop	1	1

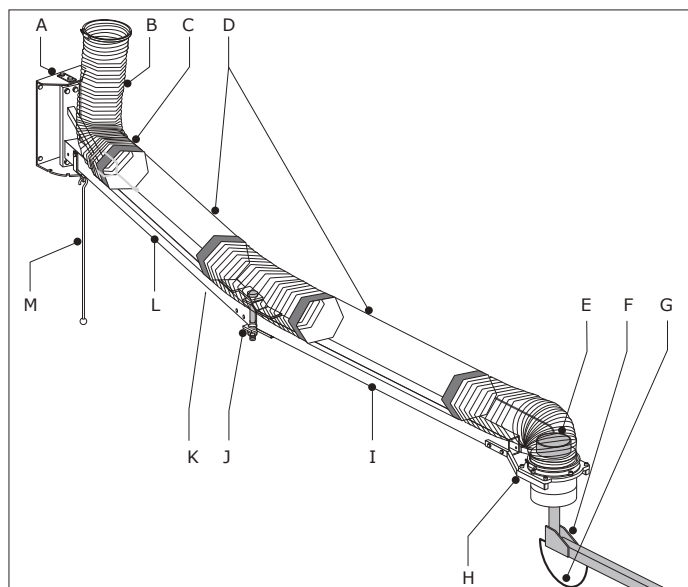

Fig. 2.1 Componenti ed elementi principali

## 2.2 Funzionamento

NEC-2 è utilizzato per aumentare di due metri l'estensione del braccio aspirante e poter così coprire aree di lavoro più grandi e/o multiple. NEC-2 è dotato di sistema HandyStop per fissare la base nella posizione orizzontale desiderata (5 possibilità).

Per allungare l'estensione a quattro metri, è possibile installare un kit di estensione (XT-NEC-4).

### 2.2.1 Rotaia RS-2 (opzione)

La rotaia viene utilizzata per appendere l'impianto di saldatura. Viene montata sotto la base del supporto prolunga.

## 3 ISTRUZIONI PER LA SICUREZZA

### Generalità

Il fabbricante declina ogni responsabilità in caso di danni al prodotto o lesioni alle persone causati dalla mancata osservanza delle istruzioni per la sicurezza contenute in questo manuale o per negligenza durante l'installazione, l'uso, la manutenzione e la riparazione del prodotto menzionato in copertina e di ogni corrispondente accessorio. Condizioni di lavoro specifiche o accessori impiegati possono richiedere istruzioni per la sicurezza supplementari. Contattate immediatamente il Vs. fornitore se individuate un potenziale rischio nell'uso del prodotto.

**L'utilizzatore del prodotto è sempre pienamente responsabile nell'osservanza delle norme e le regolamentazioni di sicurezza locali. Osservate tutte le regole di sicurezza ed istruzioni che si applicano.**

### Manuale d'uso

- Chiunque lavori su o con questo prodotto deve avere familiarità con i contenuti di questo manuale e osservare strettamente tutte le istruzioni ed indicazioni fornite. Il personale deve leggere il manuale ed osservare tutte le istruzioni e le informazioni in esso contenute.

- Non cambiate mai la sequenza delle operazioni da effettuare.
- Mantenete sempre il manuale insieme con il prodotto.

### Operatori

L'uso del prodotto è riservato esclusivamente a operatori istruiti ed autorizzati in questo senso. Personale impiegato a tempo determinato o in formazione, non deve utilizzare il prodotto se non sotto la supervisione e responsabilità di personale esperto.

### Impiego conforme alla destinazione d'uso<sup>1</sup>

Il prodotto è stato concepito esclusivamente per estendere la lunghezza del braccio aspirante collegato. Tutti gli altri usi sono considerati non conformi alla destinazione d'uso del prodotto. Il fabbricante declina ogni responsabilità in caso di danno o lesione personale derivante da questi utilizzi alternativi. Il prodotto è conforme alle norme ed alle direttive vigenti. Utilizzate il prodotto unicamente se si trova tecnicamente in perfette condizioni, conformemente alla destinazione sopra descritta.

### Specifiche tecniche

Le specifiche riportate in questo manuale non devono essere alterate.

### Modifiche

Modifiche del prodotto o dei componenti non sono autorizzate.

### Combinazione di prodotti

Se il prodotto è usato in combinazione con i prodotti o macchine indicate nella prefazione di questo manuale, applicare anche le regole di sicurezza indicate nei manuali di questi prodotti.

### Installazione

- L'installazione del prodotto è riservato esclusivamente a operatori istruiti ed autorizzati in questo senso.
- Durante l'installazione, utilizzare sempre dispositivi di protezione individuale (DPI) per evitare lesioni personali. Ciò vale anche per le persone che entrano nell'area di lavoro durante l'installazione.
- Quando si lavora ad un'altezza superiore a 2 metri utilizzare l'attrezzatura da arrampicata e le protezioni opportune (potrebbero essere applicate restrizioni locali).
- Non installate mai il prodotto davanti ad entrate, uscite o passaggi che devono essere usati in caso di emergenza.
- Fare attenzione ai tubi del gas e dell'acqua e ai cavi elettrici.
- Assicurarsi che il muro, il soffitto o il sistema di supporto siano abbastanza forti da sostenere il prodotto.
- Assicurarsi che il luogo di lavoro sia ben illuminato.
- Usate il buon senso. Siate costantemente vigili e prestate attenzione al Vs. lavoro. Non installate il prodotto quando siete stanchi o sotto l'influenza di droghe, alcool o medicinali.
- Assicuratevi la disponibilità in officina di sufficienti estintori omologati.
- Aria contenente particelle di sostanze come cromo, nichel, berillio, cadmio, piombo ecc., che rappresentano un rischio per la salute, non devono mai essere riciclate all'interno del locale. Tale aria deve essere sempre evacuata al di fuori dell'officina.

### Uso

- Ispezionate il prodotto verificate che non sia danneggiato. Controllate il funzionamento dei dispositivi di sicurezza.
- Durante l'uso utilizzare sempre dispositivi di protezione individuale (DPI) per evitare lesioni personali. Ciò vale anche

1. "Destinazione d'uso" come stabilito nella norma EN-ISO 12100-1 è l'utilizzo per il quale il prodotto tecnico è appropriato secondo le specifiche del fabbricante - includendo le indicazioni contenute nella brochure di vendita. In caso di dubbio trattasi dell'utilizzo che può essere dedotto dalla costruzione, dal modello e dalla funzione del prodotto considerata quale uso normale. L'impiego del prodotto nei limiti della sua destinazione d'uso comprende anche l'osservanza delle istruzioni contenute nel manuale per l'operatore.

per le persone che entrano nell'area di lavoro durante l'installazione.

- Controllate l'ambiente di lavoro. Non consentite a persone non autorizzate l'accesso all'ambiente di lavoro.
- Proteggete il prodotto contro acqua ed umidità.
- Assicuratevi che il locale sia sempre sufficientemente aerato, soprattutto in caso di spazi limitati.

### Servizio, manutenzione e riparazione

- Osservate il calendario di manutenzione programmata indicato in questo manuale. Un ritardo nella manutenzione può portare ad elevati costi di riparazione e revisione e far decadere la garanzia.
- Durante le attività di servizio, manutenzione e riparazione, utilizzare sempre dispositivi di protezione individuale (DPI) per evitare lesioni personali. Ciò vale anche per le persone che entrano nell'area di lavoro durante l'installazione.
- Usate sempre attrezzi, componenti, materiali, lubrificanti e servizi tecnici che siano approvati dal fabbricante. Non usate mai utensili usurati e non lasciate mai alcun attrezzo nel o sul prodotto.
- I dispositivi di sicurezza che sono stati rimossi per servizio, manutenzione o riparazione, devono essere reinstallati immediatamente dopo aver terminato detti interventi e dovete accertarvi del loro buon funzionamento.
- Quando si lavora ad un'altezza superiore a 2 metri utilizzare l'attrezzatura da arrampicata e le protezioni opportune (potrebbero essere applicate restrizioni locali).
- Assicuratevi che il luogo di lavoro sia ben illuminato.



#### ATTENZIONE!

Servizio, manutenzione e riparazione devono essere eseguiti soltanto secondo la direttiva TRGS 560 da personale autorizzato, qualificato ed addestrato con le procedure appropriate.



Fig. 2.1

Si raccomanda di montare la staffa a muro con 4 bulloni M10 inseriti nel muro con piastra in acciaio (spessore min.: 5 mm) posta sul retro.

Fig. 2.1

- Montare la staffa a muro (A) all'altezza indicata (2650 mm). Assicurarsi che la staffa sia dritta.

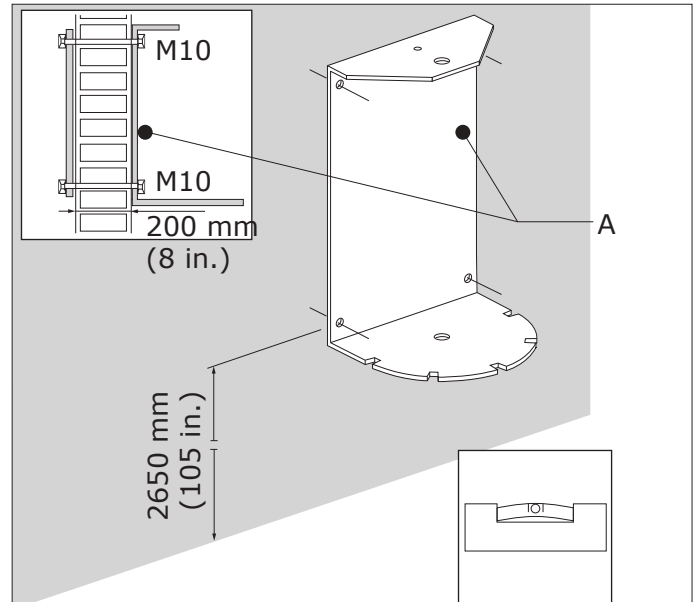

Fig. 4.1 Montaggio della staffa a muro

### 4.3 Montaggio del supporto prolunga (NEC-2)

Fig. 4.2

- Fissare la base (D) alla staffa per montaggio a muro (C) con il perno di fissaggio (B).
- Bloccare il perno di fissaggio con il bullone (A) e il dado (E).

## 4 INSTALLAZIONE

### 4.1 Disimballaggio

L'imbollo dovrebbe contenere:

#### NEC-2

- supporto prolunga sulla base, compresa staffa di fissaggio a muro
- asta HandyStop
- tubo flessibile 115 cm (3)
- manicotto (4)
- fascetta (2)
- adesivo 'max. 50 kg'
- materiale di fissaggio

#### EXT-NEC-4

- elemento di estensione (base + tubo)
- tubo flessibile 85 cm
- manicotto (2)

Se mancano degli elementi o sono danneggiati, contattate immediatamente il fornitore.

### 4.2 Montaggio della staffa a muro

La confezione non contiene l'occorrente per il montaggio delle staffe a muro poiché dipende dal tipo di parete.



#### ATTENZIONE!

Prima di installare la staffa a muro, assicurarsi che la parete sia sufficientemente resistente (spessore min.: 200 mm). Vedi paragrafo 1.5 per il peso del supporto prolunga. Fare attenzione alla presenza di tubi gas e acqua e a cavi elettrici.



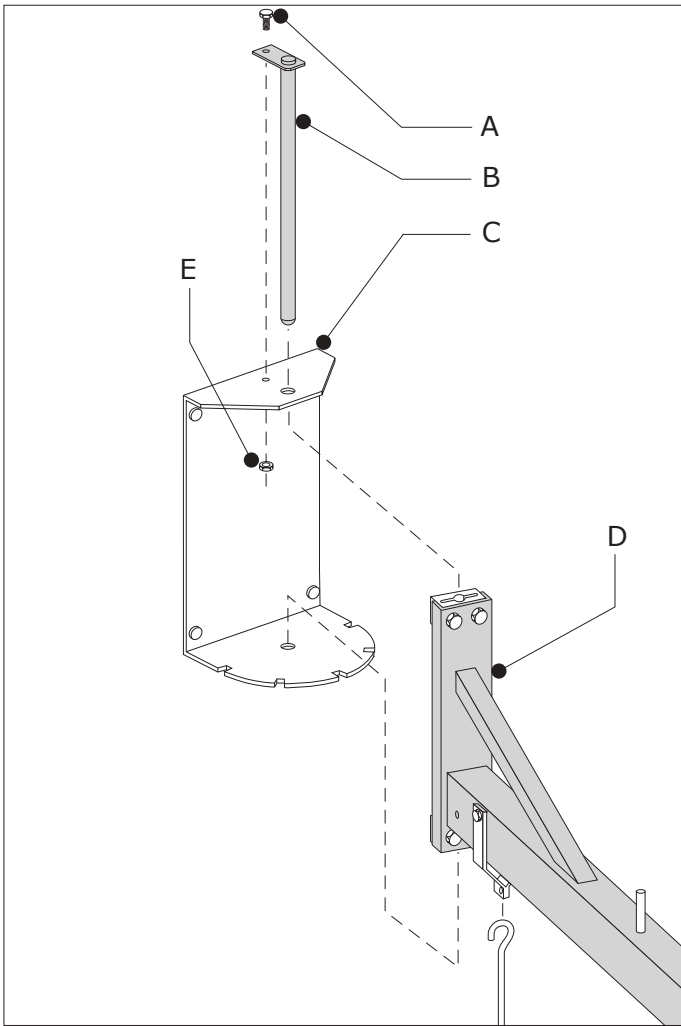

Fig. 4.2 Montaggio della base

In caso di NEC-2 + kit di estensione EXT-NEC-4, vedere istruzioni di Fig. 4.3.

In caso di NEC-2 soltanto, vedere istruzioni di Fig. 4.5.

Fig. 4.3

- Installare l'elemento di estensione (B) sulla base (D) con il perno di fissaggio (A). Assicurarsi che la posizione dei cuscinetti sintetici (C) sia corretta.

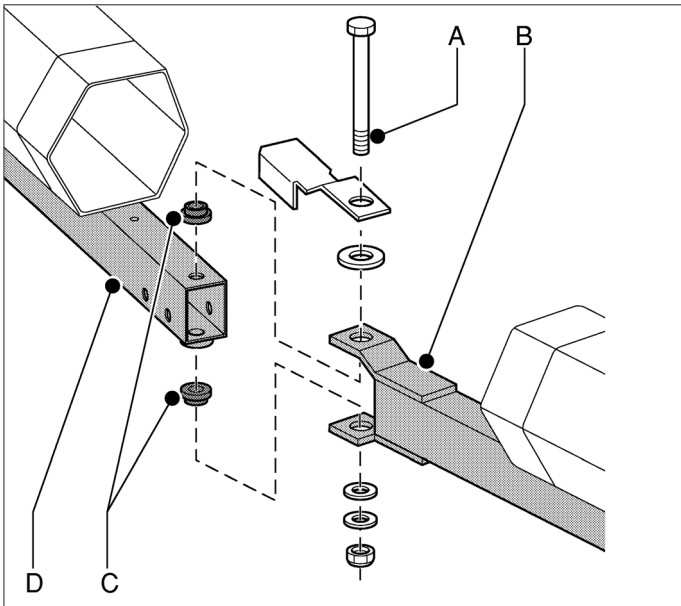

Fig. 4.3 Collegamento dell'elemento di estensione

Fig. 4.4

- Scorrere un manicotto (A) su entrambe le estremità del tubo e ripiegare di 2/3.
- Installare il tubo flessibile da 85 cm (B) fra i due tubi. Assicurarsi che almeno un anello metallico copra i bordi dei tubi.
- Ripiegare i manicotti per rendere ermetico il raccordo.

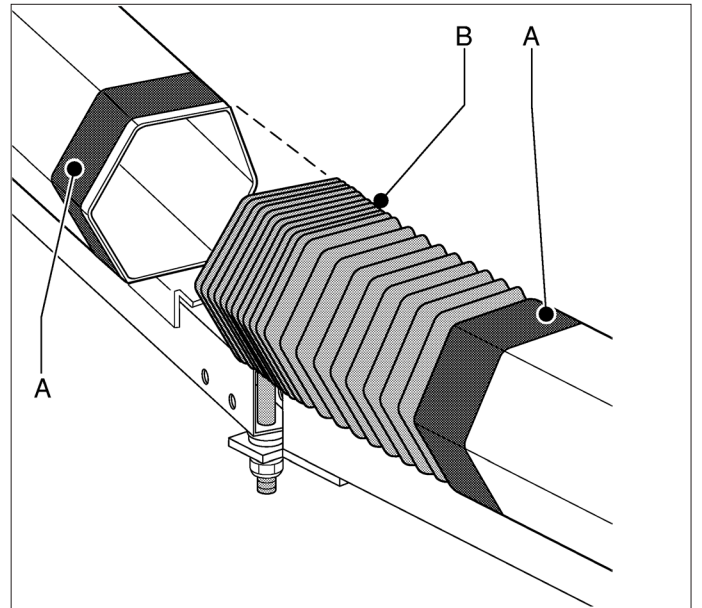

Fig. 4.4 Tubo flessibile intermedio

Fig. 4.5

- (1) Installare le due staffe di montaggio (G) sulla base (A) con l'apposito materiale di montaggio fornito.
- (2, 3, 4) Installare la flangia di connessione metallica (D), l'adattatore a cerniera (E) e la staffa a molla come forniti e descritti nel manuale fornito con il braccio aspirante.
- Installare il tubo flessibile da 115 cm sulla flangia di connessione metallica e fissarlo con una fascetta.
- (5) Installare la flangia di connessione in plastica (B) fornita con NEC-2 sulla flangia di connessione metallica.

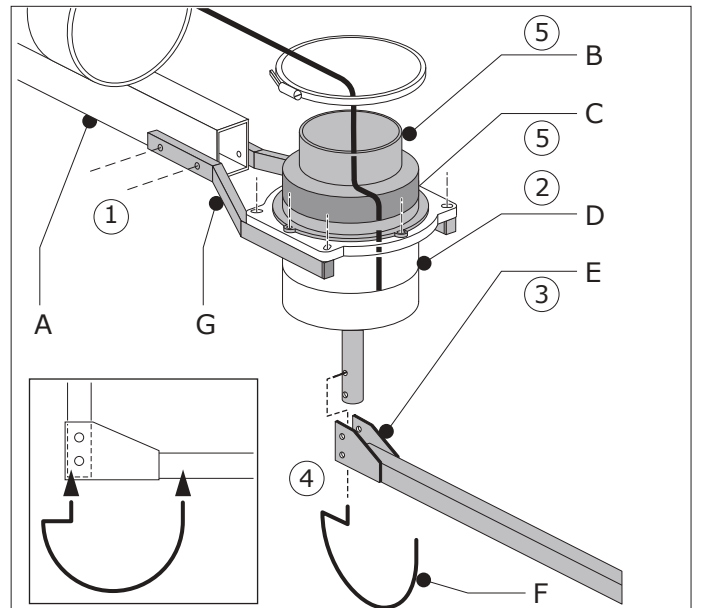

Fig. 4.5

Fig. 4.6

- Scorrere un manicotto (B) sull'estremità del tubo (A) e ripiegare di 2/3.
- Installare un tubo flessibile (C) sul tubo. Assicurarsi che almeno un anello metallico copra i bordi dei tubi.
- Ripiegare il manicotto per rendere ermetico il raccordo.

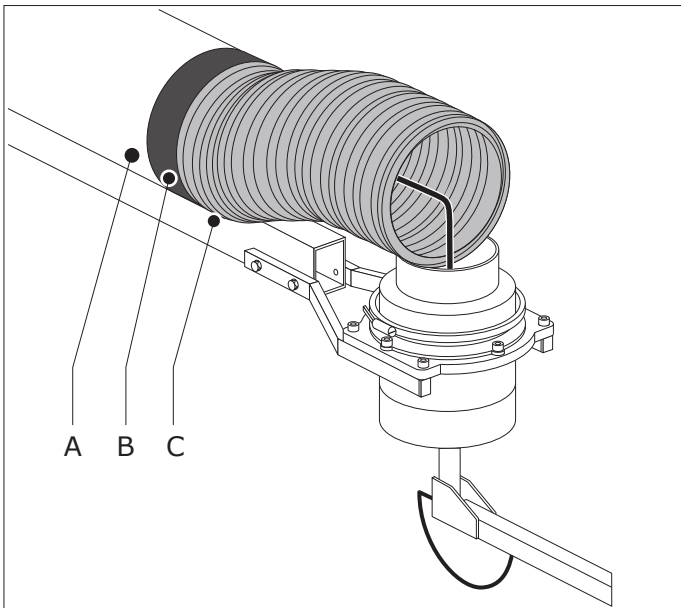

Fig. 4.6

- Scorrere un manicotto sul lato muro del tubo e ripiegare di 2/3.
- Installare un tubo flessibile sul tubo. Assicurarsi che almeno un anello metallico copra i bordi del tubo.
- Ripiegare il manicotto per rendere ermetico il raccordo.
- Mettere un manicotto sulla flangia di connessione del braccio aspirante e ripiegare di 2/3.
- Installare il tubo flessibile sull'adattatore a cerniera.
- Ripiegare il manicotto per rendere ermetico il raccordo.
- Assicurarsi che l'intero supporto di estrazione sia ermetico.

Fig. 4.7

- Installare l'asta HandyStop (A) sotto la base.

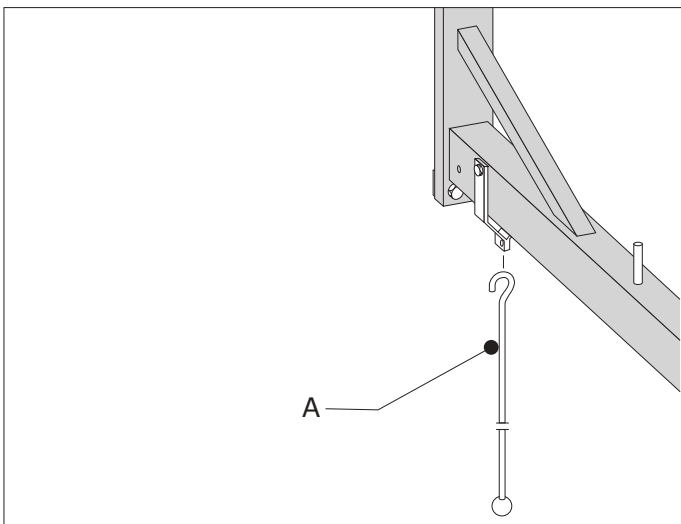

Fig. 4.7 HandyStop

Se il supporto prolunga è collegato a un aspiratore tipo FAN-28 con staffa di montaggio TNB, procedere come indicato di seguito.

Fig. 4.8

- Installare le staffe di montaggio TNB (A) contro la staffa a muro (B) del supporto prolunga. Fare riferimento anche al manuale delle staffe TNB.

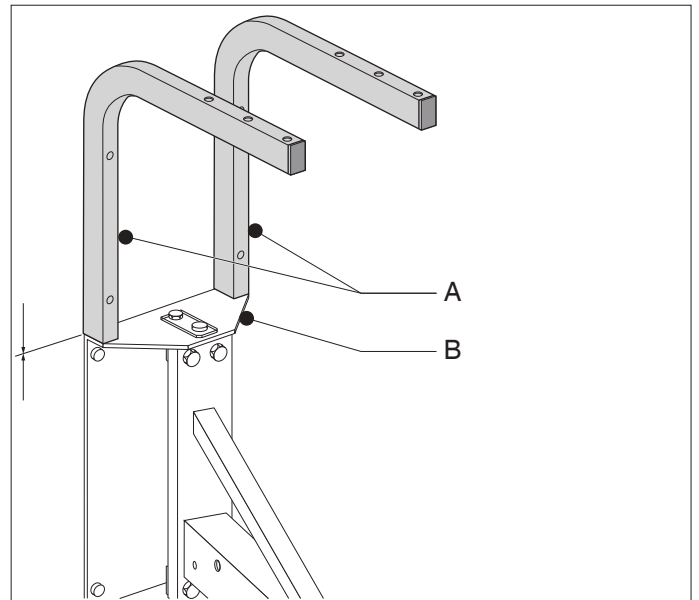

Fig. 4.8 Montaggio delle staffe di montaggio TNB (opzione)

#### 4.4 Montaggio della rotaia RS-2 (optional)



##### AVVERTIMENTO

La rotaia può essere utilizzata esclusivamente sotto la base del supporto prolunga NEC-2. **Non** montare la rotaia sotto l'elemento di estensione.

##### 4.4.1 Disimballaggio

L'imballo dovrebbe contenere:

Fig. 4.9

- A supporto rotaia (3)
- B rotaia
- C adesivo
- D doppio gancio di sospensione (2)
- E gancio singolo di sospensione (3)
- F fermo di fine corsa (2)

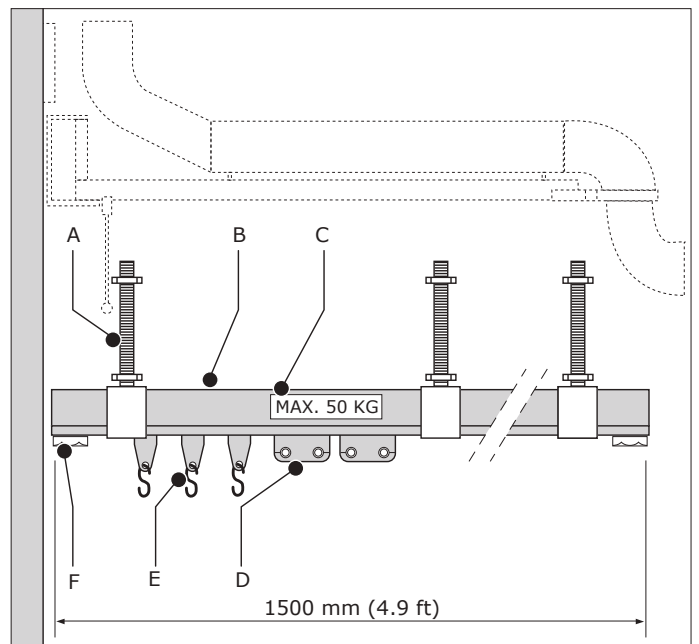

Fig. 4.9 Montaggio della rotaia

Se mancano degli elementi o sono danneggiati, contattate immediatamente il fornitore.

- Installare la rotaia sotto la base conformemente alla Fig. 4.9.
- Assicurarsi che i ganci singoli di sospensione siano installati sul lato muro.
- Incollare l'adesivo "MAX. 50 KG" (C) sulla base.

## 5 USO

Per mettere il supporto prolunga nella posizione desiderata, procedere come segue.

- Prendere l'asta HandyStop (rif. Fig. 4.7A) e tirarla in avanti per sbloccare il sistema.
- Move the crane in the desired horizontal position (5) Spostare il supporto nella posizione orizzontale desiderata.
- Riportare indietro l'asta HandyStop e inserirla in una delle aperture per bloccarla.



### AVVERTIMENTO

Se una rotaia è collegato al supporto prolunga: non sovraccaricare la rotaia. Carico max. è di 50 kg.

## 6 MANTENIMENTO

### 6.1 Manutenzione periodica

Il prodotto è stata progettato per funzionare a lungo senza problemi e con interventi manutentivi limitati. Per poter garantire ciò, in questo capitolo si fornisce una descrizione degli interventi di manutenzione periodica e le operazioni di pulizia necessarie.

Gli intervalli di manutenzione indicati, possono variare a seconda delle condizioni ambientali e di utilizzo. Pertanto si raccomanda di ispezionare minuziosamente e completamente il prodotto una volta all'anno, oltre a quanto indicato per la manutenzione periodica. Per questo contattare il Vs. fornitore.



### AVVERTIMENTO

Indossare **sempre** la maschera protettiva i guanti durante le attività di manutenzione.

Le operazioni di manutenzione esposte nella sottostante tabella possono essere effettuate dall'utilizzatore.

Componente	Attività	Frequenza: ogni X mesi
Tubo/tubi	Controllare e pulire con un detergente non aggressivo.	X = 3
Tubi flessibili (esteriori)	Controllo a danni. Sostituirlo/li se necessario.	X = 12
Interno del supporto prolunga	Controllare e pulire accuratamente.	X = 12



### AVVERTIMENTO!

Eventuali ritardi nell'esecuzione degli interventi di manutenzione possono essere all'origine di incendi.

## 7 RIPARAZIONE DEI GUASTI

Se il prodotto non funziona (correttamente), consultate la lista di controllo seguente per vedere se Voi stessi potete porre rimedio al problema. Se ciò non fosse possibile consultate il Vostro fornitore.

Symptom	Problem	Possible cause	Solution
Capacità di aspirazione insufficiente.	Il supporto prolunga non funziona correttamente.	Tubo/i flessibile/i strappato/i od allentato/i.	Riparare o sostituire il/i tubo/i flessibile/i.
		Manicotto/i strappato/i od allentato/i.	Riparare o sostituire il/i manicotto/i.
La pieza di estensione non rimane nella posizione desiderata.	Il supporto prolunga non funziona correttamente.	Il perno di fissaggio è sciolto.	Serrare il perno di fissaggio; vedi Fig. 4.3A.

## 8 PEZZI DE RICAMBI

Per il prodotto sono disponibili i pezzi di ricambio seguenti (fare riferimento alla visa esplosa Fig. IV sulla pagina 40).

No. articolo	Descrizione
<b>NEC-2 e EXT-NEC-4</b>	
0050101070	Set tubi flessibili
0690010190	Fascetta KL 60-215
0703030260	Staffa a molla per tubo flessibile
0703030320	Molla
0703090060	Protezione per tubo flessibile, lato braccio
0703090090	Protezione per tubo flessibile, lato muro
0704010110	Staffe di montaggio per braccio
0711010420	Staffa di posizionamento
0717030150	Adattatore a cerniera
0801800090	Sezione di braccio
0805090100	Flangia COK-160/200
0860400030	Cuscinetto di scorrimento
0860400040	Cuscinetto a manicotto
0840101030	Manicotto Ø 203 mm
<b>Rotaia RS-2</b>	
0770800030	Fermo di fine corsa
0805050040	Gancio singolo di sospensione
0805051040	Doppio gancio di sospensione

## 9 SCARTARE

Alla fine della sua durata, il prodotto deve essere smaltita conformemente alle disposizioni e/o direttive vigenti a livello locale.

## DICHIARAZIONE CE

La dichiarazione CE non è applicabile.

Fig. I

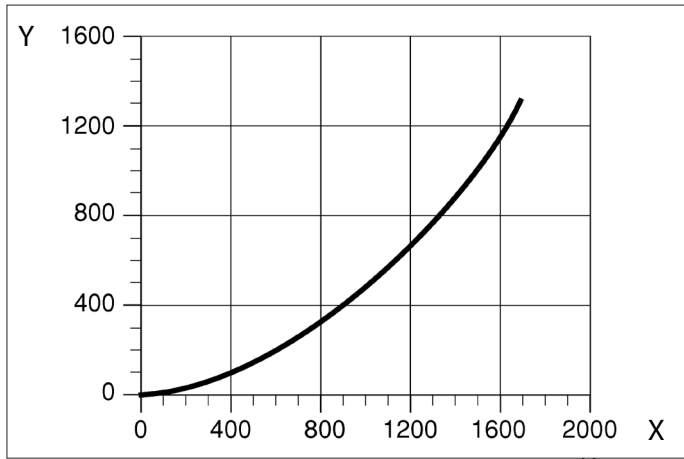

Fig. II

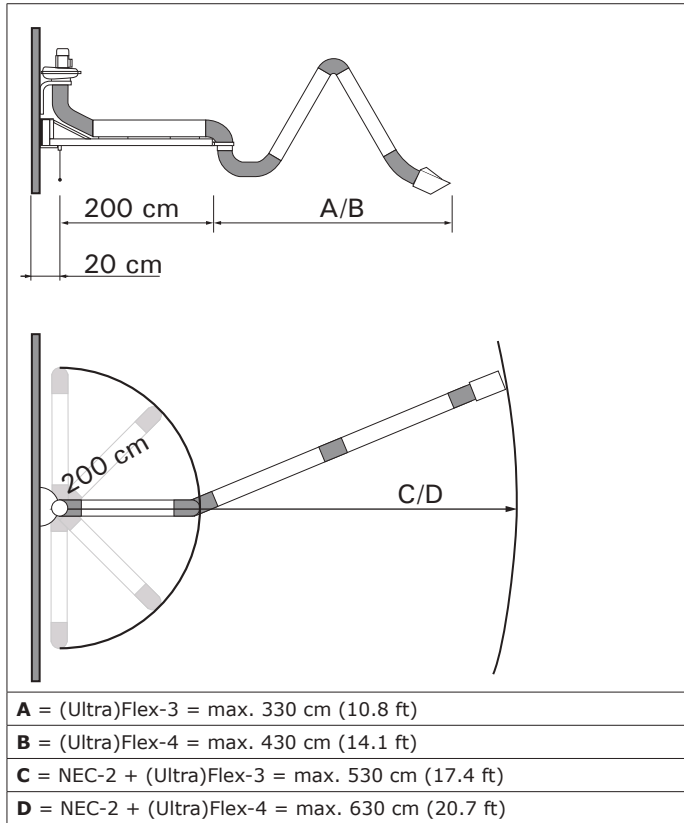

Fig. III

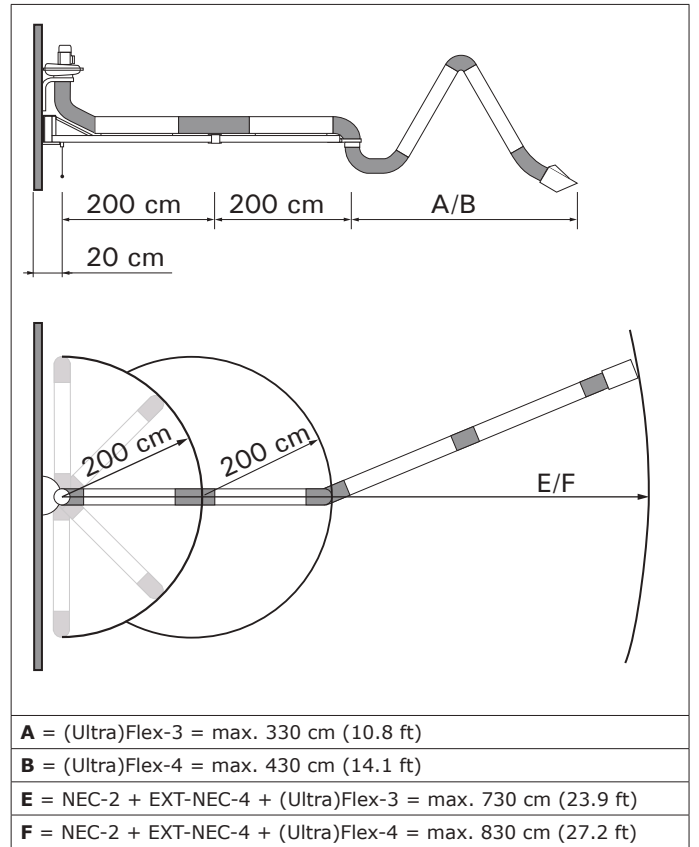
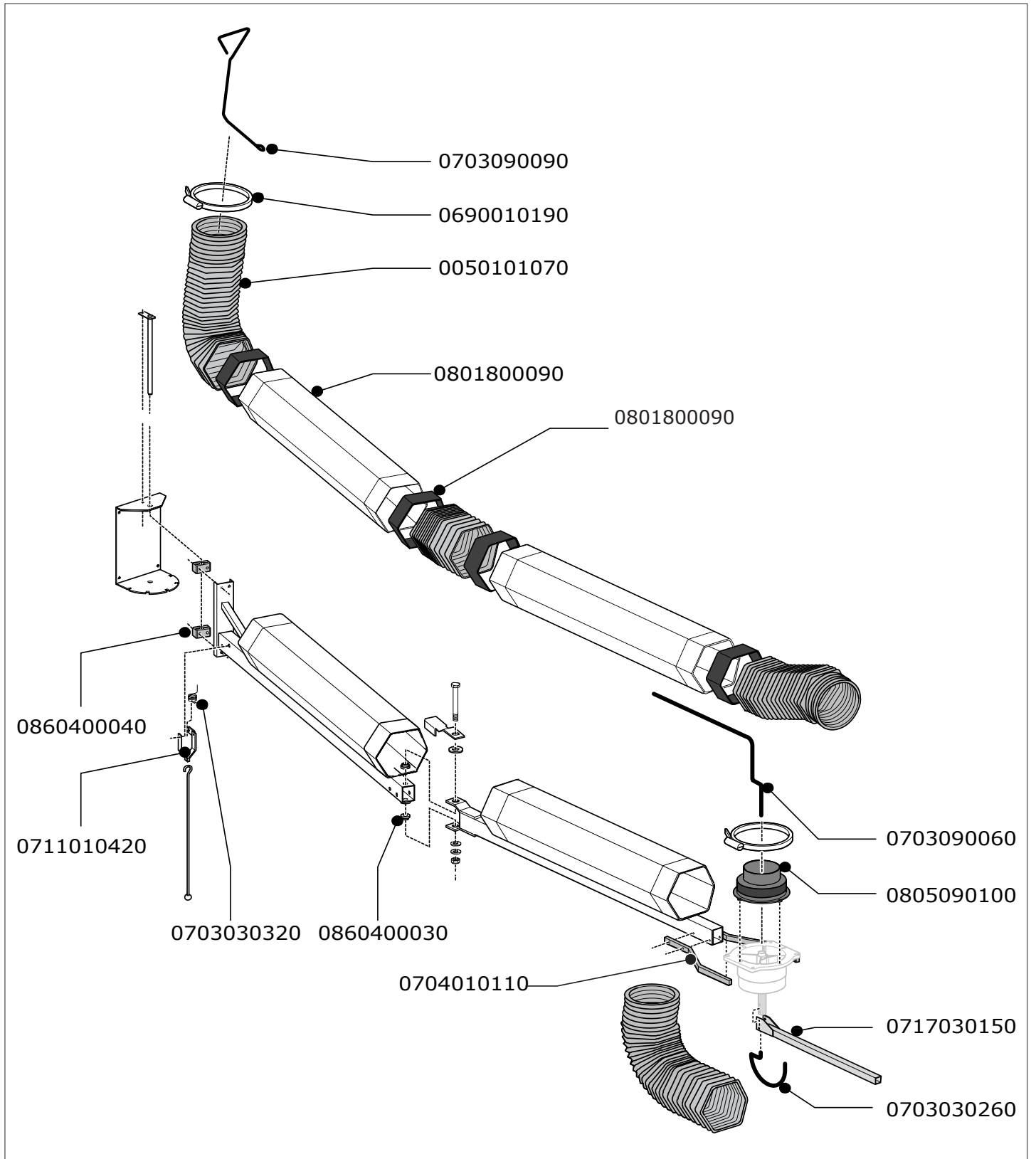

Fig. IV





**PLYMOVENT**<sup>®</sup>  
clean air at work



0507310010/010813/B NEC-2 | EXT-NEC-4

[www.plymovent.com](http://www.plymovent.com)