

MOBILEGO

MOBILE FILTEREINHEIT MIT SCHLAUCHARM

Der MobileGo ist eine mobile Filtereinheit mit integriertem Ventilator und einem Schlaucharm (EconomyArm). Die Einheit umfasst ein Einweg-Filterpaket.

Dank der vier Transporträder (wovon zwei Lenkrollen mit Bremsen ausgestattet sind) ist der MobileGo sehr geeignet für Gebrauch in relativ kleinen Werkstätten oder bei Verschmutzungsquellen ohne festen Ort.

Der MobileGo ist das Einstiegsmodell der Absauger. Er wurde für den Verbrauch von ca. einer Spule Massivdraht bzw. 7,5 kg an Schweißelektroden pro Monat und das WIG-Schweißen entworfen.



ANWENDUNGSBEREICH

Der MobileGo ist nur für die folgenden Anwendungen geeignet:

- MIG-MAG/GMAW Schweißen
- WIG-Schweißen
- FCAW-Schweißen
- Elektroden/MMAW-Schweißen
- Schleifen
- Polieren
- Verarbeitung



SPEZIFIKATIONEN

Abmessungen und physikalische Eigenschaften

Material (Gehäuse)	elektro-verzinkter Stahl (gemäß DIN EN 10152)
• Stahlsorte	• DC01+ZE
• Werkstoffnr.	• 1.0330
Farbe	gelb RAL 1004 grau RAL 7011
Gewicht (netto), exkl. Arm	84 kg
Netzkabel:	
• Typ	• 3G1.5
• Länge	• 6 m

Absaugarm

Typ	EconomyArm (EA)
Material	Schlauchrohr
Durchmesser	Ø 160 mm
Haubenöffnung	Ø 300 mm
Länge (nom.):	
• EA-2/S	• 2 m
• EA-3/S	• 3 m
Gewicht:	
• EA-2/S	• 11 kg
• EA-3/S	• 13 kg

Filter

Vorfilter-Kassette:	
• Material	• Polyester
• Filterfläche	• 1 m ²
• Filterklassifizierung	• ISO Coarse 70% laut ISO 16890
• waschbar	• nein
HEPA-Kassettenfilter:	
• Material	• Glasfaser
• Filterfläche	• 15 m ²
• Effizienzklasse	• E12 laut EN 1822-1:2009

• waschbar	• nein
Schweißbrauchklasse	
W3	laut ISO 15012-1:2013
Leistung	
Ventilatorart	radial
Absaugkapazität (inkl. Absaugarm)	max. 1000 m ³ /h
Ventilatorgeschwindigkeit	2800 UpM
Schalldruckpegel (laut ISO 3746)	67 dB(A)
Elektrische Daten	
Leistungsaufnahme	1,1 kW
Verfügbare Anschlussspannungen	• 115V/1ph/50Hz (115) • 115V/1ph/60Hz (116) • 230V/1ph/50Hz (215)
Motortyp	IEC
Effizienzklasse	n.a. für einphasige Motoren
Netzstecker:	Typ:
• 115V/1ph/50Hz	• keinen
• 115V/1ph/60Hz	• keinen
• 230V/1ph/50Hz	• F
Umgebungs- und Prozessbedingungen	
Prozesstemperatur:	
• min.	• 5°C
• nom.	• 20°C
• max.	• 70°C
Max. relative Feuchtigkeit	90%
Außeneinsatz zugelassen	nein
Lagerbedingungen	• 5-45°C • relative Feuchtigkeit max. 80%
Optionen und Zubehör	
MobileGo-AC/2m (215)	MobileGo mit Aktivkohlefilter statt eines HEPA-Filters
MobileGo-AC/3m (215)	
Lieferumfang	
Mobile Filtereinheit – Absaugarm (vormontiert; exkl. Schlauchrohr) – Schlauchrohr – Schlauchklemme (2) – Drehflansch – Drehgelenk, inkl. Manschette – Haube – Kragen für Haube, mit Gittergewebe – Befestigungsmaterial	

Typ	MobileGo/2m			MobileGo/3m		
Anschlussspannung	115V/1ph/50Hz	115V/1ph/60Hz	230V/1ph/50Hz	115V/1ph/50Hz	115V/1ph/60Hz	230V/1ph/50Hz
■ Bestellinformation						
Artikelnummer	0000111450	0000111451	0000111449	0000111471	0000111472	0000111470
• MobileGo-AC			0000112350			0000112353
Anzahl/Verpackung	1	1	1	1	1	1
■ Logistikdaten						
Bruttogewicht	101 kg (inkl. Palette)			103 kg (inkl. Palette)		
Verpackungsabmessungen	800 x 1200 x 1650 mm (inkl. Palette)			800 x 1200 x 2250 mm (inkl. Palette)		
Max. Anzahl/Palette	1			1		
USt-ID	84213925			84213925		

ABMESSUNGEN

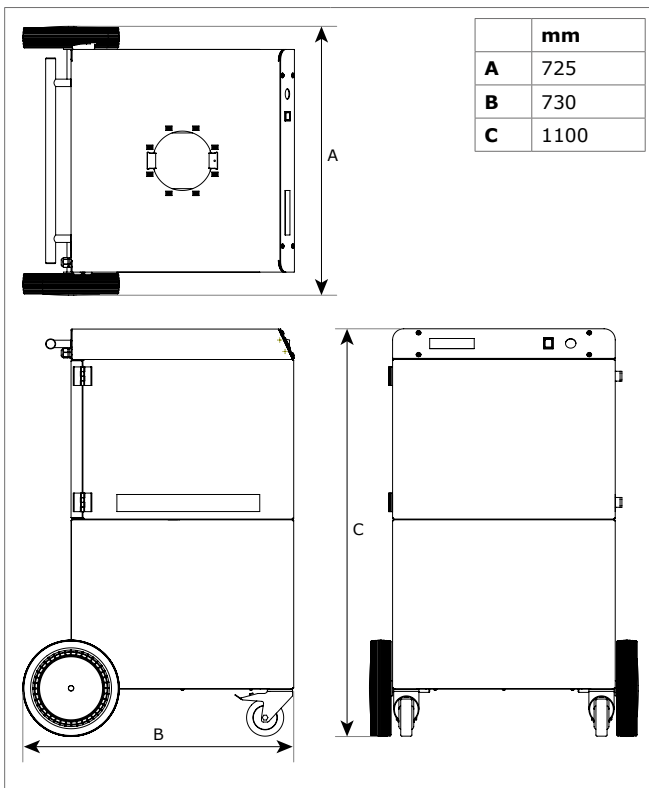

MERKMALE



Kompakte Bauweise

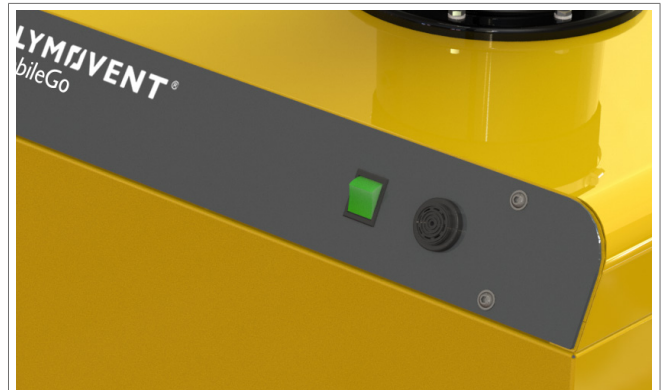

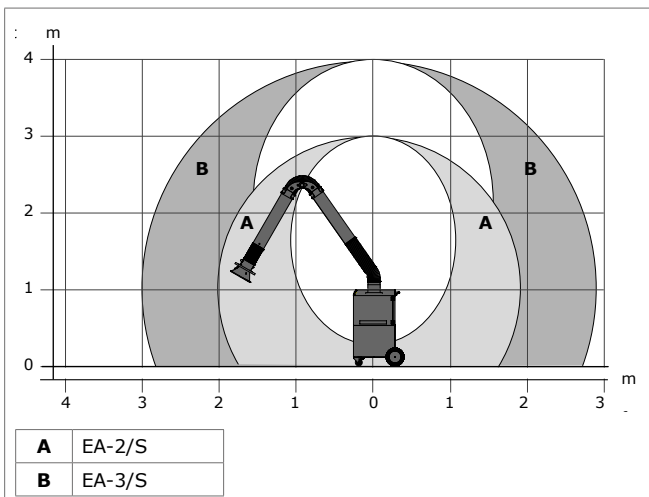

Einfache Bedienung | Service-Anzeige (Summer) zur Anzeige des Luftstroms

BEREICH



GENEHMIGUNGEN/ZERTIFIKATE

	
	Richtlinie 2011/65/EC (RoHS) gültig ab 8. Juni 2011

Anwendungseinschränkungen

Das Produkt **nicht** benutzen für die folgenden Anwendungen oder in den folgenden Umständen: Polierarbeiten in Kombination mit Schleif-, Schweiß- oder anderen funkenerzeugenden Arbeiten (Von Polier- oder Schleifscheiben stammende Fasern sind hochentzündlich und bergen bei Exposition gegenüber Funken ein hohes Filterbrandrisiko) | Aluminium-Laserschneiden | Ölnebel | Schwerer Ölnebel in Schweißrauch | Fugenhobeln | Absaugung aggressiven Rauches und aggressiver Gase (wie von Säuren, alkalihaltigen Stoffen, lithiumhaltiger Lötpaste) | Absaugung heißer Gase (ständig über 70 °C) | Aluminium- und Magnesiumschleifen | Flammsspritzen | Absaugung von Zement, Säge- und Holzspänen usw. | Absaugung von Zigaretten, Zigarren, Öltüchern und anderen brennenden Partikeln, Objekten und Säuren | explosionsgefährliche Umstände oder Substanzen/Gase

Produkttyp	MobileGo
Artikelnummer	<i>siehe Bestellinformation</i>
Produktgruppe	mobile Filteranlagen
Version	090223/G

Die neueste Version finden Sie immer auf
www.plymovent.com