

FLEX-4

FLEXIBLER ABSAUGARM

Der Flex-4 ist ein flexibler Absaugarm mit drehbarer Haube RotaHood. Die Haube ist serienmäßig mit einer Drosselklappe ausgestattet. Das EasyLift Waagesystem gewährleistet eine flexible, benutzerfreundliche Positionierung des Armes.

Der Flex-4 ist für sowohl mobile als stationäre Schweißrauchabsauganlagen geeignet.



ANWENDUNGSBEREICH

Der Flex-4 ist nur für die folgenden Anwendungen geeignet:

- MIG-MAG/GMAW Schweißen
- TIG Schweißen
- FCAW Schweißen
- Elektroden-/MMAW-Schweißen



Den Flex-4 **nicht** benutzen für die folgenden Anwendungen oder in den folgenden Umständen:

- Fugenhobeln
- Aluminium-Laserschneiden
- Absaugung aggressives Rauches und aggressiver Gase (wie von Säuren, alkalihaltigen Stoffen, lithiumhaltiger Lötpaste)
- Absaugung heißer Gase (ständig über 45°C/113°F)
- Aluminium- und Magnesiumschleifstaub
- Flammenspritzen
- Absaugung von Zement, Säge- und Holzspänen usw.
- Absaugung von Zigaretten, Zigarren, Öltüchern und anderen brennenden Partikeln, Objekten und Säuren
- explosionsgefährlichen Umstände oder Substanzen/Gase



SPEZIFIKATIONEN

■ Abmessungen und physikalische Eigenschaften

Armlänge	4 m (13 ft)
Durchmesser	203 mm (8 in.)
Material:	
• Rohre und Haube	• Polypropylen Copolymer mit UV- Stabilisierung
• Schläuche	• glasfaserverstärktes PVC + Spiralverstärkung
• Kehle	• ABS
• Handgriff, Rand und Gitter	• Nylon, mit Glasfaser verstärkt
Höchsttemperatur (kontinuierlich):	
• Rohre und Haube	• 80°C (176°F)
• Schläuche	• 80°C (176°F)
• Kehle	• 80°C (176°F)
• Handgriff, Rand und Gitter	• 95°C (203°F)
Farbe:	
• Rohre und Haube	• gelb RAL 1028
• Schläuche	• grau RAL 7024
Gewicht (netto)	17 kg (37,5 lbs)

■ Leistung

Luftstrom	max. 1600 m³/h (942 CFM)
-----------	--------------------------

■ Umgebungsbedingungen

Betriebstemperatur:	
• min.	• 5°C (41°F)
• nom.	• 20°C (68°F)
• max.	• 45°C (113°F)
Max. relative Feuchtigkeit	80%
Ausseneinsatz zugelassen	nein
Lagerbedingungen	• 5-45°C (41-113°F) • relative Feuchtigkeit max. 80%

■ Produktkombinationen

NMB	Wandkonsole
NMB + FAN-28	Wandkonsole + Ventilator
NMB + FAN-42	
NEC-2/4	Verlängerungskran
NEC-2/4 + FAN-42	Verlängerungskran + Ventilator
MFD, MFS, MFE	mobile Anlage

■ Erhältliche Optionen

WL	Arbeitslampe
WL+AST	Arbeitslampe + Start/Stopp-Automatik

■ Lieferumfang

Absaugarm - Haube - Drehgelenk (Flansche, Kragen, Feder) - Schlauch 50 cm - Manschette (4) - Befestigungsmaterial

■ Bestellinformation

Artikelnummer	7925210090
Anzahl/Verpackung	1

■ Versandinformationen

Bruttogewicht	23 kg (50.5 lbs)
verpackungsabmessungen	210 x 30 x 45 cm (82.7 x 11.8 x 17.7 in.)
Max. Anzahl/Palette	6
USt-ID	8421.9900.99
Ursprungsland	die Niederlande

Genehmigungen/Zertifikate



Richtlinie 2011/65/EC (RoHS)
gültig ab 8. Juni 2011

EIGENSCHAFTEN

EasyLift Waagesystem

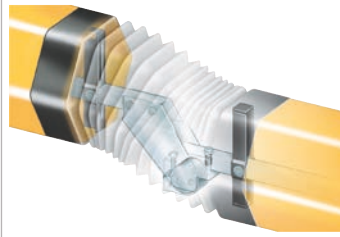

RotaHood 360° drehbare Haube



REICHWEITE

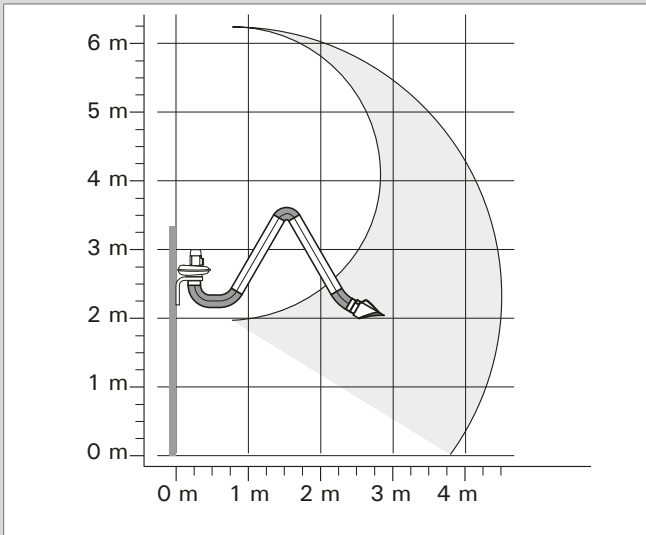

Flex-4 auf Wandkonsole

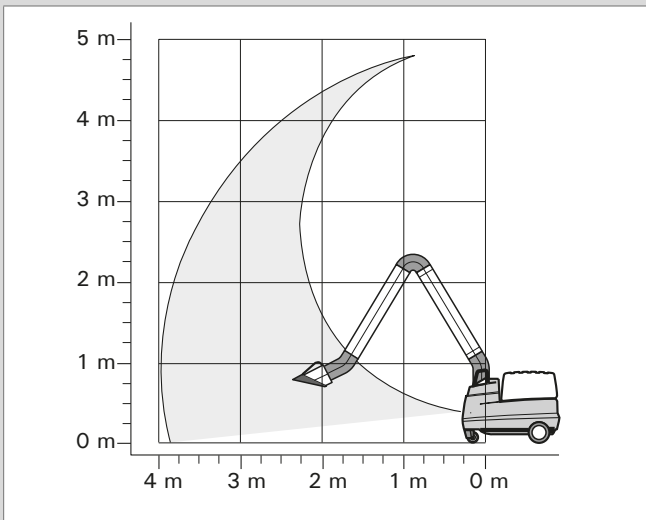

Flex-4 auf mobile Anlage

DRUCKVERLUST

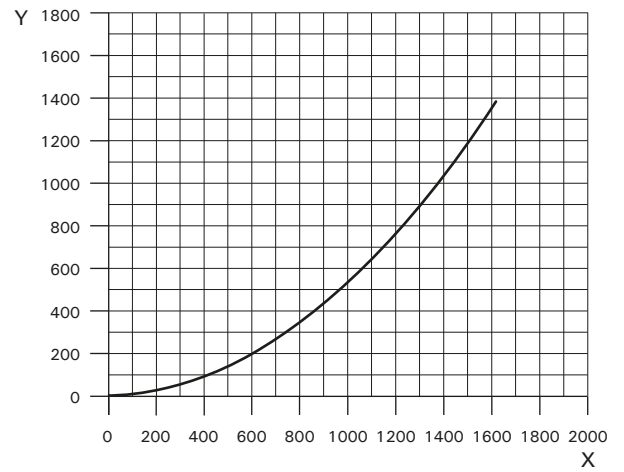

X = Luftstrom (m³/h)
Y = Statischer Druck (Pa)

MONTAGEABMESSUNGEN

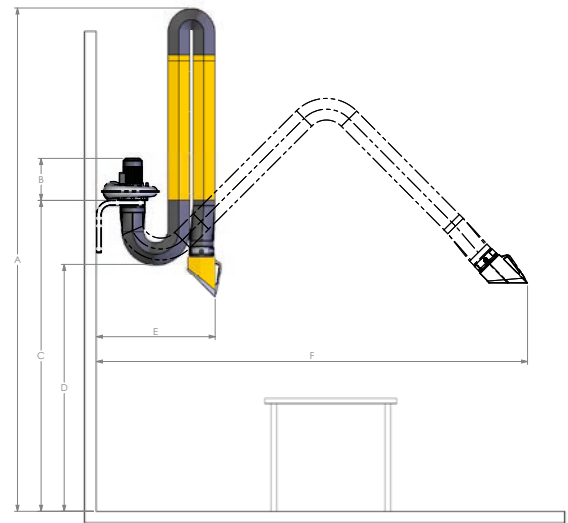

	mm	inch
A	4015	158
B	360	14.2
C	2565	101
D	2310	91
E	min. 915	min. 36
F	max. 4520	max. 178

Flex-4 + NMB + FAN-28

Produkttyp

Flex-4

Artikelnummer

7925210090

Produktgruppe

Absaugarme/-Schläuche

Version

160513/E

Die neueste Version finden Sie immer auf www.plymovent.com