

## FLEX-2

### FLEXIBLER ABSAUGARM

Der Flex-2 ist ein flexibler Absaugarm mit drehbarer Haube *RotaHood* für Wandmontage. Die Haube ist serienmäßig mit einer Drosselklappe ausgestattet.

Das *EasyLift* Waagesystem gewährleistet eine flexible, benutzerfreundliche Positionierung des Armes. Der Flex-2 ist nur für stationäre Schweißrauchabsauganlagen geeignet.



#### ANWENDUNGSBEREICH

Der Flex-2 ist nur für die folgenden Anwendungen geeignet:

- MIG-MAG/GMAW Schweißen
- TIG Schweißen
- FCAW Schweißen
- Elektroden-/MMAW-Schweißen



Den Flex-2 **nicht** benutzen für die folgenden Anwendungen oder in den folgenden Umständen:

- Fugenhobeln
- Aluminium-Laserschneiden
- Absaugung aggressives Rauches und aggressiver Gase (wie von Säuren, alkalihaltigen Stoffen, lithiumhaltiger Lötpaste)
- Absaugung heißer Gase (ständig über 45°C/113°F)
- Aluminium- und Magnesiumschleifstaub
- Flammenspritzen
- Absaugung von Zement, Säge- und Holzspänen usw.
- Absaugung von Zigaretten, Zigarren, Öltüchern und anderen brennenden Partikeln, Objekten und Säuren
- explosionsgefährlichen Umstände oder Substanzen/Gase



#### SPEZIFIKATIONEN

##### ■ Abmessungen und physikalische Eigenschaften

Armlänge	2 m (6.5 ft)
Durchmesser	203 mm (8 in.)
Material:	
• Rohr und Haube	• Polypropylen Copolymer mit UV- Stabilisierung
• Schläuche	• glasfaserverstärktes PVC + Spiralverstärkung
• Kehle	• ABS
• Handgriff, Rand und Gitter	• Nylon, mit Glasfaser verstärkt
Höchsttemperatur (kontinuierlich):	
• Rohr und Haube	• 80°C (176°F)
• Schläuche	• 80°C (176°F)
• Kehle	• 80°C (176°F)
• Handgriff, Rand und Gitter	• 95°C (203°F)
Farbe:	
• Rohr und Haube	• Gelb RAL 1028
• Schläuche	• Grau RAL 7024
Gewicht (netto)	15 kg (33 lbs)

##### ■ Leistung

Luftstrom	max. 1600 m <sup>3</sup> /h (942 CFM)
-----------	---------------------------------------

##### ■ Umgebungsbedingungen

Betriebstemperatur:	
• min.	• 5°C (41°F)
• nom.	• 20°C (68°F)
• max.	• 45°C (113°F)
Max. relative Feuchtigkeit	80%
Außeneinsatz zugelassen	nein
Lagerbedingungen	• 5-45°C (41-113°F) • relative Feuchtigkeit max. 80%

##### ■ Produktkombinationen

TNB	Wandkonsole
TNB + FAN-14	Wandkonsole + Ventilator
TNB + FAN-28	Wandkonsole + Ventilator

##### ■ Erhältliche Optionen

WL	Arbeitslampe
WL+AST	Arbeitslampe + Start/Stop-Automatik

##### ■ Lieferumfang

Absaugarm - Haube - Drehgelenk (Flansche, Kragen, Feder) - Schlauch 50 cm - Schlauch 165 cm - Manschette (3) - Anschlussflansche - Befestigungsmaterial

##### ■ Bestellinformation

Artikelnummer	7925270090
Anzahl/Verpackung	1

##### ■ Versandinformationen

Bruttogewicht	20,5 kg (45 lbs)
Verpackungsabmessungen	160 x 30 x 45 cm (63 x 11.8 x 17.7 in.)
Max. Anzahl/Palette	6
USt-ID	8421.9900.99
Ursprungsland	die Niederlande

## Genehmigungen/Zertifikate



Richtlinie 2011/65/EC (RoHS)  
gültig ab 8. Juni 2011

## EIGENSCHAFTEN

EasyLift Waagesystem

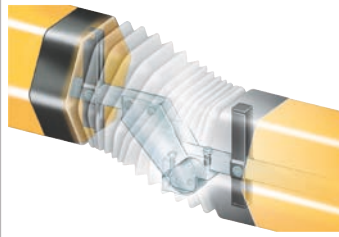

RotaHood 360° drehbare  
Haube



## REICHWEITE

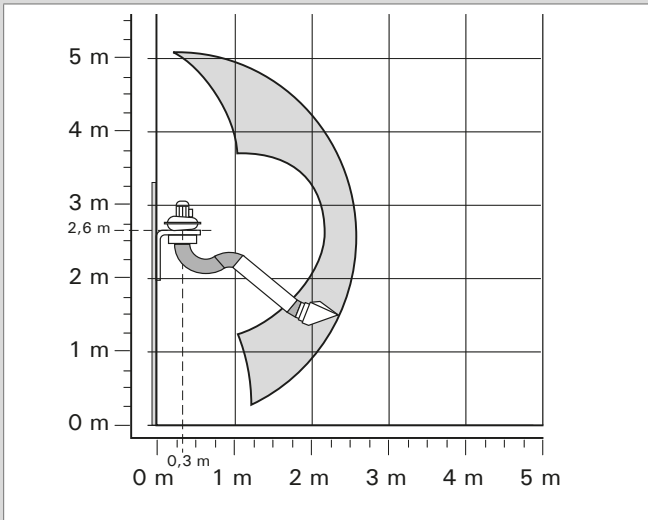

## DRUCKVERLUST

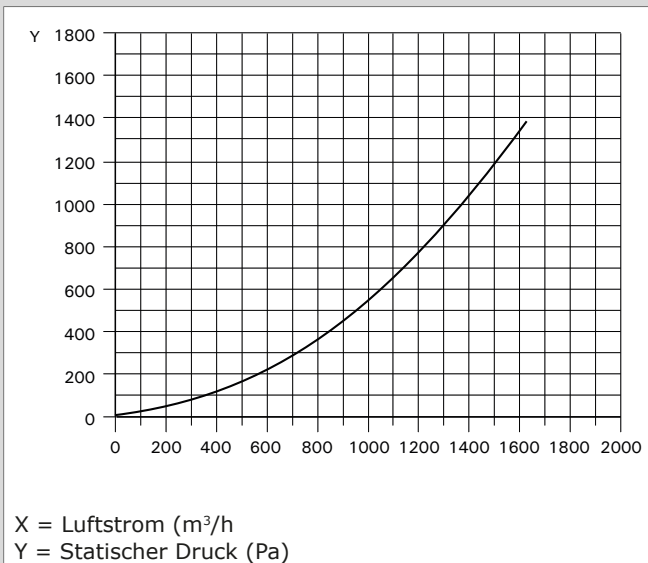

## MONTAGEABMESSUNGEN

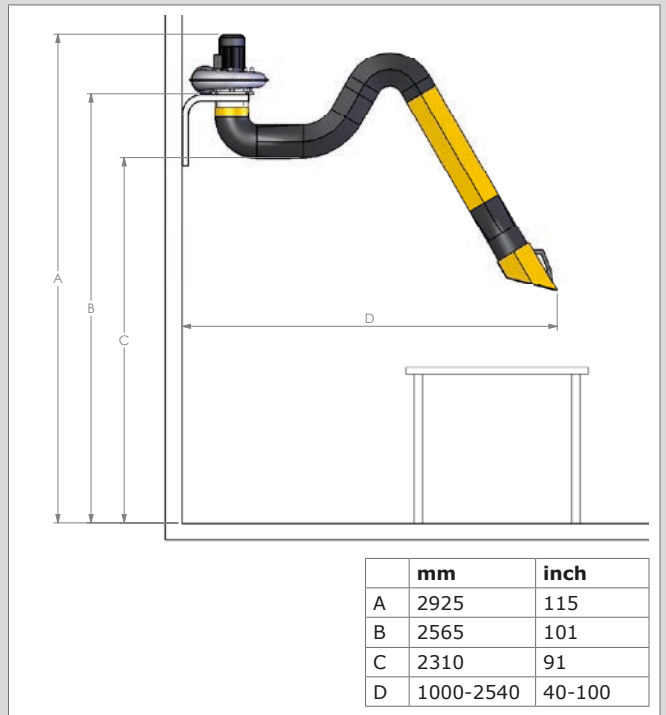

Flex-2 + TNB + FAN-14/28

Produkttyp	<b>Flex-2</b>
Artikelnummer	7925270090
Produktgruppe	Absaugarme/-Schläuche
Version	160513/E

Die neueste Version finden Sie immer auf [www.plymovent.com](http://www.plymovent.com)