

BALANCER-300

BALANCERSYSTEM (STANDARDAUSFÜHRUNG)

Der Balancer-300 sorgt für einen ausreichenden Abstand des Abgasabsaugeschlauches vom Boden und verringert so das Risiko einer Beschädigung von Schlauch und dazugehörigen Komponenten. Darüber hinaus stellt der Balancer einen vereinfachten Betrieb des Fahrzeugabgas-Absaugesystems sicher. Als zusätzliches Sicherheitsmerkmal ist der Balancer mit einer Sicherheitskette ausgestattet.



ANWENDUNGSBEREICH

Der Balancer-300 kann für folgende Anwendungen eingesetzt werden:

- SBT - Saugschlitzkanalsystem mit Pneumatic Grabber®*
- STR - Saugschlitzkanalsystem mit Pneumatic Grabber®*
- SBT - Saugschlitzkanalsystem mit Magnetic Grabber®*
- STR - Saugschlitzkanalsystem mit Magnetic Grabber®*

* Höhe von Saugschlitzkanalsystem: bis zu 5 m für die Systeme Pneumatic Grabber® und Magnetic Grabber® (für 100 bzw. 125 mm-Absaugschläuche).



SPEZIFIKATIONEN

■ Abmessungen und physikalische Eigenschaften

Material Gehäuse	glasfaserverstärkt (PA)
Seilmaterial	Stahl
Federkraft	7-14 kg
Gewicht	2 kg
Seillänge	max. 3 m
Max. Winkel (Lotrecht)	45°C

■ Umgebungsbedingungen

Betriebstemperatur:	
• min.	• -10°C
• nom.	• 20°C
• max.	• 60°C
Ausseneinsatz zugelassen	nein
Lagerbedingungen	-5°C to 40°C

■ Lieferumfang

Der Balancer-300 wird als Komplettsystem einschließlich Sicherheitskette und Sicherheitshaken geliefert.

■ Wartung

Normaler Verschleiß, wartungsfrei.

SICHERHEITSMITTEILUNGEN

Der Balancer-300 ist mit einer äußerst kräftigen Rückholfeder ausgestattet. Achten Sie vor Zerlegung des Balancer-300 darauf, dass die Rückholfeder entspannt ist. Das Verlängerungsseil darf nicht ohne Belastung betrieben werden, da dies zu einer Beschädigung des balancers führen kann! Es dürfen ohne spezielle Sicherheitsvorkehrungen am bzw. mit dem balancer keine Teile oder Ausrüstungen eingesetzt bzw. betrieben werden, die bei einem Bruch bzw. Riss von Rückholfeder oder Seil zu Personenschäden führen können

ABMESSUNGEN

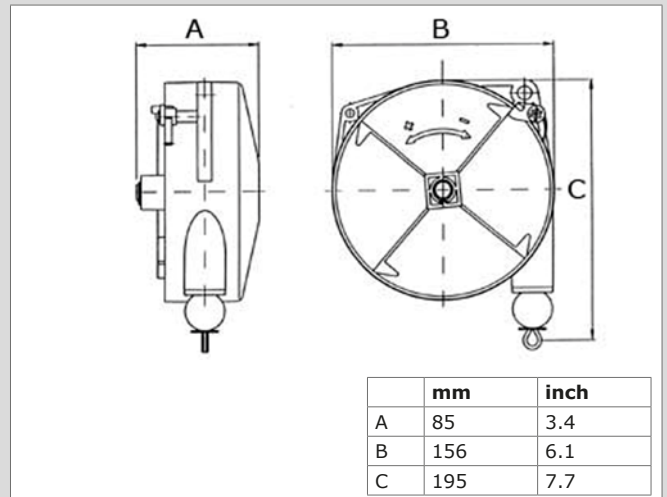

EIGENSCHAFTEN

Balancer-Sicherheitskette	
Sicherheitshaken für schwere Beanspruchungszwecke	

Produkttyp	Balancer-300
Artikelnummer	90100-1011
Produktgruppe	Balancer-Systeme
Version	300812/C

Die neueste Version finden Sie immer auf www.plymovent.com.